

36398



MODELO DE UTILIDAD

por 20 años

por "DISPOSITIVO DE SEÑALIZACIÓN PARA LLAVEROS Y SIMILARES", a favor de D. Ignacio VANCELLS Puig, de nacionalidad española, domiciliado en BARCELONA, Rda. General Mitre, 57, ático.

=====

MEMORIA DESCRIPTIVA

El presente Modelo de utilidad se refiere a un dispositivo señalizador destinado a colocarse como objeto complementario para la indicación de características determinadas, anexo a otros dispositivos u objetos, tales como llaveros, maletas y otros bultos y objetos de uso personal, en los que interese tener señalado un nombre o numeración. Particularmente, el nuevo dispositivo se aplicará a la señalización de las llaves contenidas en un manojo, correspondiente, por ejemplo, a las de un automóvil, departamento, despacho y otras de uso corriente, reunidas en un llavero de tipo anular, y que en muchos casos interesa poder señalar con objeto de la identificación de su propietario en el caso de que las citadas llaves experimenten extravío.

El uso creciente del automóvil, con sus diferentes llaves, y también el de otros objetos provistos de cerraduras, ha hecho necesario el empleo de llaveros que reúnen una canti-



dad algunas veces considerable de aquéllas, de manera que su extravío produce molestias importantes a su propietario. El empleo del dispositivo señalizador que se describirá ha de permitir localizar al dueño de las llaves en caso de extravío de

5. las mismas y su hallazgo por otras personas, al mismo tiempo que proporciona un medio de adorno a un llavero, particularmente cuando éste contiene llaves de uso en un vehículo.

En efecto, el dispositivo objeto del Modelo imita fielmente una placa indicadora de matrícula del tipo empleado

10. en los vehículos de motor, de suerte que, cuando se trate de un conjunto de llaves automovilísticas, resulta a tono de las mismas la configuración del dispositivo y el conjunto formado con ellas.

Para facilitar la explicación, se acompaña a la presente memoria una hoja de dibujos, en los que se ha representado, a título de ejemplo ilustrativo y no limitativo, un caso de realización de un dispositivo de señalización para llaveros y similares, según los principios de las reivindicaciones.

15.

En los dibujos:

20. La figura 1 representa en despiece un dispositivo de la clase citada, apreciándose la constitución de sus elementos componentes.

La figura 2 muestra tres proyecciones diédricas del dispositivo, en vista frontal y secciones por planos perpendiculares indicados A-A y B-B.

25.

El dispositivo señalizador que se describe consta básicamente de un marco definido por un cuadro -1-, en forma de caja elemental de configuración rectangular, el cual posee un entrante -2- de sección preferentemente triangular o trapezoidal, que servirá de retención lateral para el resto de elementos acoplados. Un asa alargada o anular -3- servirá para suje-

30.

136398

- 3 -

14 F



tar el marco mediante una correa, cadena u otro medio semejante, e irá acoplada al cuadro -1- o bien a un segundo cuadro -4-, que completa a aquel y presenta forma conjugada con él, susceptible de acoplarse por yuxtaposición. La unión de ambas

5. piezas tiene efecto por ensamblado, en la forma que se ve en las secciones de la figura 2. El marco -1- forma un saliente rectangular -5-, mientras que el marco -4- presenta un entrante -6- en el que encaja aquél, teniendo además una configuración interna en la ventana -7- definida en correspondencia con

10. la del primer cuadro.

Una placa rectangular transparente -8-, de dimensiones correspondientes al interior del marco descrito, se dispone de manera que resulte apoyada en el saliente interior -2- del mismo, como se ve en las secciones. Una segunda placa transparente -9-, análoga a la -8-, queda yuxtapuesta a ella, en

15. la zona correspondiente del cuadro -4-, de manera que entre las dos retienen una serie de piezas portadoras de los signos constitutivos de la señalización del dispositivo.

Las piezas intermedias consisten esencialmente en

20. una placa rígida -10-, de fondo preferentemente blanco, y una pluralidad de láminas flexibles y provistas de una capa de pegamento en la cara correspondiente a su disposición sobre la lámina -10-. Las piezas en cuestión podrán presentar la forma de la -11-, que equivale aproximadamente a la mitad superior

25. de la superficie de aquélla y que lleva marcada la letra o letras que corresponden a la indicación de la matrícula del vehículo.

Haciendo complemento de la lámina -11-, el dispositivo comporta más láminas -12-, -13-, -14- y otras, en cantidad correspondiente a la de cifras que componen la parte numérica de la repetida indicación de matrícula, completándose

30.

136398



- 4 -

eventualmente la superficie útil con elementos en blanco conjugados con los anteriores.

- El acoplamiento de todos los elementos componentes del dispositivo definirá una pieza con apariencia idéntica a la de una placa de matrícula de un vehículo, reproducción a escala y siguiendo su estructuración, lo cual constituirá un complemento agradable para los llaveros y similares.
- 5.

- Los cuadros -1- y -4- serán ventajosamente metálicos, mientras que los restantes elementos se realizarán a base de material plástico, susceptible de presentar una transparencia, coloración y acabado en proporción a su función respectiva.
- 10.

Todo cuanto no afecte, altere, cambie o modifique la esencia del dispositivo descrito, será variable a los efectos del actual Modelo.

15. N O T A.

Se reivindica como objeto de este registro por Modelo de utilidad:

- 1.- Dispositivo de señalización para llaveros y similares, en imitación de una placa indicadora de matrícula para vehículos, caracterizado esencialmente por constar de un marco constituido por dos cuadros rectangulares acoplados por ensamblado y unidos mediante el apriete formado por un saliente rectangular de uno de ellos, conjugado con un entrante de sus mismas forma y dimensiones del otro cuadro, sirviendo el marco completo, dotado de un asa centrada en un lado mayor, de retención a dos placas rígidas y transparentes, entre las cuales queda situada una tercera placa de forma y dimensiones análogas, que sirve de soporte sustentador a una pluralidad de piezas de estructura laminar, portadoras en una de sus caras de los respectivos signos constitutivos de la indicación de matrícula, mientras que su otra cara resulta aplicada inamoviblemente median-
- 20.
- 25.
- 30.



te un pegamento a la cara de la placa central, quedando todos los signos visibles a través de la correspondiente placa transparente de cubrición de los mismos.

- Sean cuales fueren las circunstancias que concurren en la esencialidad del Modelo de utilidad, definido en la anterior reivindicación, cuyo objeto es:

2.- "DISPOSITIVO DE SEÑALIZACIÓN PARA LLAVEROS Y SIMILARES".

- Consta la presente memoria de cinco hojas foliadas, mecanografiadas por una sola cara y de los dibujos unidos a la misma.

Barcelona, 14 FEB 1968

P.A. de D. Ignacio VANCELLS Puig,

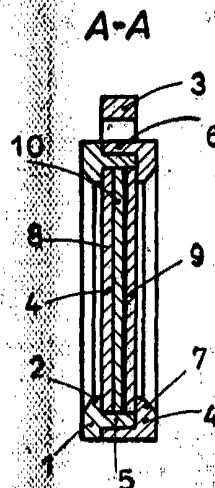
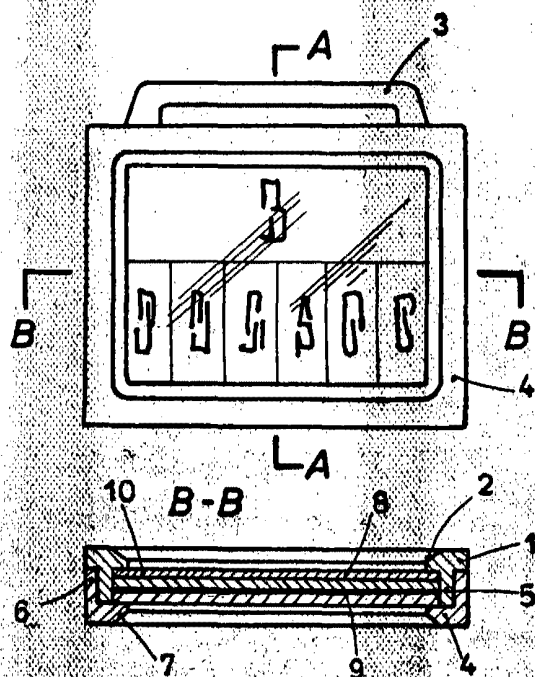

FIG. 2

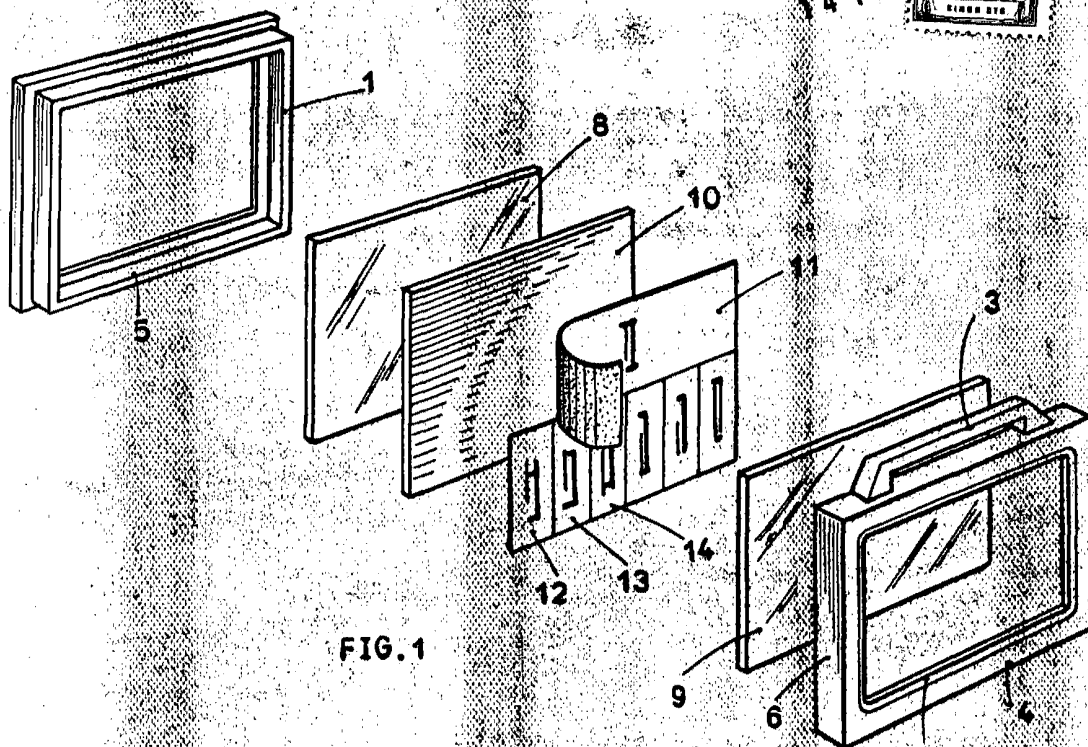

FIG. 1

BARCELONA, 14 FEB 1968
P. A.

ESCALA VARIABLE