

136385



MODELO DE UTILIDAD

por 20 años

por "DISPOSITIVO DE SUJECION PARA DUCHAS", a favor de D. Marcelino DAIMAU Banqués, de nacionalidad española, domiciliado en BARCELONA, Córcega, 611.

=====

MEMORIA DESCRIPTIVA

El presente Modelo de utilidad se refiere a un dispositivo destinado a facilitar la sujeción amovible de brazos de ducha, del tipo denominado corrientemente teléfono, los cuales presentan una configuración geométrica semejante a la de un auricular-micrófono telefónico y se hallan situados al final de un tramo flexible de tubería de salida para el agua. Los brazos de ducha del tipo citado tienen forma curvada y en su extremo poseen elementos divisores de la vena líquida en multitud de filetes independientes, y hacen posible la aplicación de la ducha a cualquier parte del cuerpo y a la distancia que se desee.

El dispositivo sujetador que se describirá hace posible retener en posición fija durante el tiempo que se desee el brazo de ducha, con el fin de constituir una salida estática de la misma, al mismo tiempo que retener el propio brazo cuando la ducha no se utiliza. Posee medios de retención del

136385

- 2 -



rociador extremo, los cuales permiten la fácil introducción y separación del mismo, de forma que en todo momento pueda tenerse la situación de la ducha en cualquier orientación, dentro de su posición fija, ya que el elemento de soporte propiamente dicho puede adoptar cualquier dirección, por estar dotado de un mecanismo de rótula.

Para facilitar la explicación, se acompaña a la presente memoria una hoja de dibujos, en los que se ha representado, a título de ejemplo ilustrativo y no limitativo, un caso de realización de un dispositivo de sujeción para duchas, según los principios de las reivindicaciones.

En los dibujos:

Las figuras 1 y 2 muestran el cuerpo del dispositivo, visto frontalmente y en planta, respectivamente.

Las figuras 3 y 4 constituyen sendas secciones longitudinales del cuerpo del dispositivo, por planos indicados A-A y B-B en la figura 1.

La figura 5 muestra un aspecto de la parte posterior del dispositivo, en correspondencia con la figura 1, que se refiere a su vista delantera.

El dispositivo que se describe consta de un cuerpo -1-, hueco y en forma de caja prismática de sección trapecial, provisto de una cara oblicua -2-, de configuración aplanada. En uno de sus lados posee una embocadura -3-, rosca exteriormente, por la que se realiza el acoplamiento del extremo del tubo flexible alimentador de la ducha, mientras que su interior comunica, a través de un conducto -4-, con una segunda boca -5- situada axialmente según la estructura de la caja prismática -1-, y destinada a recibir la entrada de agua de alimentación de la ducha. Así, el agua realiza el trayecto desde la embocadura -5- a la -3-, pasando por la conducción interna -4-.

136385

- 3 -

10 FEB



La cara plana -2- comporta un saliente -6-, atravesado por un vástago -7- de terminación roscada -8-, el cual, mediante tuercas -9-, queda sólidamente sujeto al cuerpo -1- de la caja. El vástago forma la expansión -10-, preferentemente troncocónica, rematada por la esfera -11-, la cual definirá un mecanismo de rótula en asociación con otros elementos.

La sujeción del brazo de ducha se realiza mediante una horquilla constituida por el cuerpo cilíndrico -12- y la expansión -13- en forma de C, cuyo interior tiene estructura prismática, preferentemente exagonal, según -14-, completa o truncada.

El mecanismo de rótula consta de varios elementos alojados en el interior del cuerpo cilíndrico -12-. Una primera pieza -15- se halla en contacto permanente con la bola -11-, a cuyo efecto comporta una cara cóncava, de curvatura correspondiente a la de la esfera, y se halla rodeada por un resorte helicoidal -16-. Una pieza -17-, cilíndrica y roscada, se halla aplicada a modo de obturador extremo del cuerpo -12-, y comporta una entalla diametral -18-, por la que se realizará su introducción y extracción, con ayuda de un destornillador. El montaje del mecanismo de rótula se establece por el interior de la horquilla -13-.

La horquilla, por consiguiente, puede adoptar cualquier orientación respecto a la caja -1-, ya que el mecanismo de rótula, por su propia naturaleza, permite modificar la inclinación de aquélla en el sentido deseado.

Todos los elementos descritos se realizarán ventajosamente de metal o aleación del tipo empleado en grifería, salvo el resorte -16-, que será ventajosamente de acero de calidad.

136385



- 4 -

10 FEB

Todo cuanto no afecte, altere, cambie o modifique la esencia del dispositivo descrito, será variable a los efectos del actual Modelo.

N O T A.

5. Se reivindica como objeto de este registro por Modelo de utilidad:

10. 1.- Dispositivo de sujeción para duchas, caracterizado esencialmente por constar de una base en forma de caja prismática hueca, provista de una cara frontal, de la que se deriva una prominencia atravesada por un vástago fijo terminando en una bola que forma parte de un dispositivo de rótula, el cual se establece interiormente a la terminación tubular de una horquilla de brazos semicirculares y cavidad interior poligonal, susceptible de recibir y retener un brazo de ducha del tipo teléfono, conectado en el extremo de un tubo flexible.

20. 2.- Dispositivo de sujeción para duchas, según la reivindicación anterior, caracterizado porque el mecanismo de rótula comprende una pieza cilíndrica con una cara cóncava en conjugación con la esfera terminal del vástago fijo, hallándose se aplicada la citada pieza por la acción de un resorte helicoidal mantenido en tensión por la presencia de una segunda pieza cilíndrica y roscada, colocada a modo de tornillo y con ayuda de una entalla diametral en la embocadura de la cavidad cilíndrica constituida en el interior del extremo tubular de la horquilla, que resulta así orientable en cualquier inclinación.

30. 3.- Dispositivo de sujeción para duchas, según las reivindicaciones anteriores, caracterizado por comprender una embocadura tubular coaxial con la caja prismática, en orden a la entrada del agua de alimentación y comunicada mediante un

136385



- 5 -

conducto radial con una segunda tubuladura lateral, roscada exteriormente y susceptible de acoplarse a uno de los extremos de un conducto tubular flexible de alimentación de la ducha.

5. Sean cuales fueren las circunstancias que concurran en la esencialidad del Modelo de utilidad definido en las anteriores reivindicaciones, cuyo objeto es:

4.- "DISPOSITIVO DE SUJECION PARA DUCHAS".

10. Consta la presente memoria de cinco hojas foliadas, mecanografiadas por una sola cara y de los dibujos unidos a la misma.

Barcelona, 10 FEB 1968

P.A. de D. Marcelino DALMAU Banqué,

mr

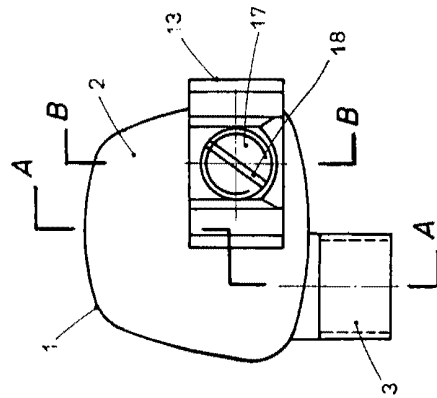

FIG. 1

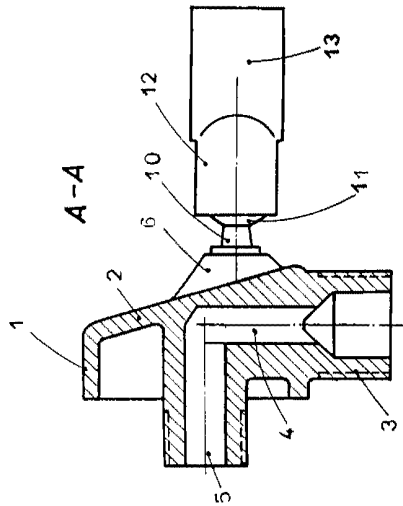

FIG. 3

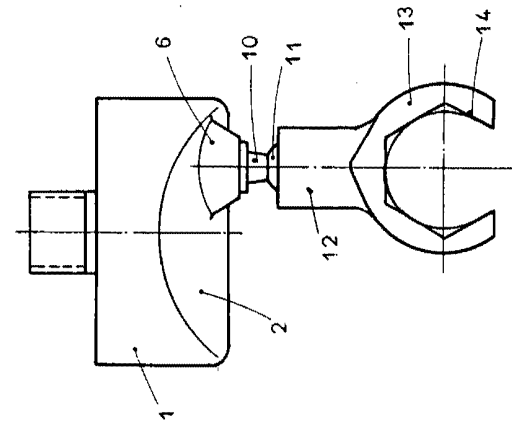

FIG. 2

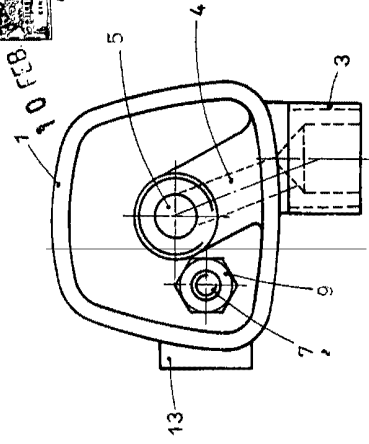

FIG. 5

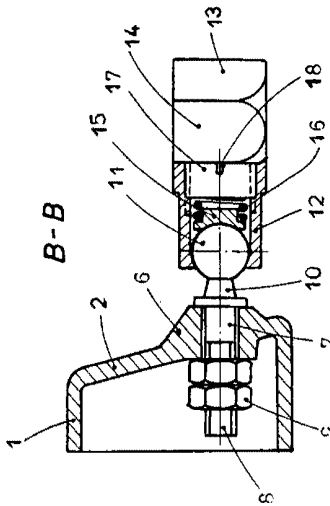

FIG. 4

BARCELONA 10 FEB 1968
 P. A. *[Signature]*