

136381



M O D E L O
D E
U T I L I D A D

a favor de HIJOS DE MARIANO BLASI, S.R.C., entidad española, domiciliada en Barcelona, calle Industria, 90, por "CIERRE PARA CAJAS PLEGABLES".

- . -

MEMORIA DESCRIPTIVA

La presente invención se refiere a un cierre para cajas plegables, que se particulariza por su sencillez y buenos resultados.

5. En este sentido, el cierre en cuestión consiste en dos aletas articuladas mediante sendos pliegues a los bordes longitudinales de la boca de la caja plegable, a cuyas aletas se articulan, también mediante pliegues dos solapas articuladas a los extremos de la boca de la caja que son susceptibles de alcanzar forma trapecial, al plegar las aletas sobre dicha boca y que presentan respectivas pestañas termi-
- 10.

136381



5. nales articuladas por mediación de otro pliegue e introductibles en sendas aberturas de las paredes extremas de la caja, al ser abatidas dichas solapas contra tales paredes, cuyas aberturas determinan asideros que quedan reforzados por las referidas pestañas, manteniéndose, al propio tiempo, las antedichas aletas plegadas sobre la boca de la caja.

10. Los dibujos adjuntos muestran, a título de ejemplo no limitativo del alcance de la presente invención, una forma preferida de llevarla a la práctica, en representación esquemática.

En dichos dibujos, la figura 1 ilustra la caja abierta; la figura 2 la representa a medio cerrar; y la figura 3 permite apreciarla cerrada.

15. El cierre que se describe comporta en la caja plegable -1- dos aletas longitudinales -2-, articuladas a la boca de dicha caja por mediación de pliegues -3-, a los extremos de cuyas aletas y boca y con interposición de pliegues -4-, -5- y -6-, se articulan partes de la caja que, al tiempo que se pliegan las aletas -2- sobre la boca, permiten plegar dichas partes para determinar dos solapas trapeciales -7- en las que, a través de un pliegue -8-, se articulan sendas pestañas -9-, introductibles en respectivas aberturas o rendijas -10- que en las paredes extremas de la caja determinan asidero y que queda reforzado al efectuar dicha introducción y aplicar las citadas solapas contra las aludidas paredes.

25. La caja queda completada con unos orificios -11- debidamente distribuidos para ventilación.

136381



Serán independientes del objeto de la invención los detalles y características accesorias empleadas en su puesta en práctica y, en general, cuanto no altere la esencialidad de las siguientes reivindicaciones.

- . -

N O T A

5. Se reivindica como objeto del presente modelo de utilidad :

1. Cierre para cajas plegables, caracterizado por comprender dos aletas articuladas a los bordes longitudinales de la boca de la caja, a los extremos de cuyas aletas se articulan a fuelle dos solapas que, respectivamente articuladas a los extremos de dicha boca, son susceptibles de alcanzar forma trapecial, al plegar las aletas enrasando las con la aludida boca, a cuyas solapas se articulan respectivas pestañas terminales introducibles en sendas rendijas de las paredes extremas de la caja, al ser abatidas dichas solapas contra tales paredes, cuyas rendijas determinan asideros, que quedan reforzados por las referidas pestañas.

10.

15.

2. Cierre para cajas plegables.

Todo ello según queda escrito y reivindicado en

136381



la presente memoria descriptiva que consta de cuatro hojas
foliadas escritas a máquina por una sola cara.

Barcelona, 9 de febrero de 1968.

HIJOS DE MARIANO BLASI, S.R.C.

p.a.

I. PONTI

P.P.

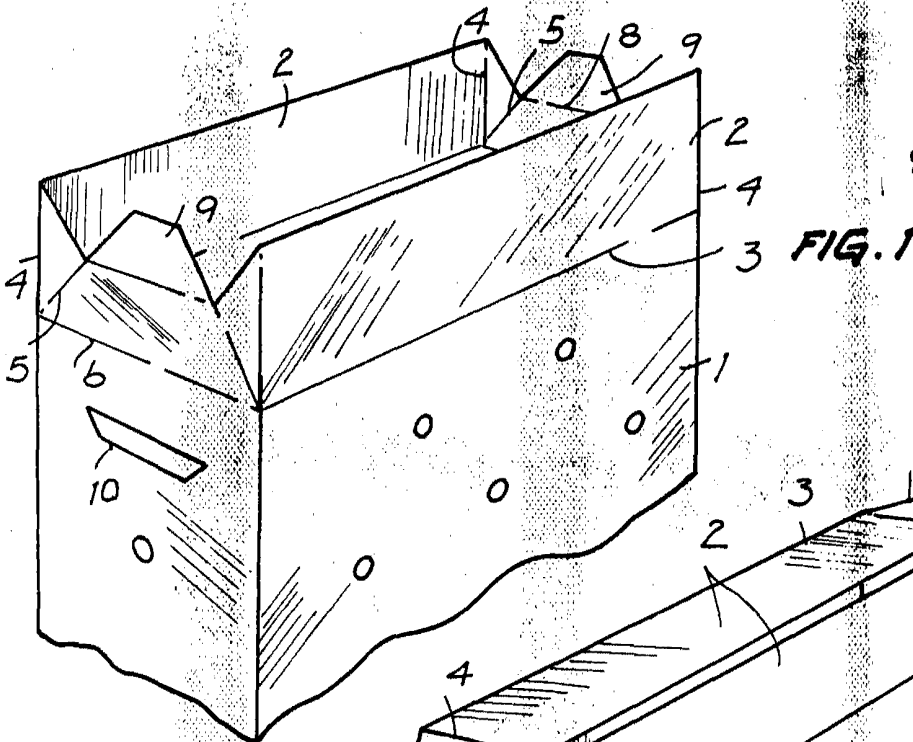

FIG. 1

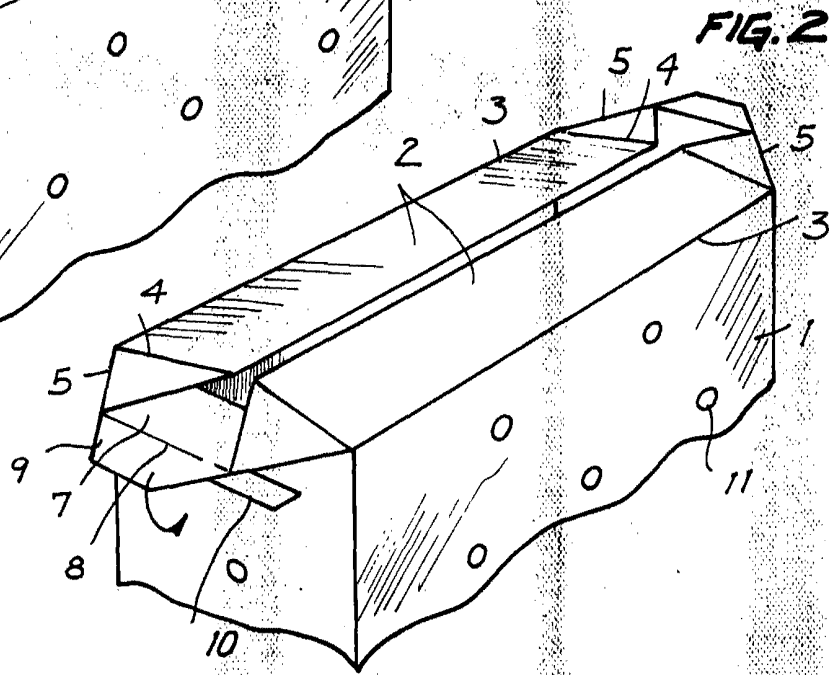

FIG. 2

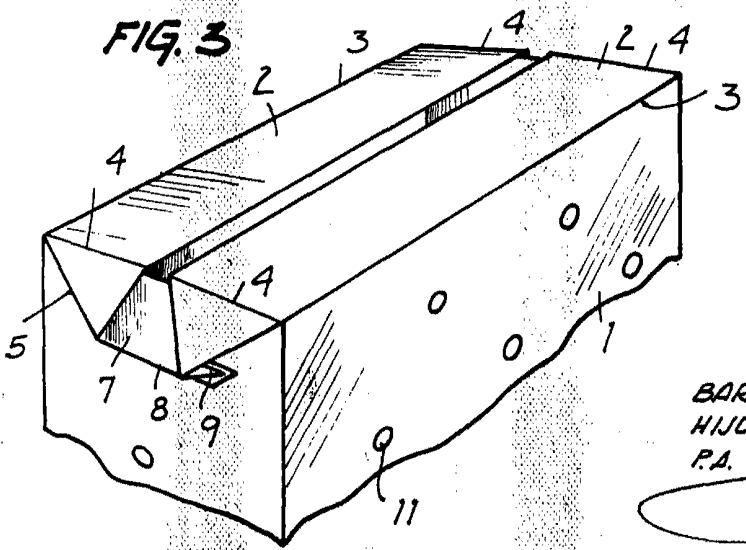

FIG. 3

BARCELONA, 9 MAR 1968
HIJOS DE MARIANO BLASI, S.R.C.
P.A.

I. FONTE
D.P.