



136378

136378

M O D E L O
D E
U T I L I D A D

a favor de Don Leopoldo MALLOL GUARRO, de nacionalidad española, residente en Barcelona, Calle Pons y Gallarza, 58 por "ENVASE PARA PRODUCTOS EN BARRA".

- . -

MEMORIA DESCRIPTIVA

La presente invención se refiere a un envase para productos en barra.

5. En cosmética y perfumería se usan envases dotados de un casquillo impulsor de una barra de jabón, perfume, desodorante, etc. Como la impulsión se realiza presionando el fondo del casquillo, ocurre que al realizar esta presión en un punto excéntrico, el casquillo oscila ligeramente y se encuñan en las paredes del recipiente sin que pueda avanzar.

10. Con el fin de evitar este inconveniente se ha idea-

136378



18 FEB. 1908

- do el envase para productos en barra, del tipo formado por un cuerpo tubular, abierto por una de sus bases y dotada de tapa de cierre en la opuesta, en cuyo interior se desplaza axialmente un casquillo portadora de la barra, caracterizado esencialmente por el hecho de que el casquillo presenta en su canto posterior una superficie biselada o de cualquier otro contorno de generatrices exteriormente convexas que impiden el encañamiento del casquillo contra la pared interna del recipiente tubular, cuando el mismo se inclina.
- 5.
- 10.

Para la mejor comprensión de cuanto queda descrito en la presente memoria, se acompaña un dibujo en el que, van sólo a título de ejemplo, no representa un caso práctico de realización del objeto de la invención.

- 15.
- En dicho dibujo, la figura 1 es una vista en alzado, seccionado longitudinalmente, del envase, provisto de dos casquillos en distintas posiciones; la figura 2 es una vista en alzado semiseccionado, del casquillo; la figura 3 es una vista en planta superior del propio casquillo; y la figura 4 es una vista en perspectiva del envase parcialmente seccionado.
- 20.

- 25.
- El envase para productos en barra descrito, consta en el aludido dibujo de un cuerpo tubular -1-, con una abertura -2- en uno de sus extremos, y dotado de tapa -3- en el opuesto. En el interior del cuerpo -1- está montado en posición corrediza, un casquillo -4-, unido al extremo de la barra para lo cual presenta nervios circulares internos -5- que se incrustan en la barra.

⁻³⁻
136378



El canto posterior del casquillo, presenta una cara biselada -6-, que constituye una superficie de apoyo contra la pared interior del recipiente -1-, al inclinarse el casquillo.

5. Debido a la especial constitución de este casquillo, cuando recibe una presión excéntrica que tiende a incinarlo, puede seguir su desplazamiento sin encasquillarse como ocurre en otras realizaciones precedentes, que al apoyar la cara biselada -5- sobre la superficie interna del recipiente, se facilita su carrera.

10. Serán independientes del objeto de la invención, los materiales empleados en la construcción de los distintos elementos que la integran, formas y dimensiones de los mismos y cuantos detalles accesorios puedan presentarse, siempre y cuando no afecten a su esencialidad.

- . -

N O T A

Se reivindica como objeto del presente modelo de utilidad:

20. 1. Envase para productos en barra, del tipo formado por un cuerpo tubular abierto por un extremo, en cuyo interior está montado un casquillo corredizo unido al extremo de la barra, caracterizado esencialmente por el hecho de que el casquillo presenta una superficie exterior de generatrices exteriormente convexas que permiten la inclina-

136378



ción del casquillo sin encuñamiento del mismo.

2. Envase para productos en barra.

La presente memoria consta de cuatro hojas foliadas escritas a máquina por una sola cara.

Barcelona, 8 de febrero de 1968

Leopoldo MALLOL GUARRO.

p.a.

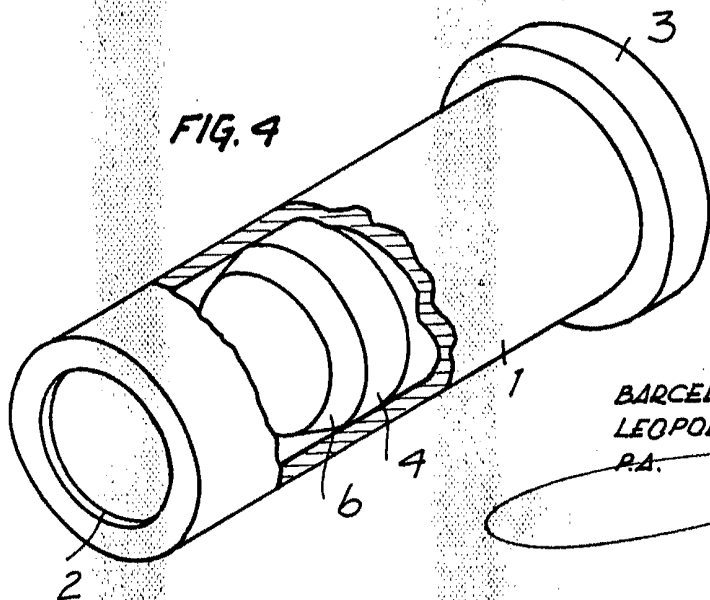
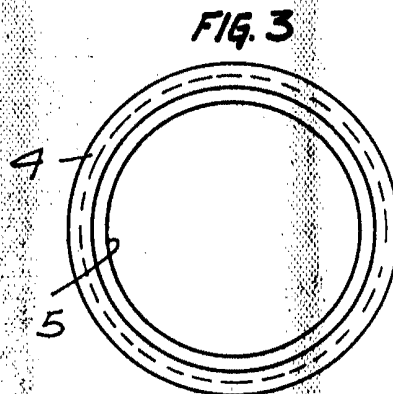
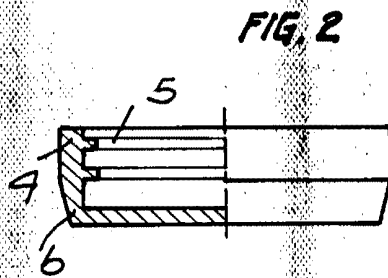
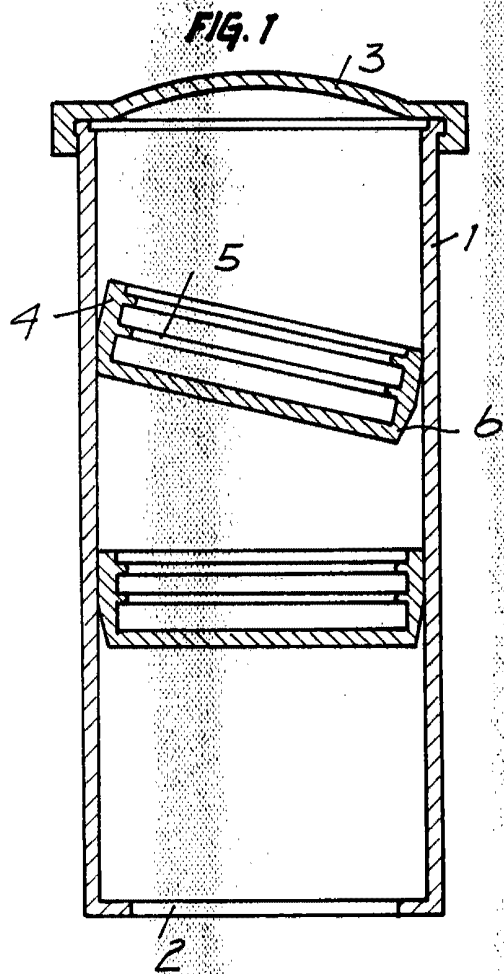

BARCELONA 18 FEB 1968
LEOPOLDO MALLOL GUARRO
P.A.

V. PONTI
P.A.