

136218



M O D E L O D E U T I L I D A D

=====

a favor de

Don GIUSEPPE PEREGO - de nacionalidad italiana - do-
miciliado en ARCORE (Milán, ITALIA),

por :

"Andador para niños"

=====:oOo:=====

M e m o r i a d e s c r i p t i v a

Se refiere el presente Modelo de utilidad a un
andador para niños, caracterizado principalmente por el
hecho de que está constituido por un cuerpo laminar hue-
co, de forma troncocónica, el borde de cuya base menor



está replegado hacia el interior y hacia abajo y se rema-
ta en una plataforma intermedia, paralela a la base ma-
yor, que constituye el asiento y está provista de unas
aberturas para el paso de las piernas, siendo obtenido
5 todo él por estampación en una sola pieza de material
plástico, y encontrándose montado sobre ruedas libremen-
te giratorias y orientables.

Sobre la propia pared externa del andador puede
ser aplicada, finalmente, por simple deslizamiento, una
10 repisa de forma anular, que puede servir de cómodo apo-
yo para los objetos puestos a disposición del niño.

Sobre la pared externa del susodicho cuerpo se
obtienen ventajosamente, por estampación, pequeños puen-
tes dispuestos circularmente a corta distancia del borde
15 superior del andador, con el fin de poder hacer pasar
por ellos un cordoncillo u otro elemento filiforme so-
bre el cual se ensartan varios objetos que se desee es-
tén al alcance de la mano del niño.

Para mayor claridad, el andador objeto de este
20 registro, se representa en los dibujos adjuntos, en los
que :

La figura 1 muestra una vista en perspectiva del
andador sin repisa;

La figura 2 representa la misma vista en perspec-
25 tiva con la repisa incorporada; y

La figura 3 se corresponde con una sección ver-
tical.

El andador representado está constituido por un
cuerpo laminar hueco -1- de forma troncocónica, cuyo bor-



de superior -2- está replegado hacia el interior y hacia
abajo y termina en una plataforma -3- que constituye un
asiento sustancialmente paralelo a la base mayor, y pro-
visto de aberturas -4-, -5- para el paso de las piernas
5 del niño. Todo ello está obtenido en una sola pieza de
materia plástica y está montado sobre cuatro ruedas -6-
libremente orientables en forma convencional.

A lo largo de una corona circular próxima al bor-
de superior del andador, van dispuestos, obtenidos por
10 estampación, una pluralidad de pequeños puente -7- que
sirven para el paso de un cordoncillo u otro elemento fi-
liforme o cintiforme sobre el cual pueden ensartarse ob-
jetos (por ejemplo bolitas, campanillas, etc.) que se
deseen estén al alcance de la mano del niño. A lo largo
15 de la misma corona circular y sobre ella se practica, por
estampación, un surco -8-;

Finalmente, está prevista la posibilidad de apli-
car al andador por simple ensartado, una repisa -9-, de
forma anular, con sus bordes interno y externo ligera-
20 mente levantados. Ella sirve de apoyo a los objetos
puestos a disposición del niño y, si se desea, puede ex-
traerse por simple acción de desensartado.



N O T A
=====

Se reivindica como objeto del presente Modelo de utilidad :

- 5 1. - Andador para niños, caracterizado por el hecho de que está constituido por un cuerpo laminar hueco, de forma troncocónica, el borde de cuya base menor está replegado hacia el interior y hacia abajo y termina en una plataforma, intermedia entre las dos bases y paralela a la base mayor, que constituye un asiento y está provista de una abertura para el paso de las piernas, estando todo ello obtenido por estampación en una sola pieza de naturaleza plástica y montado sobre ruedas libremente giratorias y orientables.
- 10
- 15 2. - Andador para niños, según la reivindicación 1, caracterizado por el hecho de que lleva aplicada, por simple acoplamiento, fácilmente desacoplable posteriormente, una repisa anular, con sus bordes ligeramente levantados, para el apoyo de objetos puestos a disposición del niño.
- 20
- 25 3. - Andador para niños, según la reivindicación 1, caracterizado por el hecho de que en la pared externa del citado cuerpo están formados por la propia estampación, una pluralidad de pequeños puentes dispuestos circularmente a corta distancia del borde superior, para el paso y soporte de un elemento filiforme en el que son ensartables objetos varios.
4. - Andador para niños.

Esta memo-



ria consta de cinco hojas, escritas por una sola cara.

BARCELONA, 3 de febrero de 1968.

P. A.

100218



Fig.1

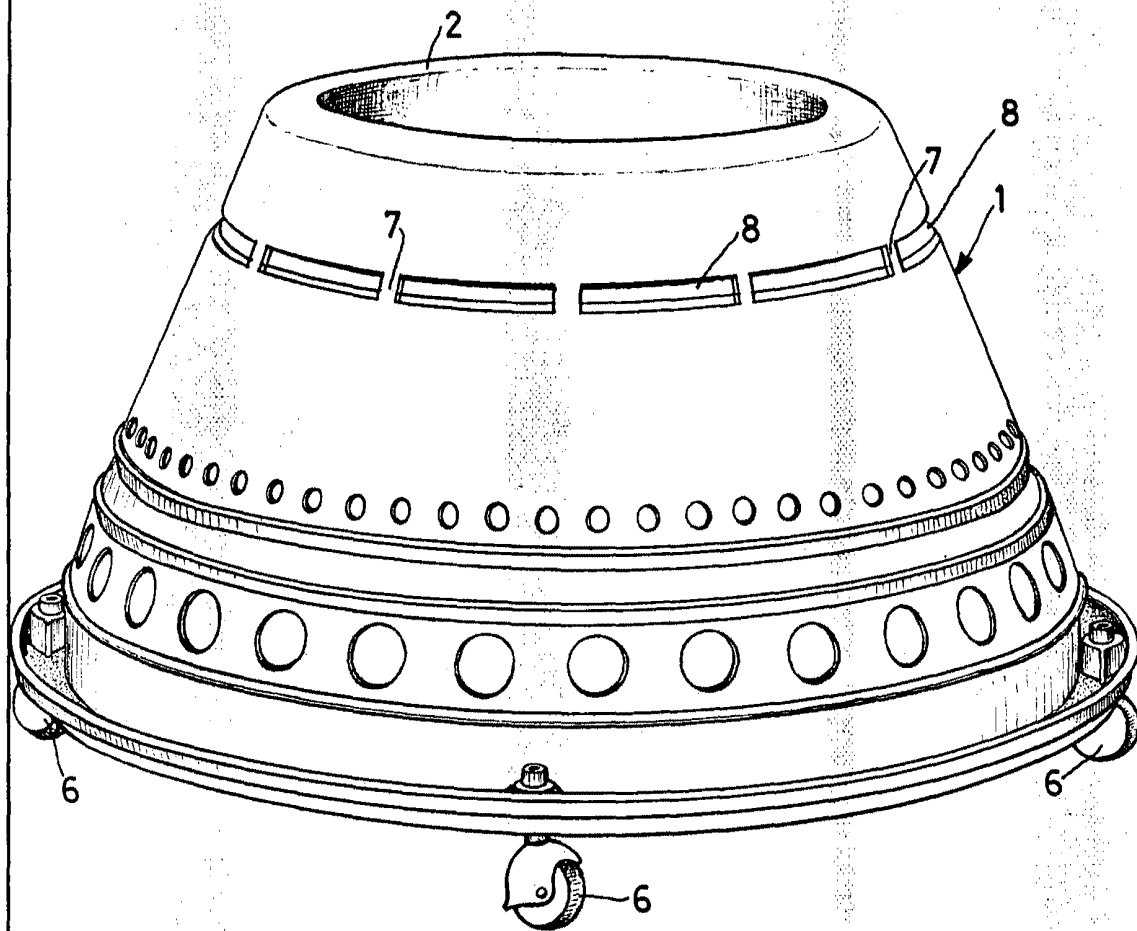

P.A.
[Handwritten signature]

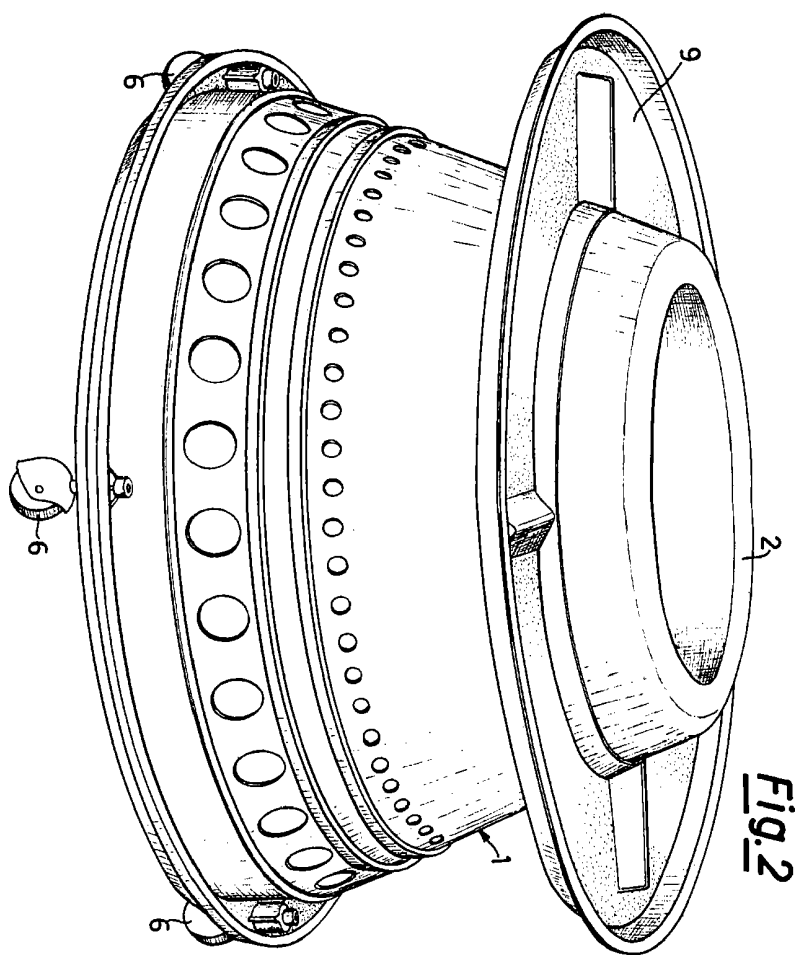

Fig. 2

PA. 11/11/11



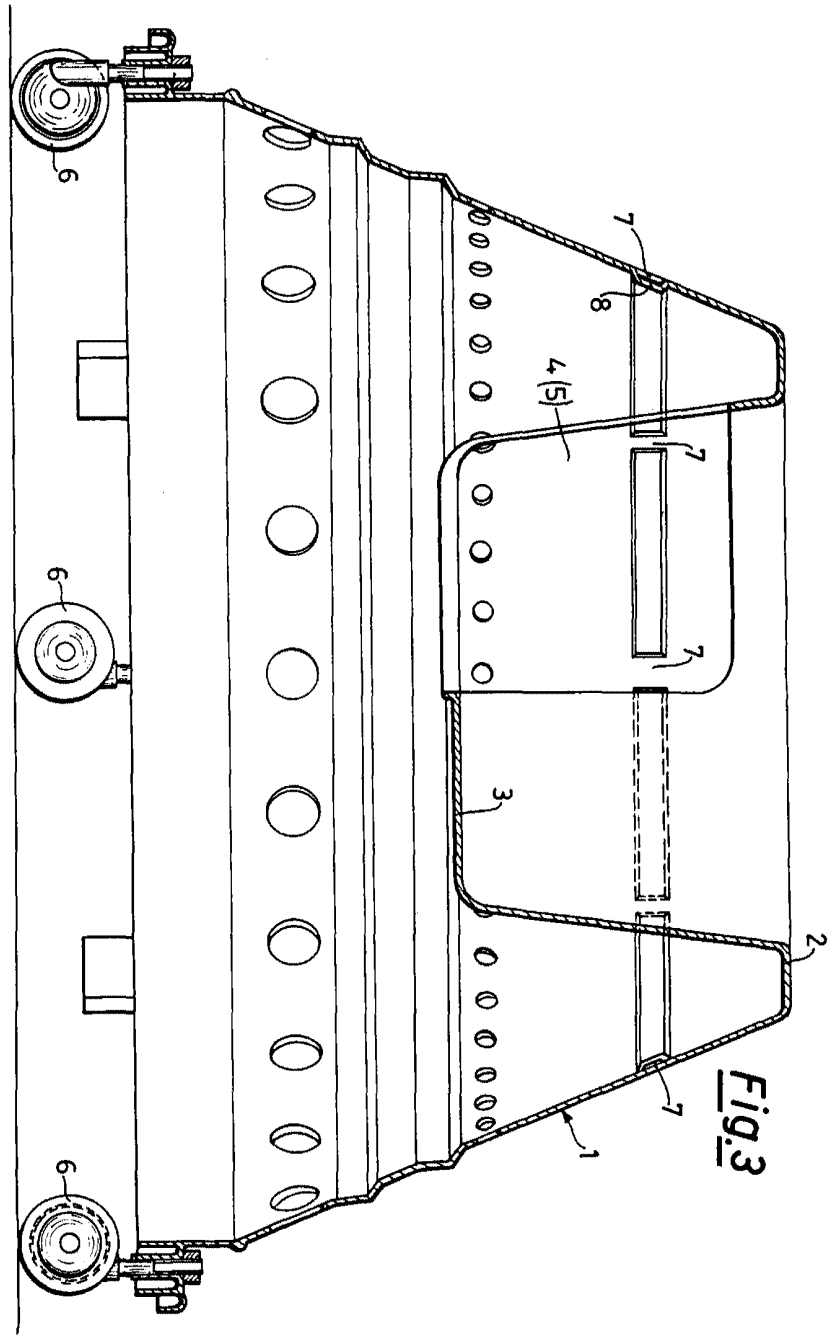

Fig. 3

E.A. Fryman
11/11/11

