



MEMORIA DESCRIPTIVA

Correspondiente al registro de Modelo de Utilidad que, por veinte años, se solicita para España y sus Colonias, a favor de la firma "ALCHEMICA, S.A.", residente en Barcelona,

5. calle de Industria, nº 295 - - - - -

p o r

"NUEVA BOCA DE CAJAS MOLDEADAS PARA BOTELLAS"

El objeto del presente Modelo de Utilidad se refiere a una nueva boca para cajas moldeadas para botellas, la cual tiene la novedad de que la misma presenta, transversalmente, unas muescas en los bordes de las paredes de dicha boca, cuales muescas tienen por finalidad de que cuando las cajas se disponen de través unas encima de las otras para formar bloques de cajas con objeto de que pueda cargarlas el toro de los elevadores, las aristas de parte de la caja inmediata superior se adentran y traban con parte

10.

15.



de las muescas de la boca de la inferior, impidiendo de esta forma el deslizado de dichas cajas, deslizado que ocurre en la actualidad, en las operaciones de carga y descarga.

5. Para una correcta interpretación se describe, a continuación, un caso de realización práctica, a título de ejemplo, no limitativo, de la nueva boca, acompañándose de una hoja de dibujos en la que:

En la figura, se representa en sección, parte de una caja con la nueva boca.

10. Consiste la invención en en que la boca (1) de las cajas (2) moldeadas en material plástico presenta en su borde superior y en puntos determinados del mismo unas muescas (3) teniendo por finalidad dichas muescas la de que cuando las cajas se disponen de través, unas encima de las

15. otras para formar bloques, rectangulares, parte de las aristas de la caja inmediata superior se adentren en parte en dichas cavidades con lo que el bloque rectangular formado de cajas apiladas, trabadas de través, no puede deshacerse cuando las astas del toro del elevador las recoge por debajo.

20. Se sobreentiende que en el presente caso, serán variables cuantos detalles de construcción y acabado, no alteren, cambien o modifiquen la esencia de la invención.

N O T A

25. Descrito el objeto y utilidad de la invención, lo que se declara como no divulgado ni practicado en España, comprende las siguientes reivindicaciones:

1ª.- Nueva boca de cajas moldeadas para botellas, caracterizada por el hecho de que la boca de las cajas moldeadas



5.

das en material plástico presentan en su borde superior y en puntos determinados del mismo unas muescas teniendo por finalidad dichas muescas la de que cuando las cajas se disponen de través, unas encima de las otras para formar bloques rectangulares, parte de las aristas de la caja inmediata superior se adentren en parte en dichas cavidades con lo que el bloque rectangular formado de cajas apiladas, trabadas de través, no puede deshacerse cuando las astas del toro del elevador las recoge por debajo.

2ª.- NUEVA BOCA DE CAJAS MOLDEADAS PARA BOTELLAS.

Según se describe y reivindica en la presente Memoria descriptiva, que consta de tres hojas foliadas y escritas por una sola cara y acompañada de una hoja de dibujos.

Barcelona para Madrid, a dos de Febrero de mil novecientos sesenta y ocho.

P. A.,

Antonio Aricha
P. p.



1968

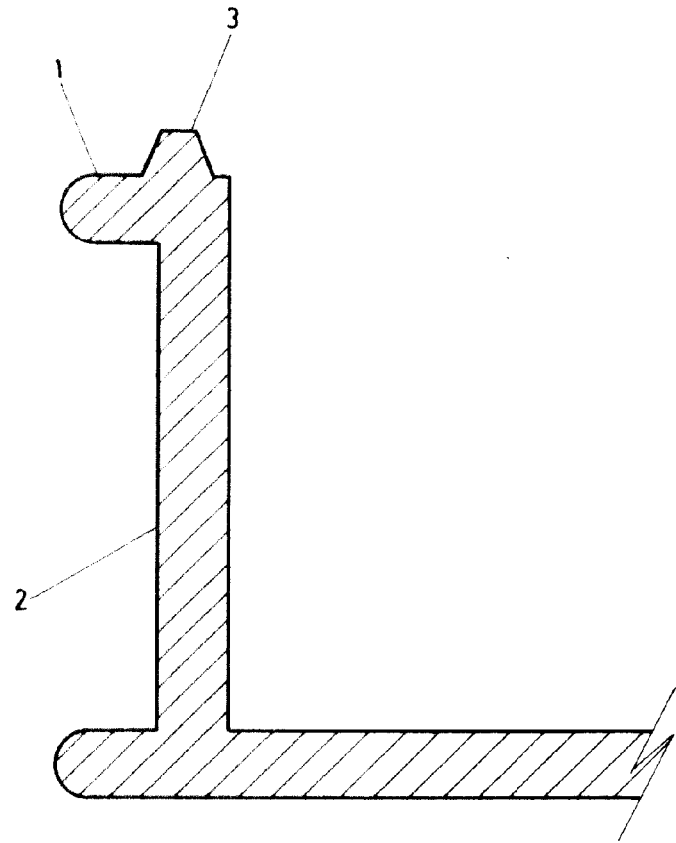

Barcelona para Madrid

2 Febrero 1968

P.P.

Antonio Aricha

P. P.

Escala variable