

130194

81



M O D E L O
D E
U T I L I D A D

a favor de Don Pedro SAGRERA ARMENTERAS, de nacionalidad española, residente en Barcelona, Ronda San Pedro, 3, 5ª, por "TIRA DE SUJETADORES".

- . -

MEMORIA DESCRIPTIVA

La presente invención se refiere a una tira de sujetadores, destinados a la fijación de etiquetas en prendas y artículos textiles en general.

- Hasta el presente se vienen usando pasadores
5. metálicos en forma de púa, unidos a un hilo al que se halla fijada la etiqueta. Este dispositivo y otros similares, son poco manejables y convierten esta operación en un trabajo que repercute en el coste de fabricación de la prenda o tejido al que se aplica la etiqueta.
 10. Con el fin de solucionar estos problemas, se ha

130194

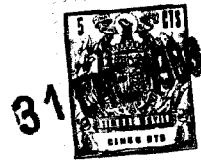

5. ideado la tira de sujetadores objeto de la invención, caracterizada esencialmente por el hecho de que consta de un elemento lineal del que parten una pluralidad de cuellos espaciados regularmente y en la misma dirección, unidos a un pasador, del cual parte un hilo coaxial al cuello correspondiente, que finaliza en un botón que impide la caída de la etiqueta ensartada en el hilo, formando el conjunto de cuerpos descritos, una sola pieza de naturaleza termoplástica.
10. Para la mejor comprensión de cuanto queda descrito en la presente memoria, se acompaña un dibujo en el que, tan sólo a título de ejemplo, se representa un caso práctico de realización del objeto de la invención.
15. En dicho dibujo, la figura 1 es una vista en perspectiva de una tira de sujetadores, uno de los cuales aparece separado de la misma; la figura 2 es una vista en alzado de un dispositivo que se ensarta en un tejido que aparece seccionado; y la figura 3 muestra en perspectiva un sujetador ya colocado.
20. La tira de sujetadores descrita consta en el aludido dibujo de una tira -1- de naturaleza termoplástica, de la que parten una sucesión de cuellos seccionales -2-, unidos a la base de un pasador transversal -3-, del cual parte por la cara opuesta y coaxialmente al cuello descrito, un hilo -4- que finaliza en un regueso -5- y una cabeza plana -6-.
25. El conjunto de partes descritas, forman un todo de naturaleza termoplástica, pudiendo separarse los sujeta-



dores uno a uno de la tira soporte (figura 1).

5. El sujetador ya separado de la tira se introduce en la tela -7- previamente ensartado en la etiqueta -8-, gracias al pasador -3- que actúa a modo de aguja, doblándose por la flexibilidad del hilo -4-. Una vez ensartado en el tejido -7- (figura 3), el pasador recobra su posición transversal, impidiendo el retroceso del hilo. Por otra parte, la cabeza -6-, impide el desprendimiento de la etiqueta -8-.

10. La tira descrita puede ser montada en una máquina clavadora que, por medio de una aguja y un dispositivo impulsor de sujetador, introduce automáticamente el pasador en el tejido, a la vez que lo secciona de la tira de soporte -1-.

15. Serán independientes del objeto de la invención, los materiales empleados en la construcción de los distintos elementos que la integran, formas y dimensiones de los mismos y cuantos detalles accesorios puedan presentarse, siempre y cuando no afecten a su esencialidad.

- . -

N O T A

20. Se reivindica como objeto del presente modelo de utilidad:

1. Tira de sujetadores, que está constituida esencialmente por un elemento lineal al que están unidos, a tra

136194



5. vés de cuellos seccionables, los dispositivos de sujeción, formados por un pasador transversal unidos al cuello seccionable, de cuyo pasador parte un hilo flexible que finaliza en una cabeza ensanchada que impide el desplazamiento de la etiqueta ensartada en el hilo, formando la tira, y los sujetadores, una sola pieza de naturaleza termoplástica.

2. Tira de sujetadores.

La presente memoria consta de cuatro hojas foliadas escritas a máquina por una sola cara.

Barcelona, 31 de enero de 1968

PEDRO SAGRERA ARMENTERAS

p.a.



15590 / 1

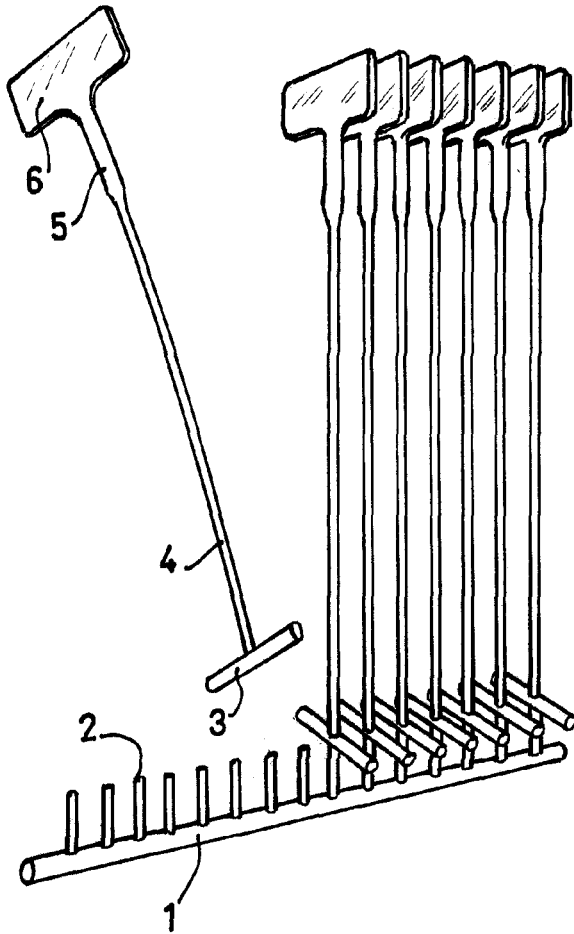

FIG. 1



FIG. 2

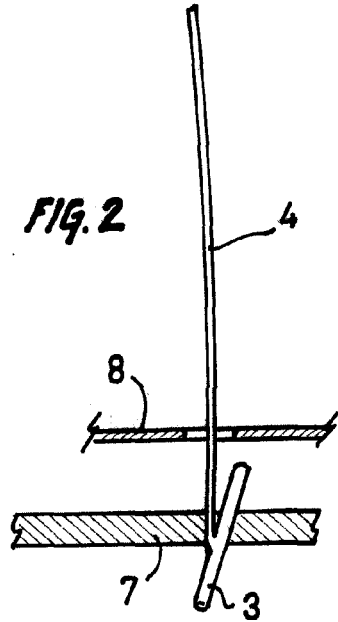
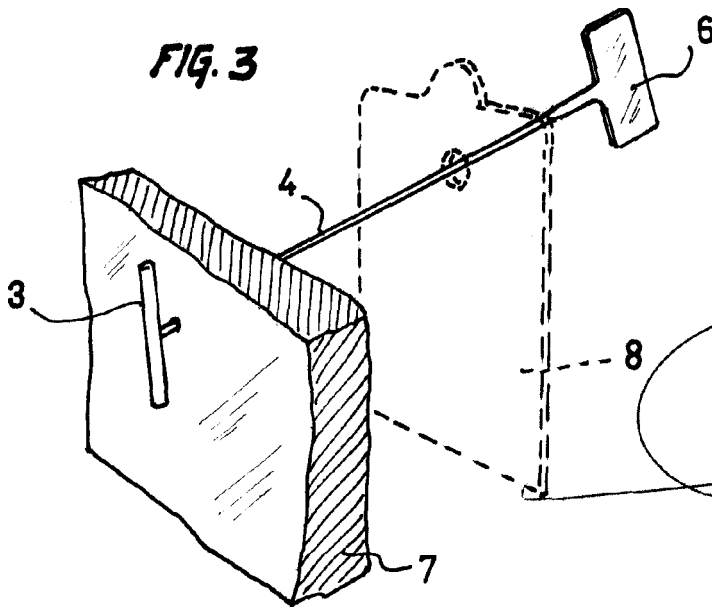

FIG. 3



BARCELONA, 31 enero 1968
PEDRO SAGRERA ARMENTERAS
P.A.