

24-30-72

136179

14



136179

OFICINA ESPAÑOLA DE PATENTES  
CLASIFICACION  
A 65  
D

MEMORIA DESCRIPTIVA

=====

Correspondiente al registro de Modelo de Utilidad que, por veinte años, se solicita para España y sus Colonias, a favor de la firma "ALCHEMIKA,S.A.", residente en Barcelona, calle de Industria, nº 295 - - - - -

5.

p o r

"NUEVA CAJA MOLDEADA PARA BOTELLAS"

El objeto del presente Modelo de Utilidad se refiere a una nueva caja moldeada en material plástico para botellas, las cuales, en virtud de su organización constructiva pueden ser fácilmente apiladas unas encima de las otras sin posibilidad de que se caigan.

10.

Para una correcta interpretación se describe a continuación un caso de realización práctica, a título de ejemplo, no limitativo de una caja según la invención acompañándose de una hoja de dibujos en la que:

15.

136 179 12



En la figura 1, se representa la nueva caja en perspectiva aérea y parcialmente cortada.

Y en la figura 2, dos cajas superpuestas con la mitad de ellas en sección.

5. Consiste la invención en que en las paredes externas (1) de la caja hay unos tabiques verticales salientes (2), a modo de columnas, los cuales van desde la parte inferior de la valona (3) del borde superior de la caja, hasta cerca de la línea del fondo (4) de la misma sin llegar a alcanzarla y este acortamiento tiene por finalidad la de que cuando la caja superior se pone su fondo (4), de menores dimensiones que su boca, sobre de la boca de otra caja igual,
10. inferior, las testas (5) de las columnas (2) de la caja superior se apoyan sobre de la valona (3) de la boca de la
15. caja inferior evitando así que la caja superior se adentre, en demasía, en el interior de la caja inferior y además que el fondo de la caja superior no se apoye, directamente, en el extremo del gollete de las botellas contenidas en la repetida caja inferior, sino en su valona.
20. Para coadyuvar al buen asentado de una caja apilada con la otra, en la parte interna de la caja los extremos de algunos tabiques (6), en su unión con las paredes verticales de la caja se prolongan hacia arriba determinando una multiplicidad de escalones (7), regularmente distribuidos
25. en los que apoya el borde del fondo (4) de la caja superior, por lo que cada caja se apoya, en relación con su inmediata inferior, por las testas (5) de las columnetas externas (2) y por el borde (4) de su fondo.
30. Se sobreentiende que en el presente caso, serán variables cuantos detalles de construcción y acabado, no al-

136 179



teren, cambien o modifiquen la esencia de la invención.

N O T A

Descrito el objeto y utilidad de la invención, lo que se declara como no divulgado ni practicado en España, comprende las siguientes reivindicaciones:

5.

1ª.- Nueva caja moldeada para botellas, caracterizada por el hecho de que en las paredes externas de la caja hay unos tabiques verticales salientes, a modo de columnas, los cuales van desde la parte inferior de la valona del

10.

borde superior de la caja, hasta cerca de la línea del fondo de la misma sin llegar a alcanzarla y este acortamiento tiene por finalidad la de que cuando la caja superior se

15.

pone su fondo, de menores dimensiones que su boca, sobre de la boca de otra caja igual, inferior, las testas de las columnas de la caja superior se apoyan sobre de la valona

20.

de la boca de la caja inferior evitando así que la caja superior se adentre, en demasía, en el interior de la caja inferior y además que el fondo de la caja superior no se apoye, directamente, en el extremo del gollete de las botellas contenidas en la repetida caja inferior, sinó en su valona.

25.

2ª.- Nueva caja moldeada para botellas, según la anterior reivindicación, en la que para coadyuvar al buen asentado de una caja apilada con la otra, en la parte interna de la caja los extremos de algunos tabiques, en su unión con las paredes verticales de la caja se prolongan hacia arriba determinando una multiplicidad de escalones, regularmente distribuidos en los que apoya el borde del fondo de la caja superior, por lo que cada caja se apoya,

136 179



en relación con su inmediata inferior, por las testas de las columnetas externas y por el borde de su fondo.

3ª.- NUEVA CAJA MOLDEADA PARA BOTELLAS.

Según se describe y reivindica en la presente Memoria descriptiva, que consta de cuatro hojas foliadas y escritas por una sola cara y acompañada de una hoja de dibujos.

Madrid, a 14 de Febrero de mil novecientos sesenta y ocho.

P. A.,

Antonio Aricha  
p. p.

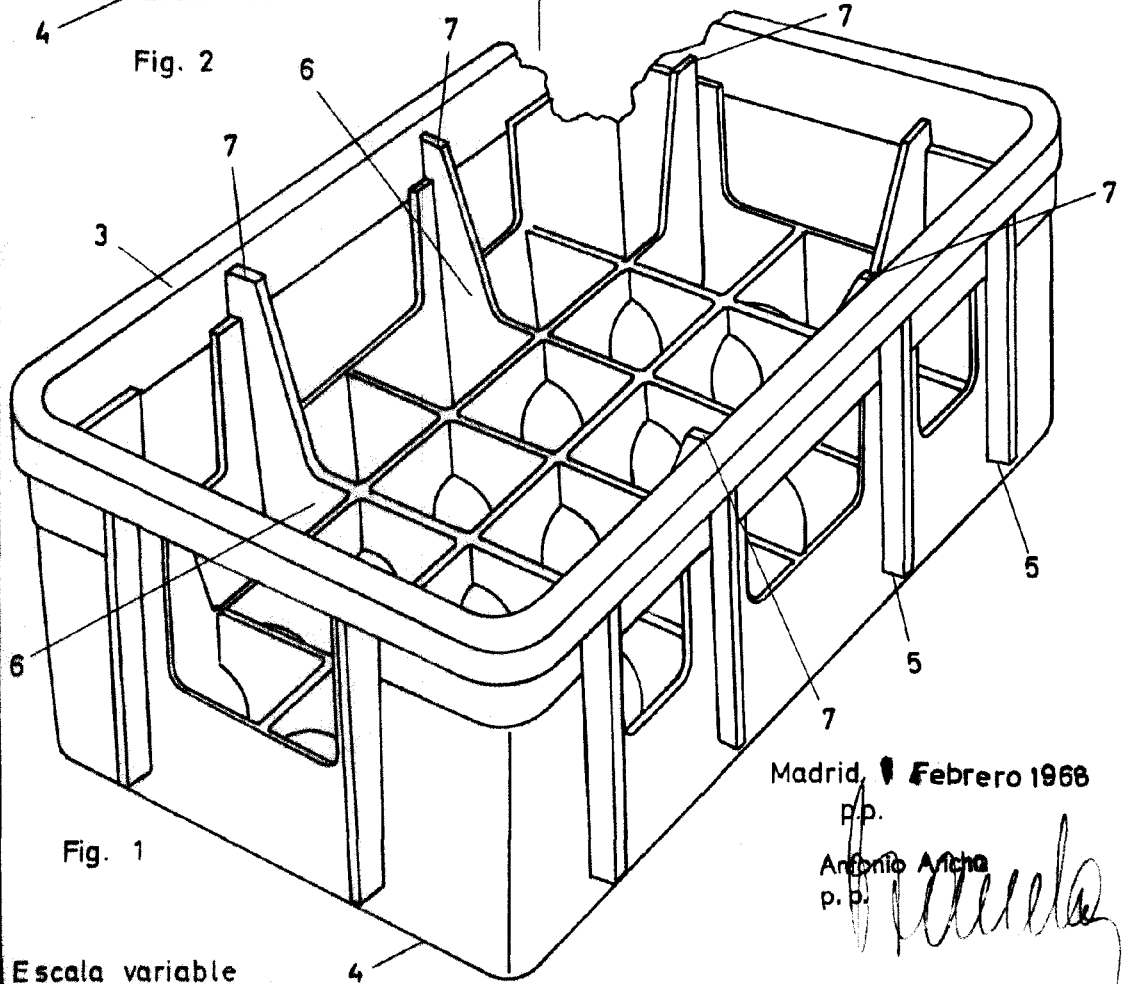
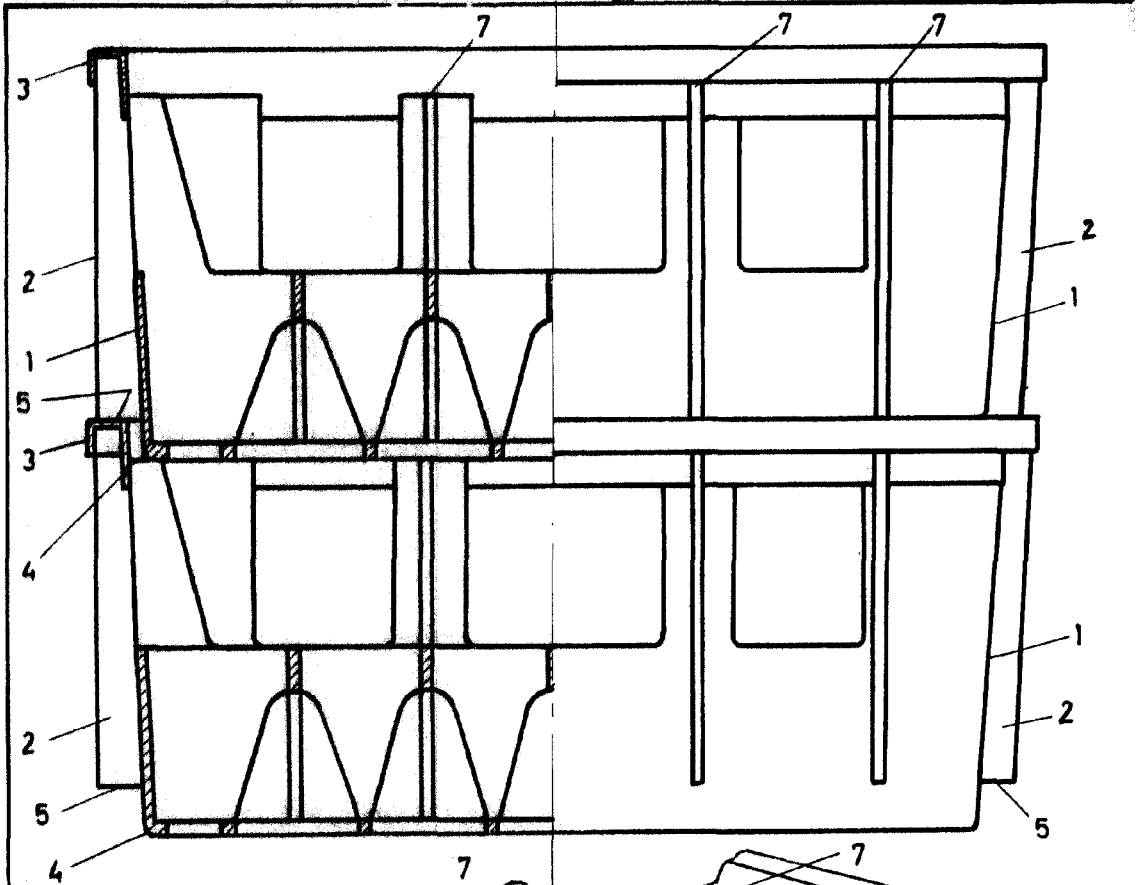

Fig. 1

Fig. 2

Escala variable

Madrid,  Febrero 1968

p.p.

Antonio Archa  
p.p.