

136152



MODELO DE UTILIDAD

136152

MEMORIA DESCRIPTIVA

Sobre:

"APARATO PARA RECOLECCION DE FRUTOS POR ORDEÑO"

---

Solicitante: D. JUAN ANTONIO ROMERO CASTILLO, de  
nacionalidad española, domiciliado  
en C/ 28 de Marzo, nº 1. CIUDAD REAL.

---

136152



Se refiere la presente memoria descriptiva que se une a solicitud de registro como Modelo de Utilidad a un "Aparato para recolección de frutos por ordeño", cuyas características de novedad le confieren la cualidad de --

5. aportar a los fines que se persiguen ventajas más que suficientes para aspirar en derecho, al privilegio del registro que se solicita, posibilitando, como de su enunciado --

10. se desprende, la recolección de cualquier clase de frutos, carnosos o no, eliminando la típica operación manual mediante la cual se arrancan, uno a uno, dichos frutos de la rama correspondiente.

Es sobradamente conocido el problema que representa la recolección de ciertos frutos de pequeño tamaño, tales como las aceitunas, almendras, nueces, etc. en la que, manualmente, se ha de tomar uno por uno estos frutos.

15.

Los costos actuales de mano de obra, llevados a -- los rendimientos de estas operaciones, representan una repercusión de magnitud desmesurada frente al valor que el -- fruto en sí, o sus derivados pueden alcanzar en el mercado de alimentos.

20.

Por tanto, reviste extraordinaria importancia el invento que se preconiza, puesto que constituye un aparato que multiplica elevadísimo el rendimiento de cada operación.

25. Este enorme aumento de productividad, depende de dos factores, fundamentales y otros varios secundarios, -- siendo los principales el que cada operario en cada golpe, recolecta un grupo de dichos frutos y no un solo fruto y --

30. de otro lado suprime la operación de agrupamiento de los -- frutos recolectados, puesto que, el aparato que se descri--

136152



be, comprende la presencia de una caja, que actuando a modo de tolva, canaliza la salida de los frutos a través de un tubo suficientemente ancho y empalmado con otra tubería, tipo manguera, que los conduce al lugar adecuado para el -

5.

El aparato goza de poco peso, por lo que para el operario no es una carga sino, incluso, un alivio al reducir enormemente los desplazamientos y el número de movimientos necesarios para realizar en forma típica la misma recolección.

10.

El manejo es muy sencillo, no puede serlo mas, y el movimiento está calculado para que no exista pérdida de tiempo, ni aún intencionadamente.

15.

Carece de resortes y los elementos componentes pueden ser ejecutados con gran solidez, por lo cual, prácticamente, no solamente mantiene su rendimiento, sino que resiste el brusco manejo que, la rapidez alcanzada por el operario, le obliga a soportar.

20.

Sustancialmente consiste, en un cogedor de configuración paralelepípedica, que contra su único testero presenta un grueso tubo de salida de los frutos arrancados y que, a la vez, constituye el mango o asidero del pequeño aparato.

25.

Unos tirantillos arriostran este armazón y aumentan la agilidad del accionamiento.

Este tubo se empalma con el tubo tipo manguera, para el transporte, por su interior, de los frutos, espontáneamente.

30.

Contra el borde superior de un lateral, idealmente el derecho, apoya un vástago con capacidad de giro sobre el borde, el cual giro se determina actuando manualmente contra

136152 13F



el mango, de que, a este efecto, se dota al vástago por su extremo próximo al tubo de descarga de la caja.

El otro extremo del vástago va doblado en "L", viniendo el tramo corto a cruzar de parte a parte el ancho de la caja que actúa de tolva.

5.

Contra el citado tramo corto de la "L" que forma el vástago, van armadas las púas que constituyen un auténtico peine, que al peinar, materialmente, la rama, arrancan los frutos presentes en la zona abarcada.

10.

Convenientemente separado de este peine, va una varilla arqueada que recibe los extremos de unos tirantillos que por el otro extremo apoyan en la base del peine de púas, permitiendo dicho arqueamiento el paso a la mano para secar las hojas que, — inevitablemente, se arrancan

15.

alguna vez.

Se acompañan unos dibujos en los que se muestra una manera de llevar el invento a la práctica, haciéndose constar de manera expresa que el mismo carece de carácter privativo en sus detalles toda vez que se citan solamente a título de ejemplo.

20.

La figura única representa una vista en perspectiva con el soporte del peine abierto.

En esta figura se han utilizado los siguientes signos convencionales.

25.

(1) Laterales de la caja-tolva.

(2) Fondo.

(3) Testero.

(4) Tubo de descarga.

(5) Tirantillos.

30.

(6) Apoyos para el giro del vástago.

136152



13 FEB 1938

- (7) Vástago.
- (8) Mango del mismo.
- (9) Extremo en "L".
- (10) Púas.
- 5. (11) Tirantes riostra.
- (12) Armazón curvado.

Como queda comprendido en lo antedicho, consta de un cogedor constituido por dos laterales (1) sobre un fondo (2) y un solo testero (3).

- 10. Contra este testero va el tubo de descarga (4) con las riostras (5).

Unos elementos adecuados tal que (6) reciben contra el borde superior y con capacidad de giro al vástago - (7) dotado del mango (8) por un extremo y el otro (9) do-

- 15. blado en "L" contra el que se vinculan las púas (10).

Unos tirantillos (11) consolidan la posición de la varilla (12) arqueada.

- 20. Suficientemente descrito el invento así como una manera de llevarlo a la práctica, haciéndose constar de manera expresa que el mismo acepta modificaciones de detalle siempre que estas no afecten a su fundamento.

- 25. El solicitante se reserva el derecho de extender esta demanda a los países extranjeros, reivindicando la misma prioridad de la presente solicitud al amparo del Convenio Internacional para la protección de la Propiedad Industrial.

N O T A

- 30. El Modelo de Utilidad, que se solicita por veinte años para España y sus Posesiones, de acuerdo con la vigente Legislación, deberá recaer sobre: "APARATO PARA RECOLEC-

136152

13 FEB



CION DE FRUTOS POR ORDEÑO", según las características esenciales de las siguientes:

REIVINDICACIONES

- 1<sup>a</sup>.- Aparato para recolección de frutos por ordeño, caracterizado porque consta de un recogedor dotado de dos laterales, fondo y un solo testero, contra el que monta un tubo de descarga, debidamente arriostrado por unos tirantes y que goza de la facultad de empalme a un tubo tipo manguera y por que contra el borde superior de uno de los laterales arma, -
- 5. con capacidad de giro, un vástago accionable mediante un mango del que va dotado en su extremo próximo al tubo, llevando el otro extremo doblado en "L" dotado de un varillaje, en --
- 10. forma de púas, de superficie igual al testero libre y porque ventajosamente distanciado va un puente arqueado de varilla, vinculado a la base del peine de púas, por unos tirantillos.
- 15.

2<sup>a</sup>.- "APARATO PARA RECOLECCION DE FRUTOS POR ORDEÑO".

- Según queda sustancialmente descrito en la presente memoria, que consta de seis hojas escritas a máquina por una sola cara y acompañada de dibujos.
- 20.

Madrid, a 13 de Febrero de 1968.

D. JUAN ANTONIO ROMERO CASTILLO.

P.P.

FRANCISCO GARCIA CABRERIZO  
P. P.

Firmado: M.<sup>a</sup> Dolores Jórquera

136152

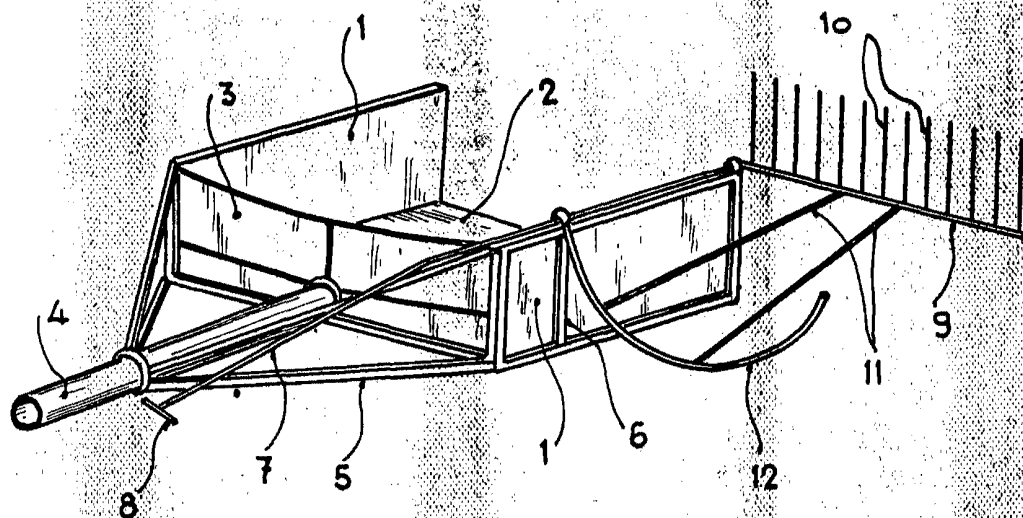

Madrid, 43 FEB. 1968

JUAN ANTONIO ROMERO CASTILLO  
P. P.

FRANCISCO GARCIA CABRERIZO  
P. P.

Firmado: M.ª Dolores Jorquera

Escala variable