

36145



136/45

MODELO DE UTILIDAD

A favor de: EDICIONES POLIGRAFA, S.A., de nacionalidad española, domiciliada en Barcelona, Calle Balmes, 54, por -
"AGENDA PERFECCIONADA".

- . -

MEMORIA DESCRIPTIVA

La presente invención se refiere a una agenda perfeccionada, la cual, en virtud de la especial disposición de sus casillas indicadoras, que quedan siempre expuestas a la atención del usuario mostrando todos los días correspondientes a una semana, resulta un instrumento muy práctico como recordatorio sinóptico de un determinado periodo de tiempo, usualmente el indicado de una semana.

5.

La agenda aludida se caracteriza por el hecho de constar de unas cubiertas, cuyas esquinas externas, por lo menos en la anterior, tienen acopladas cantoneras de refuer

10.

1²36145



5. zo, y de unos pliegos de hojas que presentan la particularidad de tener grafiadas casillas de lectura longitudinal y dispuestas de modo que afectan conjuntamente a dos páginas contiguas, concurriendo en número correspondiente a los días de por ejemplo, una semana, de modo que las anotaciones correspondientes a este período de tiempo quedan expuestas a la contemplación del usuario en forma sinóptica, de una sola vez, y sin precisar giro alguno de las páginas.

10. Los dibujos adjuntos muestran tan sólo a título de ejemplo, no limitativo del alcance de la presente invención, un caso práctico de realización de una agenda según las características descritas.

15. En dichos dibujos: La figura 1 muestra una perspectiva de la agenda objeto de la presente invención vista en su posición cerrada; y la figura 2 es otra vista en perspectiva, pero mostrándola abierta.

20. Según la representación de los dibujos, la agenda objeto de la presente invención, en una realización preferida, está constituida por las cubiertas 1, de las cuales, por lo menos la anterior, por ser la más expuesta al desgaste y flexiones de un uso continuado, presenta la particularidad de que sus esquinas exteriores tienen acopladas las cantoneras rígidas 2, que pueden estar constituidas por un metal o plástico de dureza suficiente para resistir los efectos del desgaste de las rozaduras y de los dobleces a que están sometidas en especial las esquinas de la encuadernación.

25.



5. Como en otras realizaciones usuales, las cubiertas 1 enuadernan los pliegos de hojas 3, pero éstas presentan la particularidad de tener grafiadas las casillas 4, dispuestas de modo longitudinal con respecto al conjunto de la agenda y distribuidas de manera que tres de estas casillas 4 afecten a una página, mientras que en la página contigua se graflan dos de las mismas dimensiones que aquéllas y - otras dos de menores dimensiones que ocupan el espacio de una de ellas.

10. Según puede deducirse de la descripción anterior - mente expuesta, así como por la contemplación de la figura 2 de los dibujos, cada una de estas casillas 4 corresponde a un día de la semana, con excepción del espacio ocupado - por dos de ellas, 5, que corresponden al sábado y domingo, días en que prácticamente no existen anotaciones importan-
15. tes más que en una mitad del primero, que resulta igual en extensión a la mitad de cualquier otro día 4 de la semana.

20. De este modo resulta que basta abrir la agenda por una página para que queden expuestos a la contemplación del usuario de una sola vez todos los días de la semana con sus correspondientes anotaciones, de modo que tendrá una visión de conjunto de las ocupaciones, reuniones, encargos, visitas, etc. que tiene que realizar en este período de tiempo.

25. Serán independientes del objeto de la presente inven- ción los materiales empleados en los distintos elementos - constitutivos de la agenda, así como las formas y dimensio- nes, tanto absolutas como relativas, de los mismos, y, en - consecuencia, todo cuanto no afecte a su esencialidad.

- 4 - 1 36145



NOTA

Se reivindica como objeto del presente modelo de -
utilidad:

5. 1.- Agenda perfeccionada, que se caracteriza por -
el hecho de constar de unas cubiertas dotadas por sus es-
quinas externas de cantoneras de refuerzo resistentes al -
desgaste y a la flexión, las cuales comprenden pliegos de
hojas, que presentan la particularidad de tener grafiadas
oasillas longitudinales y dispuestas de modo que en número
correspondiente a un determinado período de tiempo, como -
10. los días de una semana, afectan a dos páginas contiguas, de
modo que merced a esta disposición las anotaciones corres-
pondientes a dicho período de tiempo son susceptibles de ser
contempladas por el usuario en forma sinóptica, de una sola
vez, y sin precisar giro alguno de las páginas.

15. 2.- Agenda perfeccionada.

Consta la presente memoria descriptiva de cuatro ho-
jas foliadas, numeradas y escritas a máquina por una sola ca-
ra.

Madrid, a 7 de Febrero de 1968.

EDICIONES POLÍGRAFA, S.A.

p. a.

J. TORTRAS
P.P.

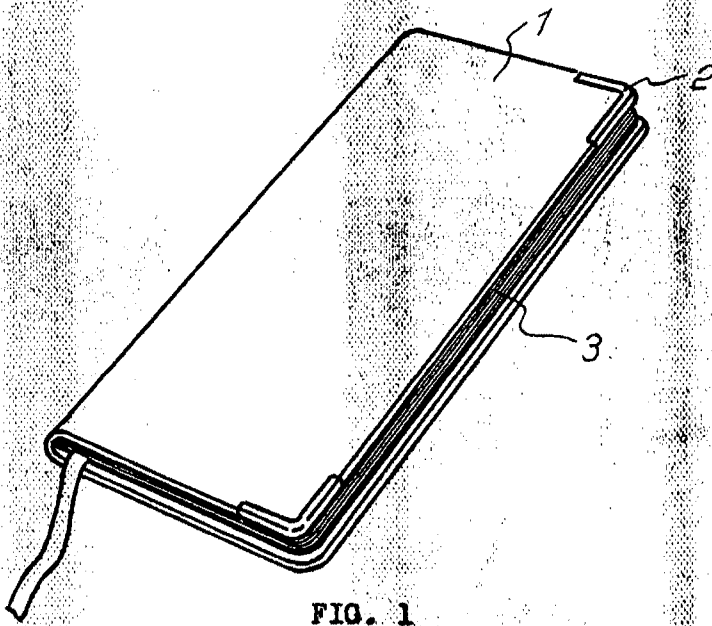

FIG. 1

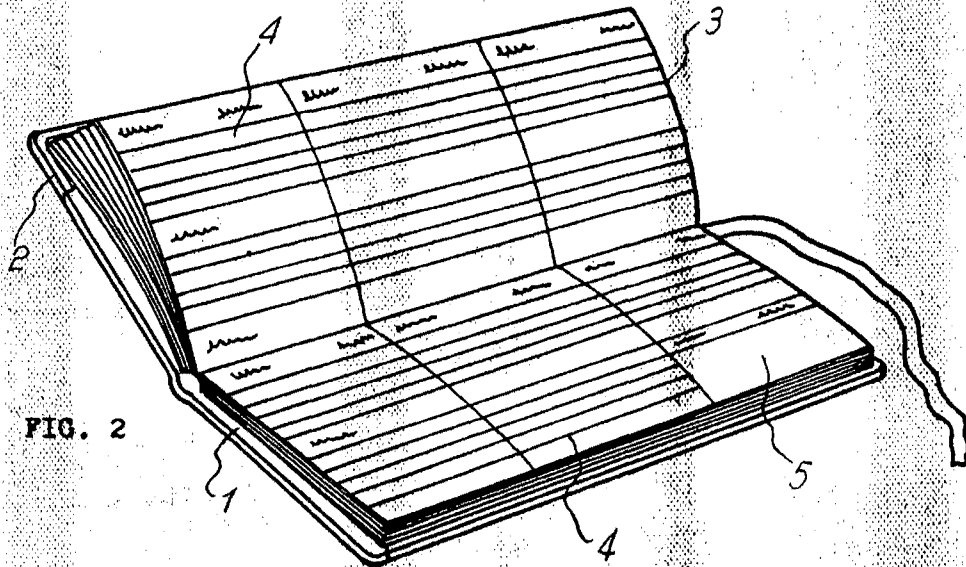

FIG. 2

Madrid, 7 de febrero de 1968
EDICIONES POLIGRAFA, S. A.
p.a.

J. TORTRAS
P.R.

