



136,23

- 1 -

MEMORIA DESCRIPTIVA

que se acompaña

a la solicitud de

registro de un MODELO DE UTILIDAD por veinte años en España, a favor de DON ROBERTO SERGIO MEANA PAVON, residente en MADRID, Felipe Campos, 32, de nacionalidad española

por:

" CARPETA PORTAHOJAS PERFECCIONADA "



El presente registro de Modelo de Utilidad concierne, como su enunciado indica, a una carpeta portahojas perfeccionada, de acuerdo con la descripción detallada que de la misma se realiza.

5 Este resultado industrial mejora notablemente todo cuanto sobre el particular se conoce y utiliza actualmente, tanto por su sencillez constructiva, como de aplicación, resistencia, duración, indeformabilidad, doble aplicación práctica, estética y economía.

10 Para la debida ilustración de éste objeto, se adjunta a la presente memoria descriptiva, una hoja de planos en la que, a título de ejemplo, se representan todas y cada una de las partes que lo forman y relación que guardan entre si.

En la citada hoja de dibujos

LA FIGURA PRIMERA, muestra una vista en perspectiva de la carpeta portahojas cuyo registro se preconiza, en su posición cerrada.

15 LA FIGURA SEGUNDA, es la misma vista apreciada en la posición abierta.

En éstas figuras y con el mismo valor en ambas, se aprecian las siguientes referencias:

1.- Plano formativo de la propia carpeta, de forma apropiada.

20 Sobre éste plano se sitúan en superposición o apilamiento, las correspondientes hojas de papel, para anotaciones y usos similares.

2.- Pinza de presión, dispuesta en la parte central del borde posterior del plano -1-, cuya misión es la de fijar a la necesaria presión, las hojas dispuestas sobre la carpeta referida -1-.

25 3.- Cajón previsto en la parte inferior de la carpeta -1-, a la cual sirve de soporte.

Este cajon presenta la misma forma y dimensiones que la aludida carpeta y su finalidad es la de permitir la colocación de lapiceros, bolígrafos y demás efectos de oficina o despacho.

30 Este práctico cajoncito representa una evidente utilidad en éste



orden, ya que con un solo conjunto estructural, quedan resueltos dos problemas.

El citado cajón está cerrado por la propia carpeta -1-, la que actúa de tapa basculante, presentando con este motivo, un abisagramiento apropiado.

4.- Broche automático para cerrar la tapa -1- sobre el cajon -4-.

Este conjunto será fabricado con los materiales más apropiados, no existiendo sobre el particular ninguna limitación.

Descrita suficientemente la naturaleza del Modelo, se hace constar expresamente que cualquier modificación de detalle que se introduzca en el mismo, se considerará incluida dentro de ésta protección, en tanto que no altere o modifique esencialmente su finalidad característica.

Por último, se declaran de novedad y utilidad las reivindicaciones consignadas en la siguiente

N O T A

1ª.- CARPETA PORTAHOJAS PERFECCIONADA, caracterizada esencialmente porque comprende la disposición de un plano, previsto para la colocación de hojas en superposición, las que quedan fijadas con posibilidad de extracción, por medio de una pinza de presión prevista en la parte central del borde posterior del mencionado plano, el que en dicho punto comporta un abisagramiento apropiado, que lo fija en forma basculante sobre un cajon inferior que actúa de soporte de la indicada carpeta, actuando ésta de elemento basculante de cierre y apertura del indicado cajon, cuya finalidad es permitir la colocación y ocultamiento de lapiceros y demás material de oficina, existiendo en la parte anterior, un broche que asegura el cierre de la tapa sobre el referido cajón.

2ª.- CARPETA PORTAHOJAS PERFECCIONADA.

Todo ello tal y como se describe en la presente memoria que consta de cuatro páginas escritas a máquina y la hoja de planos que

00123



se acompaña.

Madrid, 12 FEB. 1968

JOSE MARIA DEL CORRAL,

A handwritten signature in cursive script, appearing to read 'Jose Maria del Corral', written in dark ink below the printed name.

FIG. 1

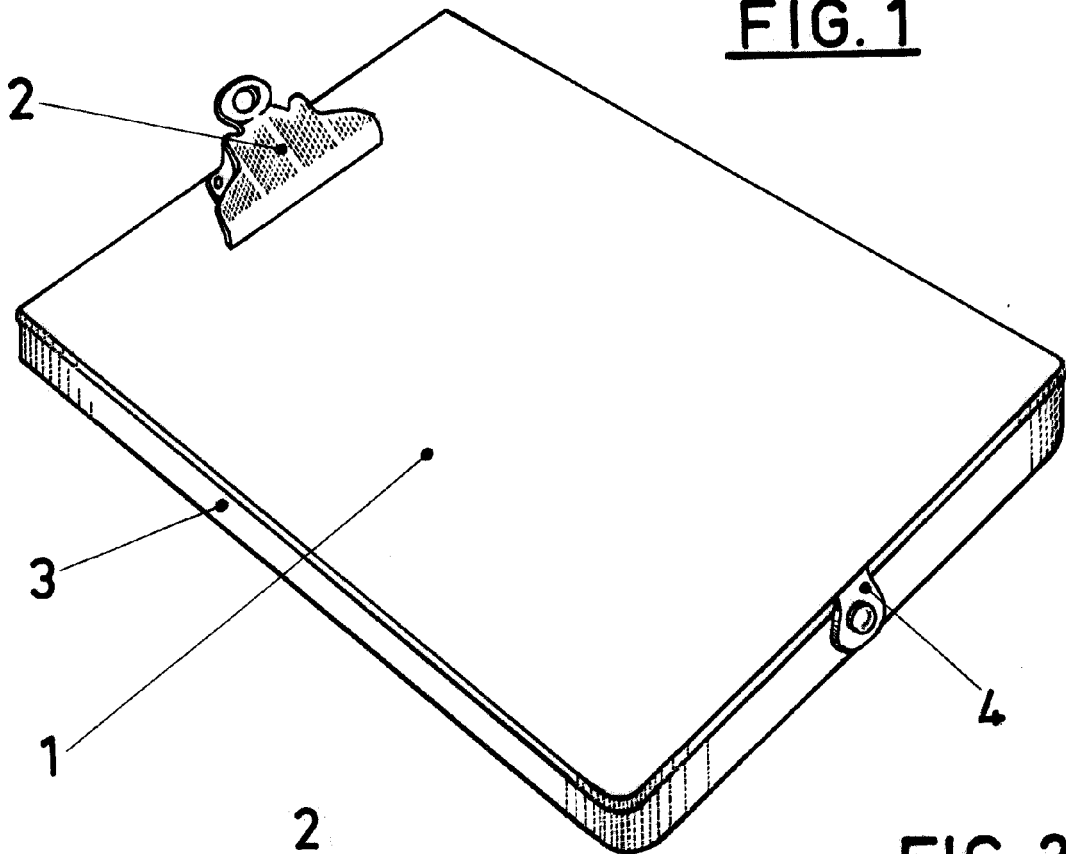
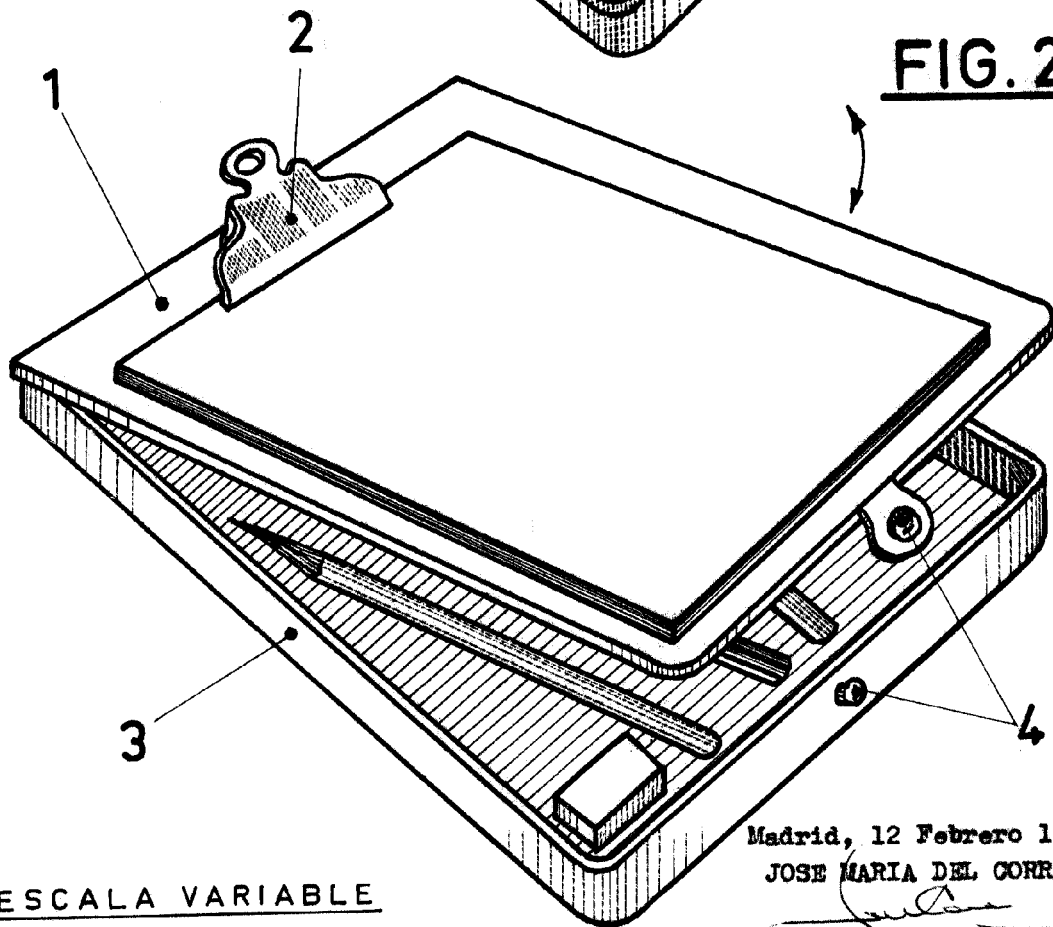

FIG. 2



ESCALA VARIABLE

Madrid, 12 Febrero 1968
JOSE MARIA DEL CORRAL,