

136117



MODELO DE UTILIDAD

que por veinte años para España y sus Posesiones se solicita a favor de la firma: E. COLL PLANAS, S.A, de nacionalidad española, domiciliada en San Lorenzo, 31 y 33 -SABADELL (Barcelona), por: "ARQUETA MUESTRARIO PERFECCIONADA"

MEMORIA DESCRIPTIVA

La presente memoria trata, como su enunciado indica, de una arqueta muestrario perfeccionada, especialmente pensada y diseñada como elemento activo y auxiliar del Comercio en general prevista para alojamiento, transporte y realce de objetos y productos.

No obstante lo anterior, su uso puede extenderse a cualquier actividad e incluso emplearse como caja guarda objetos, etc., y también como elemento decorativo, aportando y aunando su utilidad operativa práctica con al realce estético de su estructura exterior.

Constituye característica fundamental del invento que se propugna, su creación y línea constructiva que sin apartarse de los cánones clásicos en este tipo de cajas, presenta ciertas novedades y mejoras respecto de las similares en uso, consiguiendo ventajas innegables que a lo largo de esta descripción quedarán debidamente descritas.



15 Sustancialmente la invención que nos ocupa, comprende una caja con tapa superior móvil, para aperturas y cierre, que deja practicable el interior de la arqueta y permite que el frontis o parte delantera de la misma pueda abatirse hacia afuera convirtiéndose el recipiente, en ese momento, en un autentico mostrador que guarda y enmarca el producto en la
20 contenida con gran efecto artistico y comercial.

Al objeto de conseguir una creación más elegante y perfecta, la arqueta vá forrada o guateada interiormente, cubriendo tanto las paredes laterales de la caja como su tapa y fondo y como elemento de retención de la tapa en su apertura, ésta está dotada de sendas cadenas laterales cuyos
25 extremos inferiores se unen a los costados interiores del recipiente.

Exteriormente el conjunto puede ir grabado, tallado o dibujado con motivos compatibles con el estilo y estructura exterior de la arqueta, cuyo cajón receptor se levanta sobre una repisa base que se remata con patas soportes configuradas en consonancia con la estética del conjunto.

30 Para la mejor comprensión de cuanto antecede se acompañan hojas de planos en los que se representa esquemáticamente el invento, que a continuación y con referencia a los mismos dibujos se describe detalladamente.

En dichos dibujos:

35 La primera figura muestra en perspectiva convencional la arqueta cerrada.

La figura segunda representa la arqueta con la tapa abierta.

Finalmente la tercera figura corresponde a la apertura total de la referida arqueta, con el frontal de la misma abatido.

40 De acuerdo con las figuras que se adjuntan a titulo de ejemplo ilustrativo no limitativo, la arqueta está constituida por un cajón, sensiblemente rectangular, montado sobre una repisa base -9- que a su vez se apoya sobre cuatro patas soportes -10-. Superiormente dicho cajón se cierra con una tapa movable -1-, que se une al conjunto mediante sendas cadenas laterales -5-

45



50 cuyos extremos inferiores quedan solidarios de los costados interiores -8- de la caja en cuestión, es obvio que el juego de articulación se realiza mediante bisagra o medio similar -4- que permite dicho juego, tanto en la apertura como en el cierre de la tapa, hasta el tope máximo impuesto por la longitud de las cadenas -5-:

55 El frontis o parte delantera de la arqueta -2- posee un cajeadado -7- realizado en los laterales superiores del paño, donde encajan los costados -8- e inferiormente está dotada de bisagras -3- que posibilitan el abatimiento hacia adelante de esta parte del cajón, únicamente cuando la tapa se abre, liberando su retención y permitiendo este movimiento dejar completamente visible y practicable el interior de la arqueta, el cual, está todo él, cubierto de un forro o guateado -6- para realce del conjunto.

60

La figura tercera muestra elocuentemente la arqueta completamente abierta, constituyendo un autentico mostrador de bella presentación y efecto artistico, que justifica plenamente el anunciado de la presente memoria, como asimismo evita hacer más extensivo el texto de esta descripción.

65

Por lo cual, descrita suficientemente la naturaleza y alcance del presente modelo, así como la forma de poderlo llevar a la practica, se hace constar que en el mismo podrán ser variables los materiales, formas, dimensiones y en general todos aquellos detalles accesorios o secundarios que no alteren, cambien ni modifiquen la esencialidad propuesta.

70

Los terminos en que queda redactada esta memoria son ciertos y fiel reflejo del objeto descrito, debiendose interpretar en su sentido más amplio y nunca en forma limitativa.

El modelo de utilidad que se solicita para España y sus Posesiones por veinte años, según legislación vigente, deberá recaer sobre "Arqueta muestrario perfeccionada" de acuerdo con las características de las siguientes:

75

REIVINDICACIONES

1ª.- Arqueta muestrario perfeccionada de formato sensiblemente rectangular y constituida por un cajón que descarga sobre una repisa que a su vez, se apoya sobre patas soportes que completan la base de sustentación, pudiendo ir exteriormente realizada con grabados, tallas o dibujos con motivos compatibles con el estilo y estructura del conjunto y dotada de una tapa superior movible que deja

80



85 practicable el interior de la caja, cuyo interior está totalmente forrado o guateado para realce y ornato interno de la arqueta, que se caracteriza porque el frostis o parte delantera de la misma posee cajeados de acople, bisagraso medios similares de articulación y retención permiten, en combinación con la apertura de la tapa, su liberización y por consiguiente el abatimiento total hacia afuera del frontal movimiento sincronizado con la dicha tapa que abre en sentido contrario para conformar un cajón mostrador que deja completamente visible y practica el interior del conjunto propuesto, que también posee medios de retención
90 de la tapa configurados en forma de cadenas dispuestas a ambos lados interiores de la caja.

2ª.- "ARQUETA MUESTRARIO PERFECCIONADA"

Según queda sustancialmente descrita y reivindicada esta memoria que consta de cuatro hojas numeradas y mecanografiadas por una sola de sus caras, a las que se acompañan hojas de planos para su mejor comprensión
100

Madrid, 17 de febrero de 1.967.-

RODOLFO DE LA TORRE ROSALLO

Emilio García-Añeaga

156117

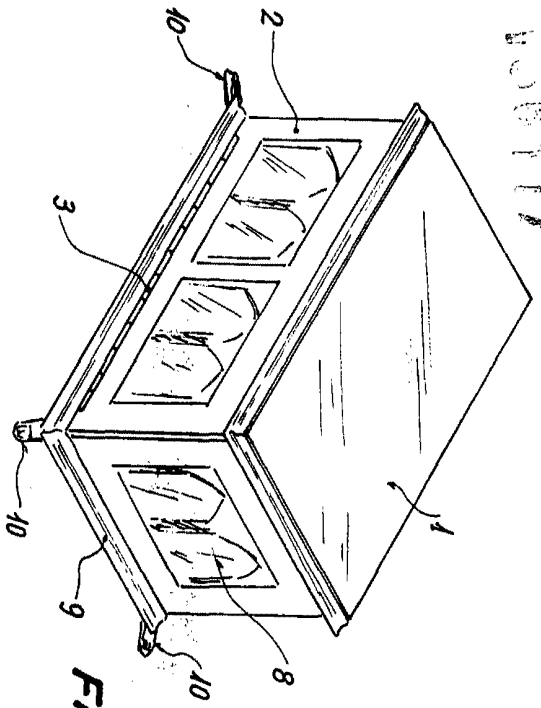

FIG. 1

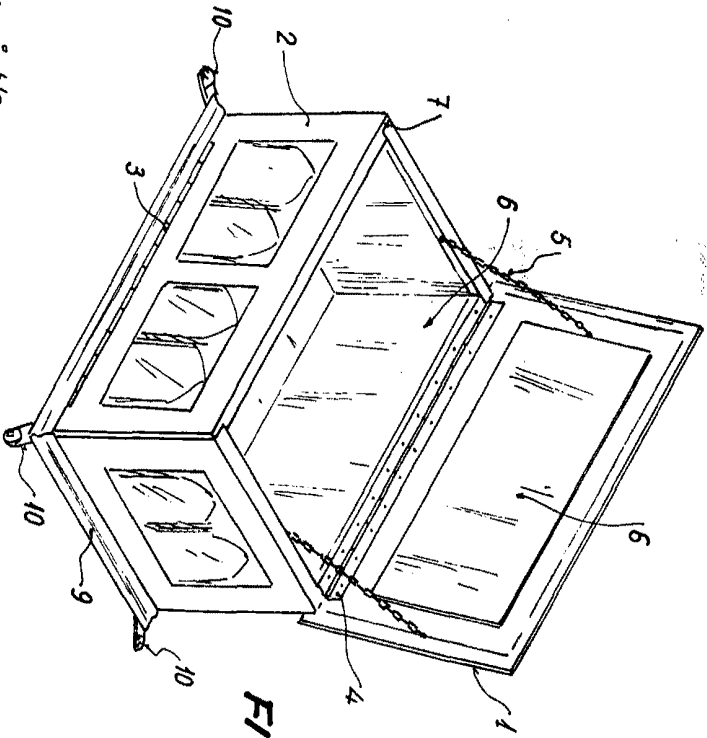

FIG. 2

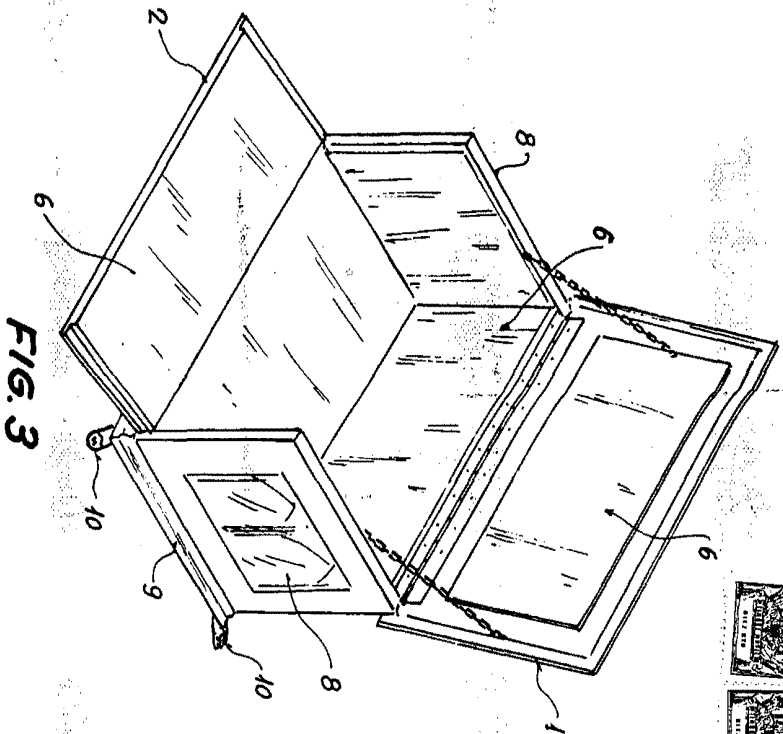

FIG. 3

Escalera variable

Madrid,

REPRESENTED BY
 S. M. S. S. S.
 S. M. S. S. S.
 S. M. S. S. S.

156117

Hoja única

