



136079

FEB. 1961

MODELO DE UTILIDAD  
=====

por VEINTE años

cuyo privilegio se solicita para España,  
sus territorios y plazas de soberanía, a  
favor de:

PERPETUUM EBNER ESPAÑOLA, S.A.

entidad de nacionalidad española, domici-  
liada en Barcelona, calle Padilla, núm.  
327, relativo a :

"EQUIPO PORTATIL REPRODUCTOR DE SONIDO ES-  
TEREOFONICO".

===

136079



MEMORIA DESCRIPTIVA

5. La presente invención se refiere a un equipo portátil reproductor de sonido estereofónico, diseñado para que las cajas destinadas a alojar los altavoces posean el conveniente tamaño, sin limitaciones impuestas por el dimensionado de la caja que alberga la unidad amplificadora, y sin que resulten espacios perdidos en uno de los receptáculos. - - -

10. Ordinariamente, ocurre que la citada unidad amplificadora es dispuesta en una caja base en la que se acoplan las cajas portadoras de los altavoces, de forma tal que estas últimas se sitúan en los flancos de la primera o bien en sus caras superior o inferior, enfrentándose en el primer caso sus respectivas caras menores o bien las mayores en el restante caso. En cualquier circunstancia resulta que las di-

15. mensiones principales de las cajas para altavoces quedan limitadas por la caja base, pudiendo solo ampliar su profundidad, lo cual no significa ventaja alguna con miras a poder recibir altavoces de mayor envergadura. - - - - -

20. La presente invención solventa el expresado inconveniente, caracterizándose por el hecho de que el equipo en cuestión se constituye de un cofre tipo maleta que se compone de una caja para contener la unidad amplificadora del equipo, y de otras dos cajas simétricas en las que se alojan los altavoces para las distintas tonalidades, siendo paralelepípedicas todas dichas cajas, de modo que en una de las

25. caras mayores de la primera de ellas se adosan por uno de

136079

10 FEB. 19



sus flancos las restantes cajas, acoplándose entre sí las diversas cajas por unos medios de articulación separable, y estando dispuestos medios de asido y sustentación manual aplicados en una de las caras menores del conjunto resultante. - - - - -

5.

Otros objetos y características de la invención se irán dando a conocer en detalle a lo largo de la descripción que sigue, haciendo referencia a los dibujos ilustrativos que la acompañan. En los dibujos: - - - - -

10.

Figura 1, representa, visto en perspectiva, el conjunto del equipo reproductor, estando acoplados los diversos elementos receptivos que lo integran. - - - - -

15.

Figura 2, representa, vistos en planta, los citados elementos receptivos en desacoplamiento según una postura operativa. - - - - -

20.

El presente equipo reproductor de sonidos se compone de una caja 1 para la unidad amplificadora, y de dos cajas 2A y 2B para los altavoces. La principal ventaja del mismo consiste en poder realizar cajas 2A y 2B sin supeditar su longitud al dimensionado de la caja 1. - - - - -

25.

La tendencia que se impone en esta clase de equipos es la de reducir el volumen de la parte amplificadora, dada su realización a base de transistores, y la de aumentar el de los altavoces, a efectos de lograr mejores condiciones acústicas y una mayor potencia. Es por lo tanto esencial, que las cajas 2A y 2B puedan construirse en tamaños relativamente grandes en anchura y longitud, al tiempo que

136079



10 FEB

la caja amplificadora 1 mantenga o reduzca su tamaño. - - -

5. Estas condiciones deben coordinarse de manera que el conjunto de cajas pueda ser acoplado formando un todo uniforme y sin espacios muertos que aumenten innecesariamente el volumen total. Ello se consigue por medio del nuevo equipo, para lo cual en una de las caras mayores de la caja 1 se adosan por una de sus caras menores las cajas 2A y 2B, ocupando estas últimas una posición en mutua simetría. - - - -

10. Como se comprende, la anterior disposición no impone la limitación de la longitud o anchura de las cajas 2A y 2B portadoras de los altavoces. Cada una de estas cajas contendrá un altavoz grande para tonos graves y otro altavoz pequeño para tonos agudos. - - - - -

15. El acoplamiento entre las diversas cajas componentes del equipo, se efectúa por medio de unos cierres articulados, tales como los compuestos de un soporte fijo 3 y un cerco oscilante 4. - - - - -

20. Para facilitar el transporte manual del equipo, en el mismo se acopla un asidor formado de dos asas 5 de tipo común, unidos con mutua yuxtaposición en las dos cajas 2A y 2B, bien sea en un flanco mayor, o bien en un flanco menor, según se trate de sostener el equipo en horizontalidad o en verticalidad. - - - - -

25. El presente equipo permite alcanzar mejores rendimientos en la reproducción de sonidos, con una mayor calidad principalmente en el registro de los graves. - - - - -

Se prevé la utilización de este equipo tanto para

136079

10 FEB. 1968



aparatos tocadiscos como para magnetofonos, dado que reúne condiciones adecuadas para ambas aplicaciones, para lo cual se tendrá en cuenta la adopción de las citadas posiciones en verticalidad o en horizontalidad como más idóneas en uno u otro caso. - - - - -

5.

Descritas convenientemente las características de la invención, se hace constar que en la misma podrán introducirse cuantas variantes de detalle pueda aconsejar la experiencia, siempre que con ello no se modifique la esencialidad de la misma que es la que se resume y concreta en las reivindicaciones que siguen. - - - - -

10.

N O T A

Se declaran de novedad, utilidad y propiedad para España, sus territorios y plazas de soberanía, las siguientes: - - - - -

15.

R E I V I N D I C A C I O N E S

1.- Equipo portátil reproductor de sonido estereofónico caracterizado por estar constituido de un cofre tipo maleta, compuesto de una caja para contener la unidad amplificadora del equipo, y de otras dos cajas simétricas en las que se alojan los altavoces para las distintas tonalidades, siendo paralelepípedicas todas dichas cajas, de modo que en una de las caras mayores de la primera de ellas se adosan por uno de sus flancos las restantes cajas, acoplándose entre sí las diversas cajas por unos medios de articulación separable, y estando dispuestos medios de asido y sustentación manual aplicados en una de las caras menores del conjunto re

20.

25.

136079



10 FEB

sultante. -----

2.- "EQUIPO PORTATIL REPRODUCTOR DE SONIDO ESTE-  
REOFONICO". -----

5. Todo ello tal como se describe y reivindica en la presente memoria que consta de seis hojas, foliadas y mecanografiadas por una sola de sus caras, y de una lámina de dibujos que la ilustra.

MADRID, 10 FEB. 1938

P. A. M. CURELL SUÑER



FIG.1

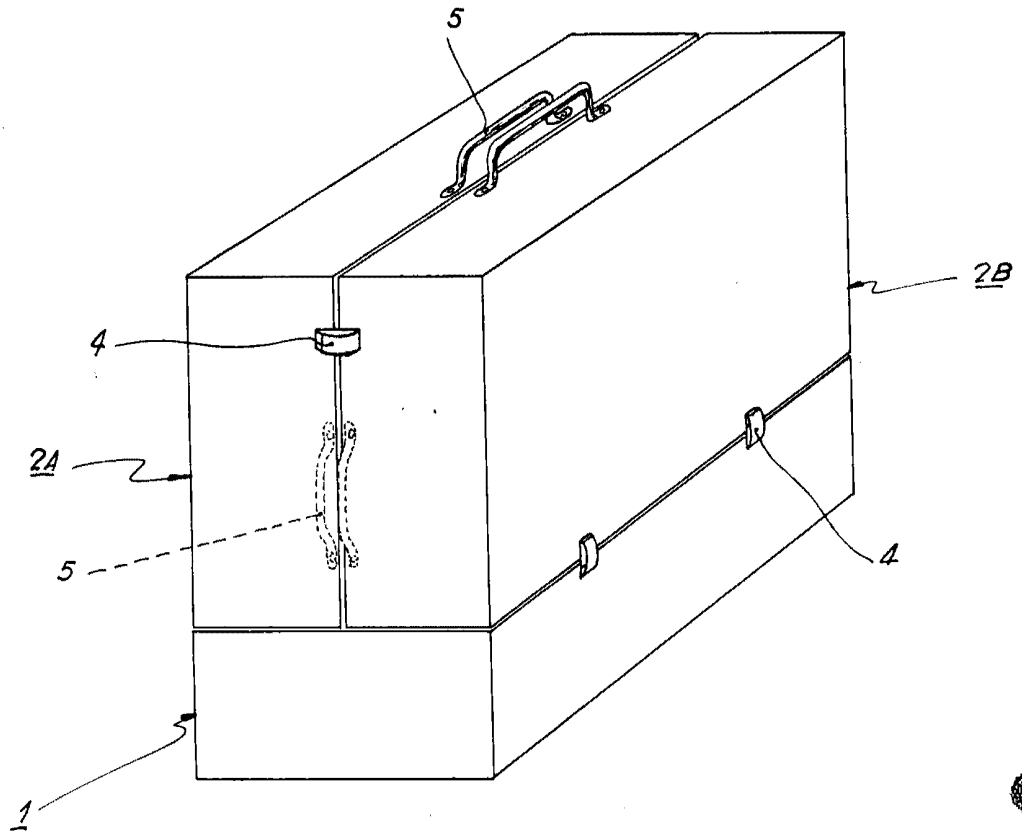
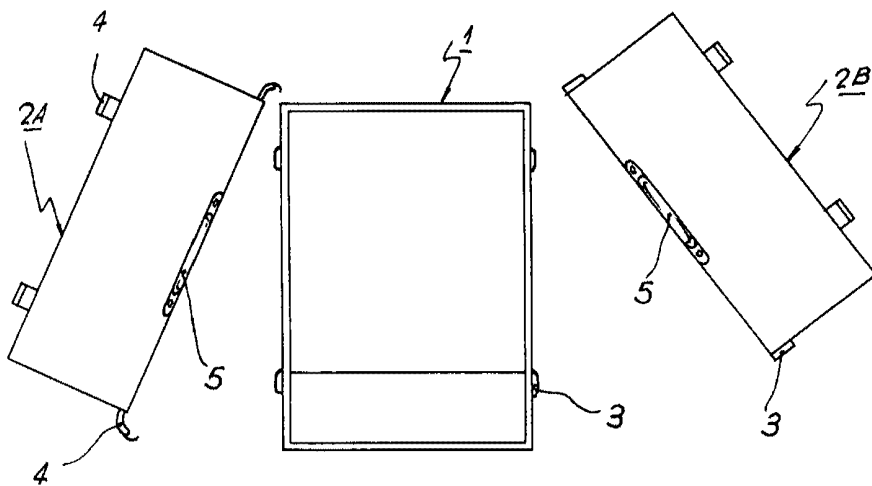

FIG.2



*Comy.*