

136065



P A T E N T E   D E   M O D E L O   D E   U T I L I D A D  
por VEINTE AÑOS

a favor de Don Juan PLA Guarch y Don  
Luis Antonio MARQUEZ Serra, de nacionali-  
dad española, domiciliados en Barcelona, calle Mina, número 2,  
p o r :

" UNA CAJA PLEGABLE "

M E M O R I A   D E S C R I P T I V A

- 1            El presente Modelo de Utilidad tiene por objeto una caja  
de tipo plegable, es decir, una caja del tipo que se constituye  
a partir de un desarrollo plano troquelado de material semirri-  
gido - cartón ondulado, cartón, cartulina u otro cualesquiera  
5            apropiado - en el que, en la propia operación de troquelado, se  
determinan las líneas de pliegue necesarias para posibilitar y  
facilitar el armado.

La caja plegable que constituye objeto y motivo de la presen-  
te solicitud de registro, destaca especialmente por el sistema

136065



de cierre de las bases con que se halla equipada. Estas bases, en efecto, se cierran por medio de una solapa, articulada al borde superior de una de las paredes laterales de la caja, que presenta en todos sus bordes unas pestañas dobladas ortogonalmente y dotadas todas de igual altura, a través de las que ajusta en el interior del cuerpo paralelepípedo constitutivo de la caja, quedando el plano de la tapa situado paralelamente y por debajo del plano determinado por los bordes de las paredes laterales. El cierre se completa con una segunda solapa, articulada al borde superior de la pared lateral opuesta a la que comporta articulada la primera solapa dicha. Los bordes laterales de esta segunda solapa, se hallan unidos en forma articulada a sendas solapas articuladas a los bordes superiores de las dos paredes laterales restantes, de la caja, cuyas solapas presentan una línea bisectriz de pliegue, que permite que actúen a modo de fuelle rebatiéndose sobre la solapa principal, al realizar el cierre. Este conjunto queda apoyado sobre los bordes de las pestañas perimetrales de la primera solapa, la cual, a su vez, en una forma preferente de realización, se apoya sobre el contenido de la caja. De esta forma el cierre de la base se lleva a cabo en dos planos paralelos y algo distanciados, entre los que queda situada una correspondiente cámara. Ello confiere un verdadero máximo de resistencia y solidez al conjunto de la caja.

Con el fin de aclarar y puntualizar cuanto queda expuesto, con la presente memoria se acompaña una lámina de dibujos, en los que - en forma esquemática, y, desde luego, sin carácter limitativo de ninguna clase - se ha representado un ejemplo concreto de realización práctica del nuevo sistema de caja plegable que se preconiza.

En estos dibujos:

La figura 1 es una vista en perspectiva de la caja, mos-

136065



24

trandola en posición de apertura.

Las figuras 2 y 3 son sendas vistas en perspectiva, análogas a la anterior, mostrando a la caja en dos posiciones intermedias de cierre.

5 Y, finalmente, las figuras 4 y 5 son sendos cortes ortogonales entre sí de la parte superior de la caja, convenientemente cerrada.

Refiriéndonos, pues, a estos dibujos:

10 La caja que nos ocupa pertenece al tipo que se obtiene a partir de un desarrollo plano troquelado de material semirrígido conformando cuatro paredes laterales 1-1'-1"-1"' iguales entre sí dos a dos, cada una de ellas articulada con respecto a la anterior y dispuesta para ser rebatida ortogonalmente con respecto a la misma formando un cuerpo de forma general tubular y sección 15 cuadrada o rectangular, que es inmovilizado y asegurado en esta posición por cualquier sistema apropiado, tal previendo una pestaña articulada al borde libre de la última pared lateral, dispuesta para rebatirse ortogonalmente y quedar aplicada contra la primera, a la que se solidariza por medio de grapas, pegamento 20 análogo, o previendo una quinta pared o zona articulada, dispuesta para quedar aprisionada en el interior del conjunto al realizar el montaje y armado del conjunto, según un sistema análogo al reivindicado en el Modelo de Utilidad número 106.903, ya concedido a favor del propio recurrente.

25 De manera esencial, de acuerdo con la disposición que se preconiza, las dos o por lo menos una de las bases o testas del conjunto formado según ha quedado expuesto, se cierra por un sistema especial, que comprende una primera tapa o solapa 2, de forma y dimensiones coincidentes con la sección del cuerpo tubular 30 referido, en cuyo interior puede encajar en forma ajustada, Esta solapa presenta a lo largo de todos sus bordes unas pestañas 3,

136065



5 dispuestas para ser dobladas ortogonalmente, quedando apoyadas  
contra las paredes del cuerpo tubular dicho, y se articula al  
borde superior de una de estas paredes - concretamente al borde  
superior de la pared señalada con la referencia 1 en los dibujos.  
10 precisamente a través de una de las indicadas pestañas. En estas  
condiciones, al llevar a cabo el rebatimiento de la expresada so-  
lapa, las pestañas 3 quedarán apoyadas contra la parte interior  
de las paredes laterales de la caja, y aquella realizará el cie-  
rre de la misma en un plano paralelo al plano determinado por los  
bordes de las expresadas paredes, y desplazado hacia el interior  
de la caja de una distancia igual a la anchura de las pestañas 3,  
anchura que, como se comprende, será constante en todas ellas.

15 En los bordes superiores de las dos paredes laterales 1'-1'',  
adyacentes a la pared lateral a la que se articula la solapa an-  
teriormente referida, se articulan sendas solapas 4-4', iguales  
entre sí, que preferentemente adoptarán una forma triangular, de  
cuadrilátero irregular, o pentagonal irregular, tal como se ha  
representado en los dibujos. Estas solapas se articulan también  
a una cuarta solapa de cierre 5, articulada al borde libre de la  
20 pared lateral 1'', y presentan una línea de pliegue 6, dispuesta  
según la bisectriz del ángulo formado por las dos líneas de arti-  
culación dichas, es decir, dispuesta a cuarenta y cinco grados  
de cualquiera de estas líneas. Esta línea intermedia de doblez  
permite a las indicadas solapas plegarse formando fuelle, es deci-  
25 plegarse según dos mitades que se rebaten una sobre otra, cuando  
se realiza el rebatimiento de la solapa 5.

30 Finalmente, la solapa 5 referida, que constituye el elemento  
que ocupa posición superior, o, en otras palabras, que forma la  
superficie exterior de la base cerrada, se halla dotada de medios  
que permiten inmovilizarla en la posición de montaje. Estos medios  
pueden evidentemente obedecer a cualquier sistema que se consider

136065

24



apropiado, pudiendo hallarse representados, por ejemplo, por una  
pestaña central 7, prevista en el borde libre de la indicada so-  
lapa 5, y dispuesta para ser doblada ortogonalmente e introducida  
en una correspondiente ranura 8, practicada en la arista de do-  
blez entre la pared lateral 1 y la pestaña 3 correspondiente.

El cierre de la base se realizará, pues, rebatiendo en pri-  
mer lugar la solapa 2, que quedará introducida en la caja, que-  
dando las pestañas 3 apoyadas contra las paredes laterales de la  
misma, con sus bordes superiores enrasados con los bordes superio-  
res de estas paredes. Y a continuación se rebatirá la solapa 5,  
con lo que automáticamente se determinará el plegado y rebatimien-  
to debajo de la misma de las solapas-fuelle 4-4'. Finalmente, se  
introducirá la pestaña 7 en la ranura 8, inmovilizando a todo el  
conjunto en la posición de montaje.

Evidentemente, el sistema de cierre que ha quedado expuesto  
podrá aplicarse al cierre de las dos bases o testas de la caja,  
que será el caso más normal, o solamente de una de estas testas,  
cerrandose la otra por medios convencionales cualesquiera.

Resta ya únicamente hacer opstar de una manera general y ex-  
presa que, como se comprende y es lógico, en la realización prác-  
tica de la caja plegable que ha quedado descrita cabrá introducir  
todas aquellas adiciones y modificaciones de detalle que no afec-  
ten a lo que constituye la esencialidad del registro que se soli-  
cita.

25

N O T A

SE REIVINDICA:

1 - Una caja plegable, del tipo que se constituye a partir  
de un desarrollo plano troquelado, de material semirrígido, que  
conforma cuatro zonas iguales entre sí dos a dos, dispuestas para  
ser rebatidas ortogonalmente cada una con respecto a la anterior  
y ser inmovilizadas en esta posición, definiendo un cuerpo de

130065



24

sección rectangular, abierto por sus bases, caracterizada porque el cierre de estas bases se realiza por rebatimiento de un juego de solapas, que comprende: una primera solapa plana, dispuesta para ajustar en el interior del expresado cuerpo y dotada en sus bordes de unas pestañas dobladas ortogonalmente, que presentan todas igual altura, y dispuestas para apoyarse contra la cara interior de las paredes laterales de la caja, cuya solapa se articula al borde superior de una de estas paredes a través de una de las expresadas solapas; una solapa, articulada al borde de la pared lateral de la caja opuesto al que comporta articulada la solapa anteriormente referida, dispuesta para ocupar posición exterior al realizar el cierre, y dotada de medios que permiten inmovilizarla en esta posición; y dos solapas iguales entre sí que se articulan a los bordes laterales de la solapa anterior y a los bordes superiores de las dos restantes paredes laterales de la caja, y que presentan una línea de pliegue dispuesta según la bisectriz del ángulo recto formado por estas dos líneas de articulación, cuya línea permite a tales solapas plegarse a modo de fuelle, rebatiéndose hacia la base de la caja al realizar el cierre y quedando replegadas debajo de la solapa exterior dicha.

2 - Una caja plegable.

Consta la presente Memoria Descrip

136065



24

tiva de siete hojas mecanografiadas, escritas por una sola cara, numeradas del 1 al 7, con sus líneas numeradas, a su vez, de cinco en cinco y de dibujos anexos.

Barcelona, 24 FEB. 1973

P. A.

A handwritten signature or mark.



130005

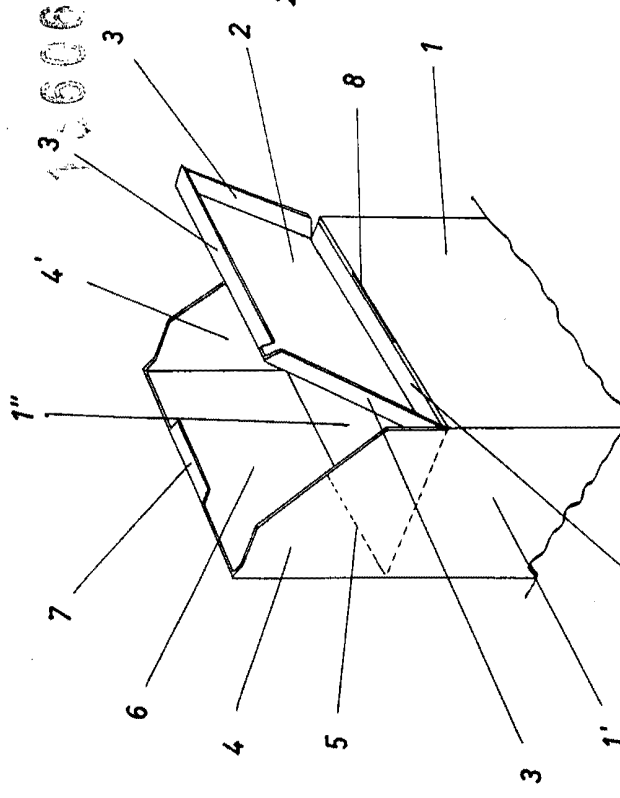

FIG. 1

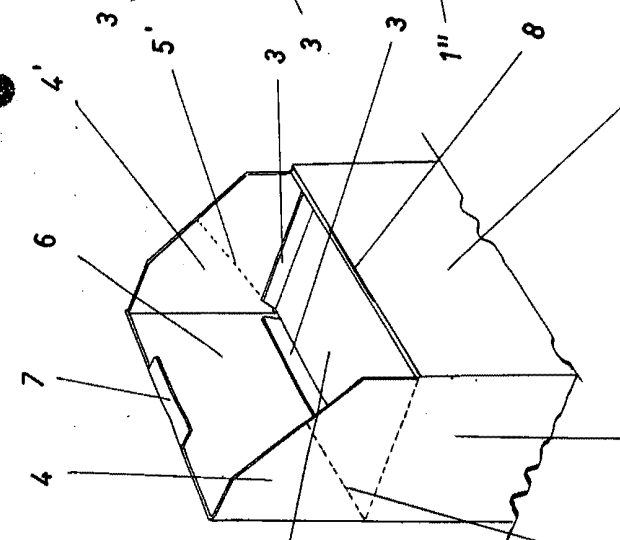

FIG. 2

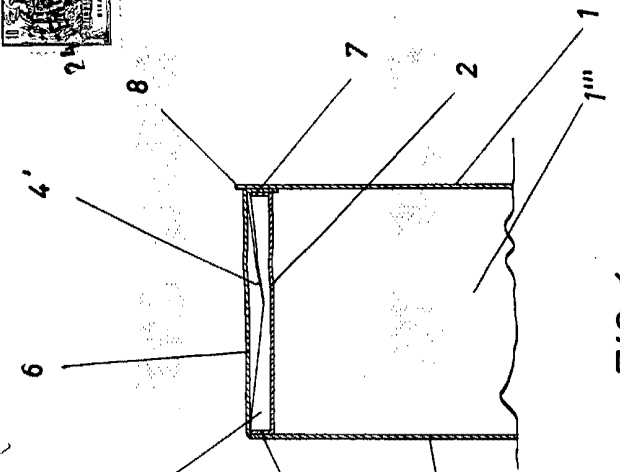

FIG. 4

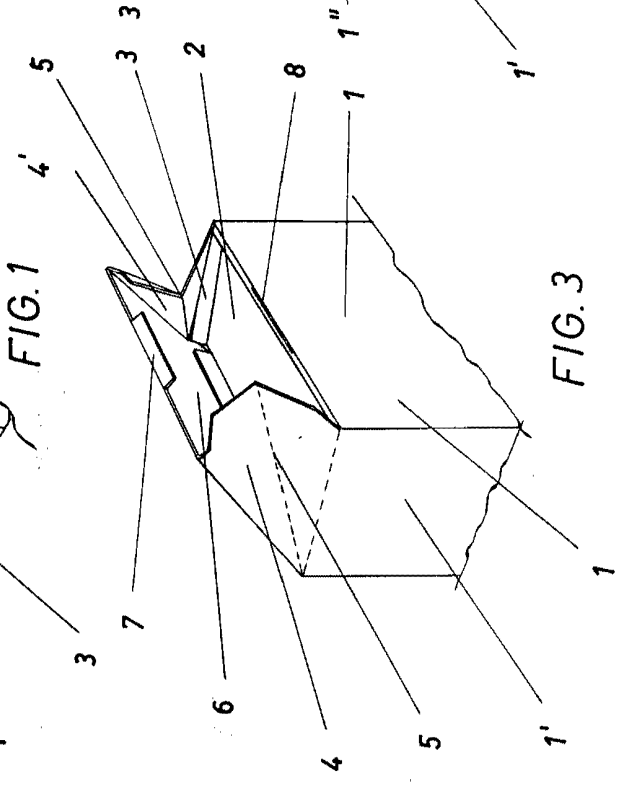

FIG. 3

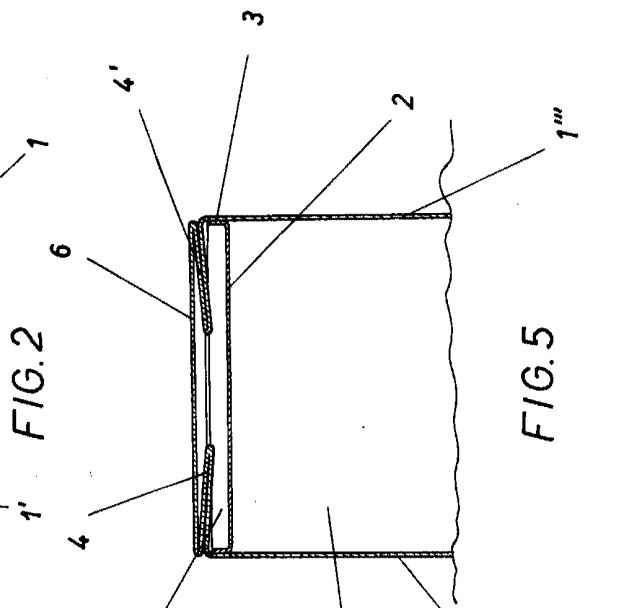

FIG. 5

Barcelona, 25 de Mayo, 1934.  
P.A.