

136049



M O D E L O  
D E  
U T I L I D A D

por "UN RETROVISOR PERFECCIONADO", a favor de Don SALVADOR CARRERAS TRULLOLS y DON. RAIMUNDO ALTIMIRA MAÑANIC, de nacionalidad española, domiciliados en Tucuman, 8 Polígono Industrial del Besós, BARCELONA.

= . =

MEMORIA DESCRIPTIVA

El presente modelo de utilidad se refiere a un espejo retrovisor perfeccionado.

5. Con el presente invento se ha ideado un retrovisor especialmente destinado a vehículos automóviles, cuyo espejo, que se encuentra protegido por una carcasa inamovible, puede ser orientado a voluntad en cualquier sentido, proporcionando adicionalmente el retrovisor la ventaja de servir como medio señalizador de situación debido a una luz incorporada en su interior, visible a través de zonas adecuadas translúcidas
10. obtenidas en la carcasa general del aparato.

= 2 =

136049



5. Mas concretamente consiste el invento en un retrovisor constituido por una carcasa general trapecial ahusada formada por tres piezas encajadas, cuya pieza intermedia define una franja anular de material translúcido que se ilumina mediante una lámpara alojada en el interior de la carcasa.

10. La carcasa presenta en su parte anterior un tabique transversal que separa el dispositivo de iluminación de un alojamiento previsto en la embocadura de la carcasa en donde se ubica el espejo provisto de una placa soporte, cuyo espejo es orientable merced a un doble juego de rótula constituido por dos esferas, una de ellas solidaria a la placa soporte del espejo y la otra unida al extremo de un espárrago, cuyas esferas articulan sobre respectivas caperuzas unidas por sus polos que actúan de cojinete, estando el espárrago dispuesto en sentido longitudinal, pasante a través del tabique divisor y roscado en la parte posterior de la carcasa, sirviendo de tirante para mantener armado el conjunto de partes constitutivas de la carcasa.

15. La placa soporte del espejo presenta una configuración semejante a la sección transversal de la carcasa, existiendo entre ambas un ligero huelgo que permite el juego del espejo para los fines de orientación del mismo.

20. La carcasa comprende en su base una pieza soporte fijada a ésta mediante espigas y tuercas que presenta en su parte inferior un orificio central para paso del hilo eléctrico y sendos orificios extremos para su fijación en la chapa del vehículo.

25.

= 3 =

136049



Con el fin de facilitar la explicación, se acompaña a la presente memoria descriptiva de una lámina de dibujos en la que se ha representado un caso de realización que se cita a título de ejemplo.

5. La figura 1 representa una sección longitudinal del retrovisor.

La figura 2 representa una vista en perspectiva del retrovisor.

10. Haciendo referencia a las figuras se aprecia en su realización una carcasa constituida por tres piezas encajadas 1, 2 y 3, cuya pieza intermedia 2 constituye una franja de material translúcido, iluminable mediante un dispositivo de iluminación alojado en el interior del cuerpo 3 y formado por una placa soporte 4, que a través de las tuercas de sujeción 5 establece conexión con el soporte de masa 6 de lámpara, mientras que el cable 7, previsto para conectarse a la línea del automóvil, alimenta de energía el soporte negativo de la lámpara (no representado), sirviendo al propio tiempo las tuercas 5, junto con la tuerca 7, para sujeción del soporte 8 de la carcasa, que comprende sendos orificios 9 para la fijación del conjunto en la chapa del vehículo.

25. El cuerpo 1 está provisto de un tabique 10, que separa el dispositivo de iluminación y define un alojamiento independiente para el espejo 11, que comprende una placa soporte 12, cuyo espejo es orientable mediante una doble rótula constituida por dos esferas 13, una de ellas solidaria a la placa 12 y la otra unida al extremo de un espá

= 4 =

136049

9 FEB



rrago 14, cuyas esferas 13 articulan sobre respectivas caperuzas 15, unidas por sus polos.

5. El espárrago 14, pasante a través del tabique 10, está limitado en un extremo por una arandela 16 y roscado por su otro extremo en un saliente posterior 17 de la carcasa manteniendo armado el conjunto de las piezas 1, 2 y 3.

10. El modelo, dentro de su esencialidad, puede ser llevado a la práctica en otras formas de realización que difieran en detalle de la indicada a título de ejemplo en la descripción y a las cuales alcanzará igualmente la protección que se recaba. Podrá, pues, construirse en cualquier forma y tamaño, con los materiales mas adecuados, por quedar todo ello comprendido en el espíritu de las reivindicaciones.

= . =



136049

N O T A

Descrito el invento, lo que se declara como no divulgado ni practicado en España comprende las siguientes reivindicaciones:

5. 1.- Un retrovisor perfeccionado, caracterizado esencialmente por el hecho de comprender una carcasa general constituida por tres piezas encajadas, cuya pieza intermedia define una franja anular de material translúcido iluminable mediante un dispositivo de iluminación previsto en el interior de la carcasa; por comprender la carcasa en su parte anterior
10. un tabique transversal que separa el dispositivo de iluminación definiendo un alojamiento en la embocadura de la carcasa para la ubicación de un espejo provisto de una placa soporte; por ser orientable dicho espejo mediante un doble juego de rótula; por estar constituido el mecanismo de rótula por dos esferas,
15. una de ellas solidaria a la placa soporte y la otra al extremo de un espárrago, articulables a través de respectivos casquetes unidos por sus polos que actúan de cojinete y por estar roscado el espárrago en la parte posterior de la carcasa y pasante a través del tabique transversal en donde está limitado por
20. una arandela, sirviendo de tirante para mantener armado el conjunto de piezas constitutivas de la carcasa.

= 6 =



136049

5. 2.- Un retrovisor, según la reivindicación 1, caracterizado por el hecho de que la carcasa comprende en su base una pieza soporte fijada a ésta mediante espigas y tuercas que presenta en su parte inferior un orificio para paso del hilo eléctrico y medios para la fijación del conjunto a la chapa del vehículo.

3.- Un retrovisor perfeccionado.

10. Según se describe y reivindica en la presente memoria descriptiva que consta de 6 páginas foliadas y escritas a máquina por una sola de sus caras y acompañadas de una lámina de dibujos.

Madrid, a 9 FEB. 1968  
p. a.

JAMIE ISERO

Dn. Salvador Carreras Trullols  
Dn. Raimundo Altimira Mañanic

Hoja única

Fig. 1 136049



9 FEB. 1908

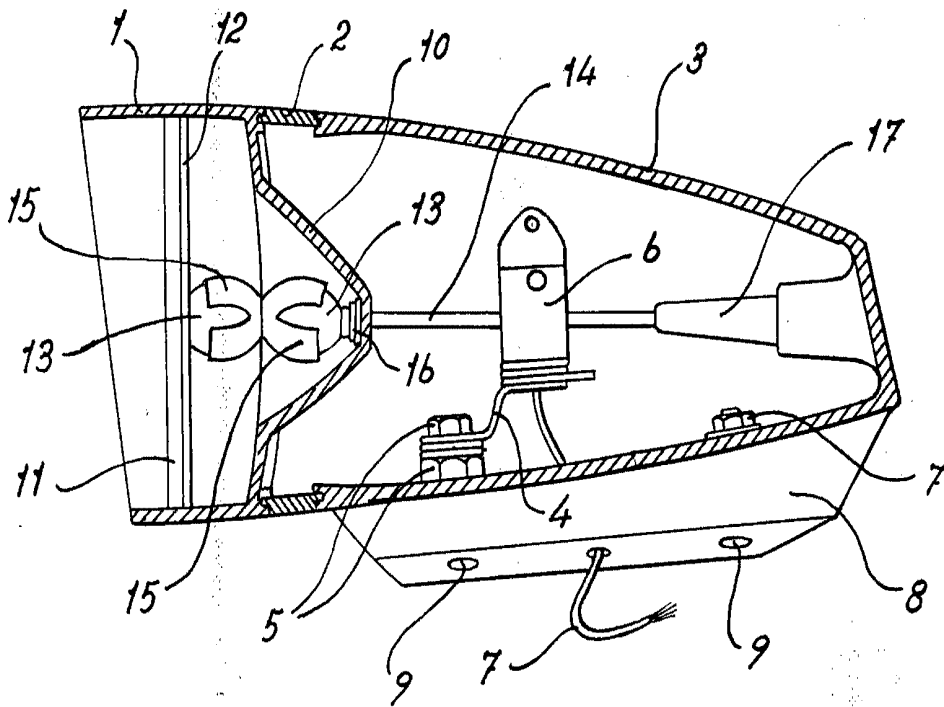
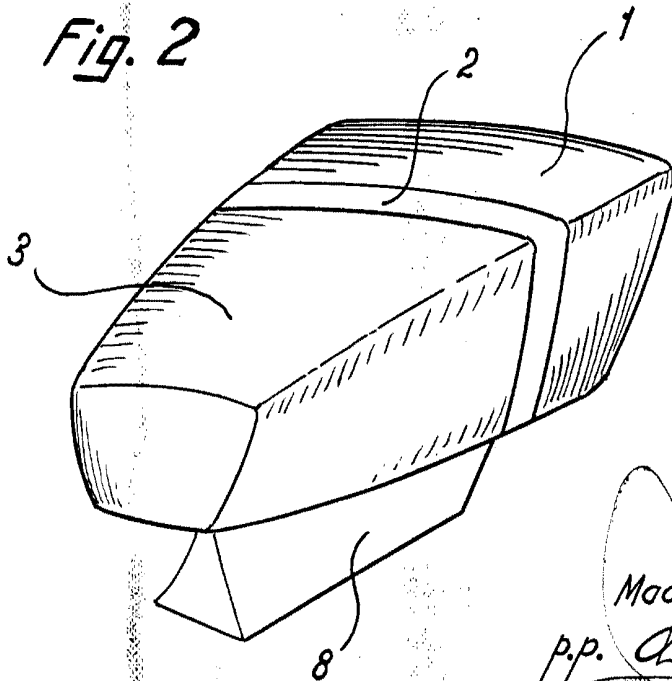

Fig. 2



Madrid, 1 FEB. 1908  
p.p. Jaime Isern