



135995

M O D E L O
D E
U T I L I D A D

por "VAGONETA FUNICULAR DE JUGUETE", a favor de Don MIGUEL SIMON BOHIGUES, de nacionalidad española, domiciliado en BARCELONA, Galileo, 249.

= . =

MEMORIA DESCRIPTIVA

El presente modelo de utilidad se refiere a una vagoneta funicular de juguete.

Más concretamente, en la invención se ha ideado un juguete, que representa un sistema de transporte aéreo, con tracción por cable, del que cuelga y desliza una vagoneta móvil.

El dispositivo está constituido en esencia por sendas poleas extremas, tensora y motora, entre las que desliza un monocable móvil, sustentor de la vagoneta.

10. La polea motora, articulada a un caballete de apoyo,

135995



presenta un eje de articulación, rematado exteriormente en una manivela de accionamiento manual, y la polea tensora presenta un eje de articulación que fija a una pieza de asido de dicha polea.

5. El monocable móvil, actuante a modo de carril de la vagoneta, apoya en un saliente extremo de la armadura de suspensión de la vagoneta, y se arrolla sobre las poleas extremas descritas, para quedar fijos sus extremos al citado saliente de la armadura, sobre el que encaja una
10. pieza de acoplamiento al cable, con guía longitudinal, por la que discurre, previo movimiento manual de la manivela, el mencionado cable, cuyos extremos fijos actúan de elementos de arrastre de la vagoneta, con el consiguiente ascenso o descenso de ella.
15. Con el objeto de facilitar la explicación, se acompaña a la presente memoria descriptiva, de un pequeño croquis, en el que se representa un caso práctico del sistema de la invención.

20. La figura 1 presenta un detalle esquemático de la colocación del cable en el dispositivo.

La figura 2 presenta un detalle parcial de la disposición del cable en el saliente de la armadura de suspensión de la vagoneta, con la pieza de acoplamiento al cable encajada.

25. La figura 3 presenta un detalle esquemático del dispositivo en posición de uso.

Haciendo referencia a las figuras, se aprecia en su

135995



realización una polea tensora, 1, con eje, 2, y pieza-sopor-
te, 3, comprendiendo un monocable, 4, apoyado sobre el sa-
liente, 5, de la armadura, 6, de suspensión de la vagoneta,
7, y un caballete, 8, donde articula la polea motora, 9,
5. con eje, 10, y manivela de accionamiento, 11, estando fijos
los extremos, 12 y 13, del cable, al saliente, 5, citado,
sobre el que encaja la pieza, 14, de acoplamiento al cable,
que discurre libremente a través de la guía, 15, que presen-
ta dicha pieza, 14, actuando los extremos fijos del cable,
10. 12 y 13, de elementos de arrastre para el ascenso o descen-
so pertinente de la vagoneta, 7.

La invención, dentro de su esencialidad, se puede
llevar a la práctica en otras formas de realización, que
difieran en detalle de la expuesta en la descripción a
15. tulo de ejemplo y a las cuales alcanzará, indudablemente,
la misma ventaja que se desea obtener.

Se podrá pues construir arbitrariamente en forma y
tamaño, con los materiales más adecuados, por quedar todo
ello comprendido en el espíritu de las reivindicaciones.

= . =



135995

N O T A

5. Descrito el objeto del presente invento, lo que se declara como no divulgado ni practicado en España, comprende las siguientes reivindicaciones:

10. 1.- Vagoneta funicular de juguete, del tipo que representa un sistema de transporte aéreo, con tracción por monocable, caracterizada esencialmente por el hecho de presentar sendas poleas extremas, una de ellas tensora, y la otra motora, articulada a un caballete, con manivela de accionamiento manual, que origina la traslación del monocable móvil entre ellas deslizable, el cual apoya sobre un vástago saliente del extremo de la armadura de suspensión de la vagoneta, con los extremos de dicho monocable fijas al citado vástago, sobre el que encaja una pieza, con guía longitudinal, de acoplamiento al cable, que desliza en el interior de ella, para la posible actuación como elementos de arrastre de los extremos fijos del monocable, que originan la traslación de la vagoneta, con el consiguiente ascenso o descenso de ella, y tope en las poleas extremas.

20. 2.- Vagoneta funicular de juguete.

25. Según se describe y reivindica en la presente memoria descriptiva que consta de cuatro hojas foliadas y escritas a máquina por una sola de sus caras, acompañadas de una lámina de dibujos reglamentarios.

Madrid, a
p.a.

7 ENO 1940
JAIME ISERLA

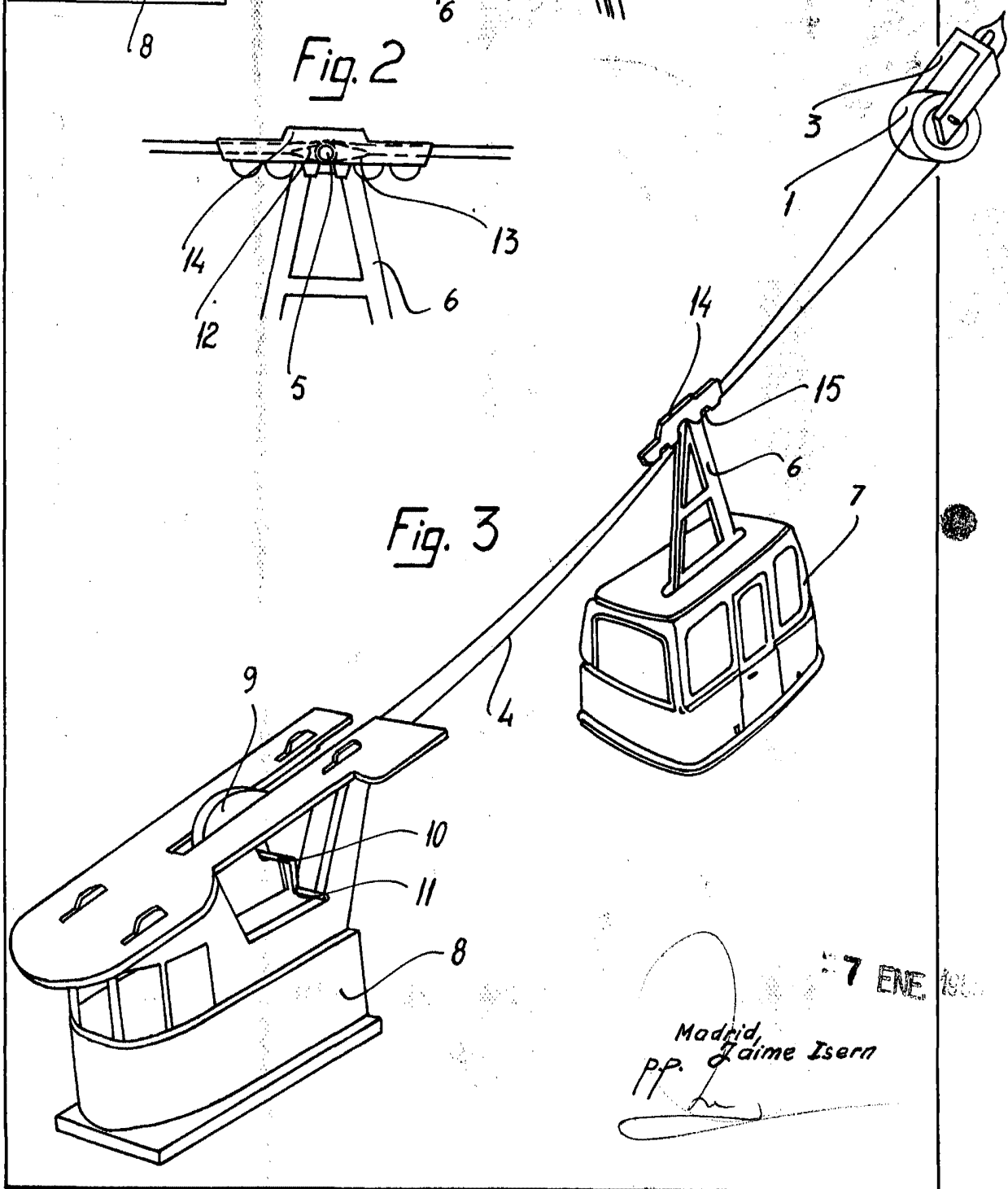
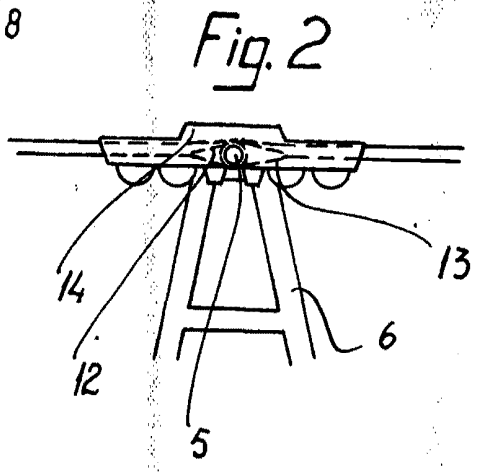
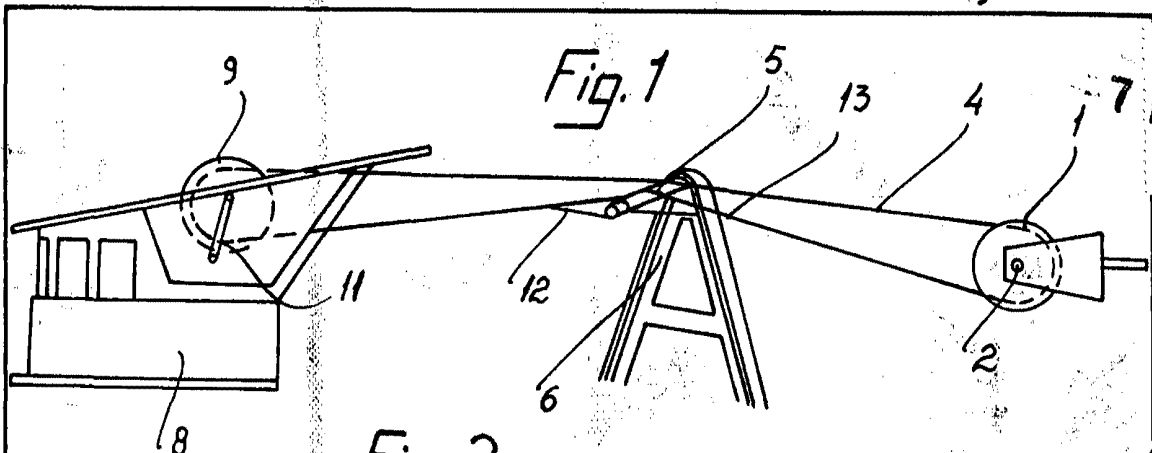

7 ENE 1906

Madrid,
Jaime Isern

pp. *[Signature]*