



135984

MODELO DE UTILIDAD
por 20 años

a favor de APLICACIONES INDUSTRIALES TUPERIN, S.A.
Sociedad Española, residente en Barcelona y domi-
ciliada en la calle Borrell, 209-211, - - - - -
por: "NUEVA CAFETERA PERFECCIONADA".-----

MEMORIA DESCRIPTIVA

Las cafeteras domésticas han alcanzado una
difusión enorme en los últimos años, pudiendo afirmar-
se que, practicamente, se han impuesto en casi la tota-
lidad de las casas en que se toma café. Las razones de
5. éste gran éxito se debe en parte a la mayor comodidad
y rapidez con que se prepara la infusión y de otra la
importante economía que se logra en el gasto de café,
dado al mejor aprovechamiento que se logra en tales má-
quinas. A ello cabe añadir que la calidad, concentración
10. y gusto resultante es, en general, superior a la que a
igualdad de calidad del producto molido se logra por
el metodo convencional de manga.

Los distintos tipos de cafeteras existentes
en el mercado responden practicamente todos al mismo

135984

- 2 -



15. principio, consistente en hacer hervir una determinada cantidad de agua en un recipiente cerrado, y hacer pasar ésta agua, o el vapor producido a través de la capa de café molido y de un filtro de papel a otra parte de la cafetera en la que se recoge la infusión preparada.

20. El Modelo de cafetera perfeccionada objeto del presente Modelo de Utilidad, y que en lo que tiene de esencial se describe en ésta memoria, se funda en el mismo principio universal pero presenta, entre otras, la notable ventaja de que el recipiente superior, en el cual

25. se recoge el café preparado, es independiente de la cafetera propiamente dicha, y que consiste en una jarra-cafetera de material, calidad y decoración adecuadas para permitir su utilización directa como recipiente de servicio para la mesa, evitando el necesario traspase con 30. el subsiguiente enfriamiento y en consecuencia, merma en la calidad de la preparación obtenida.

La cafetera que nos ocupa consta además del recipiente-jarra independientemente citado de dos partes fundamentales, unidas entre sí mediante rosca.

35. La parte inferior consiste en un recipiente hermético destinado a alojar el agua así como el portacafé, que consiste en una camisa concéntrica con el recipiente y unida al mismo por su parte superior, de forma esencialmente cilíndrica, de altura igual a la mitad 40. del diámetro y rematada inferiormente según embudo. Este recipiente inferior hermético lleva incorporado en una de sus paredes laterales una válvula de seguridad.

La parte superior está constituida por una tapa plana, roscada al cuerpo inferior con el que efectúa cierre

45. hermético en virtud de una junta elástica, la cual aproxima

135984

- 3 -



contra el interior de la rosca a un filtro de papel. La citada tapa plana se prolonga por un punto de su periferia según un apéndice vertical, con conducto interior en comunicación con la cámara que aquella delimita entre su parte o cara superior y la inferior, ocupada por el filtro. Dicho apéndice, a la vez que sirve de asa, o de soporte para el asa, finaliza en su extremidad superior en forma de vertedor y sirve para conducir el café preparado hasta el recipiente-jarra independiente que se coloca sobre la cara superior de la cafetera propiamente dicha.

Este recipiente, al no estar en contacto directo con la llama calefactora del agua contenida en el recipiente inferior, puede ser de notable calidad y belleza sin riesgo de que una u otra sufra merma o deterioro, por lo que sirve como jarra para el servicio en la mesa.

Por otra parte, mientras se efectue la preparación del café, éste recipiente vá calentandose por conducción térmica a través de la tapa plana de la cafetera lo que le permite recibir el café caliente sin provocar en éste enfriamiento alguno.

Para mejor comprensión de cuanto antecede, y sin que ello signifique restricción alguna a la generalidad del modelo descrito, en la figura adjunta y en todo lo que sigue nos vamos a referir a un ejemplo concreto de realización práctica del mismo.

La figura única ilustra, en sección, la construcción y características de la nueva cafetera, constituida por el recipiente inferior -1-, con válvula de seguridad -5- incorporada, y porta-café -4- rematado inferiormente en embudo y cuya parte principal cilíndrica

135984

- 4 -



80. presenta una altura igual a la mitad del diámetro y la tapa plana -2-, roscada al anterior recipiente mediante la rosca -3-, efectuándose el cierre hermético en virtud de la junta -6- que aproxima contra el interior de la misma al filtro -7-. La parte superior o tapa -2- se prolonga según el apéndice vertical -8- utilizado como vertedor y a la vez como asa o soporte de asa -9-.

85. Sobre su parte superior se coloca la jarra- recipiente -10- independiente, con su vertedor -11-, tapa -12- y asa -13-, para recoger en ella el café vertido a través del conducto del apéndice -8- y servirlo directamente a la mesa.

90. No alterarán la esencialidad del presente modelo todas aquellas modificaciones de carácter secundario como pueden ser formas y dimensiones, detalles constructivos secundarios o accesorios, ni en general tantas no supongan alteración fundamental del objeto principal descrito, que se resume en las siguientes:

95.

REIVINDICACIONES:

1ª - Nueva cafetera perfeccionada que esencialmente se caracteriza por estar constituida por dos partes unidas entre si por rosca, y de las cuales, la inferior consiste en un recipiente para alojar el agua, dotado de válvula de seguridad en su pared, y que lleva incorporado al porta-café formado por una camisa concéntrica en forma de embudo, cuya parte principal cilíndrica presenta una altura igual a la mitad de su diámetro, unida a la parte superior del citado recipiente, por donde vá roscado a la segunda de las partes fundamentales citadas, contra la que efectua cierre hermético en virtud de junta elástica y filtro, y que consiste en una tapa plana dotada de un apéndice vertical, en

135984



- 5 -

110. uno de los puntos de su periferia, y que, a la vez se utiliza como asa o soporte de asa, sirve para transportar, por su conducto interno, el café preparado, hasta su extremo superior o vertedor, recogiendo aquel directamente en un recipiente-jarra adicional, y totalmente independiente, apta para el servicio directo en la mesa, situado sobre la cara superior de la segunda de las partes fundamentales mencionadas.
- 115.

2ª - "NUEVA CAFETERA PERFECCIONADA",

Todo tal y como queda descrito, reivindicado

120. y representado en los dibujos adjuntos.

Consta la presente memoria de cinco hojas foliadas escritas a máquina por una sola de sus caras.

Madrid, a 7 de Febrero de 1968.

P.A.

Mayor Fina Coll

135234

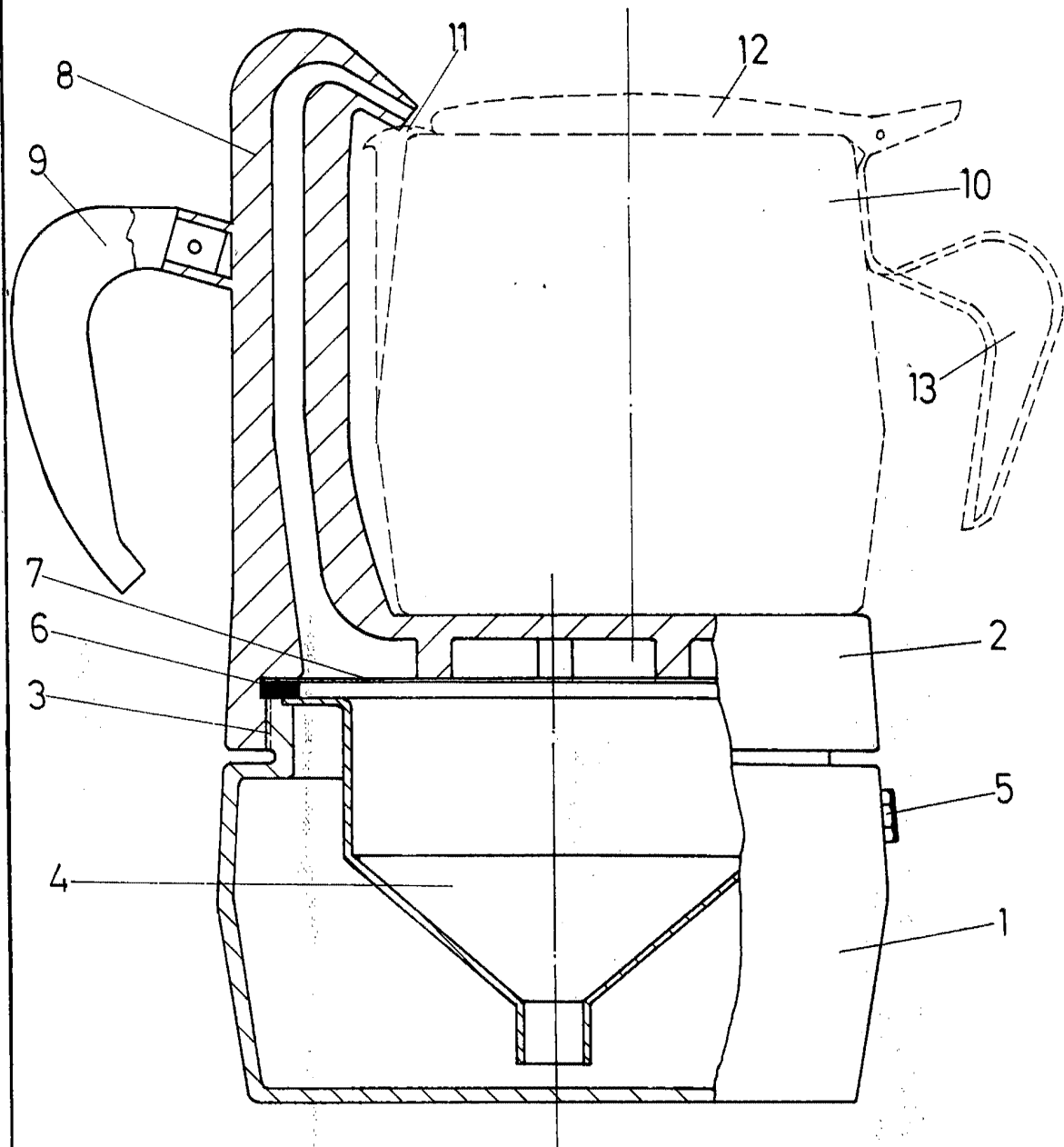

17 FEB 1967
TUPERIN S.A.
[Handwritten signature]

Escala: Variable