

135983

135983



MODELO DE UTILIDAD
por 20 años

a favor de APLICACIONES INDUSTRIALES TUPERIN, S.A.,
Sociedad Española, residente en Barcelona y domiciliada
en la calle Borrell, 209-211, - - - - -
por: "CAFETERA PERFECCIONADA".-----

MEMORIA DESCRIPTIVA

Las cafeterías domésticas han alcanzado una difusión enorme en los últimos años, pudiendo afirmarse que, prácticamente, se han impuesto en casi la totalidad de las casas en que se toma café. Las razones de éste gran éxito se deben de una parte a la mayor comodidad y rapidez con que se prepara la infusión y de otra la importante economía que se logra en el gasto de café, dado el mejor aprovechamiento que se logra en tales máquinas. A ello cabe añadir que la calidad, concentración y gusto resultante es en general, superior a la que a igualdad de calidad del producto molido se logra por el método convencional de manga.

Los distintos tipos de cafeteras existentes en el mercado responden practioamente todos al mismo principio, consistente en hacer hervir una determinada



interior en comunicación con la cámara que aquella delimita entre su parte o cara superior y la inferior, ocupada por el filtro. Dicho apéndice, a la vez que sirve de asa, o de soporte para el asa, finaliza en su extremidad superior en forma de vertedor y sirve para conducir el café preparado hasta el recipiente-jarra independiente que se coloca sobre la cara superior de la cafetera propiamente dicha.

Este recipiente, al no estar en contacto directo con la llama calefactora del agua contenida en el recipiente inferior, puede ser de notable calidad y belleza, sin riesgo de que una u otra sufran merma o deterioro por lo que sirve como jarra para el servicio en la mesa.

Por otra parte, mientras se efectúa la preparación del café, este recipiente vá calentándose por conducción térmica a través de la tapa plana de la cafetera lo que le permite recibir el café caliente sin provocar en éste enfriamiento alguno.

Para mejor comprensión de cuanto antecede, y sin que ello suponga reducción alguna a la generalidad del modelo descrito, en la figura adjunta y en todo lo que sigue nos vamos a referir a un ejemplo concreto de realización práctica del mismo.

La figura única ilustra, en sección, la construcción y características de la nueva cafetera, constituida por el recipiente inferior -1-, con válvula de seguridad -5- incorporada, y porta-café cilíndrico -4- de altura superior en éste caso el doble del diámetro y la tapa plana -2-, roscada al anterior recipiente mediante la rosca -3-, efectuándose el cierre hermético en virtud de la junta -6- que aproxima contra el interior de la misma el filtro -7-. La parte superior o tapa -2- se prolonga se-

135903



80. gún el apéndice vertical -8- utilizado como vertedor y a la vez como asa o soporte de asa -9-.

Sobre la parte superior se coloca la jarra-re-
cipiente -10- independiente con su vertedor -11-, tapa -12-
y asa -13-, para recoger en ella el café vertidos a tra-
85. vés del conducto del apéndice -8- y servido directamente a la mesa.

No alterarán la esencialidad del presente mo-
delo todas aquellas modificaciones de caracter secunda-
rio, como pueden ser formas y dimensiones, detalles construd
90. tivos secundarios o accesorios, ni en general cuantas no supongan alteración fundamental del objeto principal des- crito, que se resume en las siguientes:

REIVINDICACIONES:

- 1ª - Cafetera perfeccionada que esencialmente
95. se caracteriza por estar constituida por dos partes uni- das entre si por rosca, y de las cuales, la inferior con- siste en un recipiente para alojar el agua, dotado de vál- vula de seguridad en su pared, o que lleva incorporado el porta-café formado por una camisa cilindrica concéntrica
100. de altura igual a dos o más veces su diámetro, unida a la parte superior del citado recipiente, por donde vá ros- cado a la segunda de las partes fundamentales citadas, con- tra la que efectua cierre hermético en virtud de junta elástica y filtro, y que consiste en una tapa plana dota-
105. da de un apéndice vertical, en uno de los puntos de su periferia, y que, a la vez que se utiliza como asa o so- porte de asa, sirve para transportar, por su conducto in- terno, el café preparado, hasta su extremo superior o ver- tedor, recogiéndose aquel directamente en un recipiente-
110. jarra adicional, y totalmente independiente, apta para el servicio directo en la mesa, situado sobre la cara su-

135933



- 5 -

perior de la segunda de las partes fundamentales mencionadas.

2º - "CAFETERA PERFECCIONADA",

115. Todo tal y como queda descrito, reivindicado y representado en los dibujos adjuntos.

Consta la presente Memoria de cinco hojas foliadas escritas a máquina por una sola de sus caras.

Madrid, a 7 Febrero de 1968.

120.

P.A.

135983

APLICACIONES INDUSTRIALES TUPERIN, S.A. Hoja única

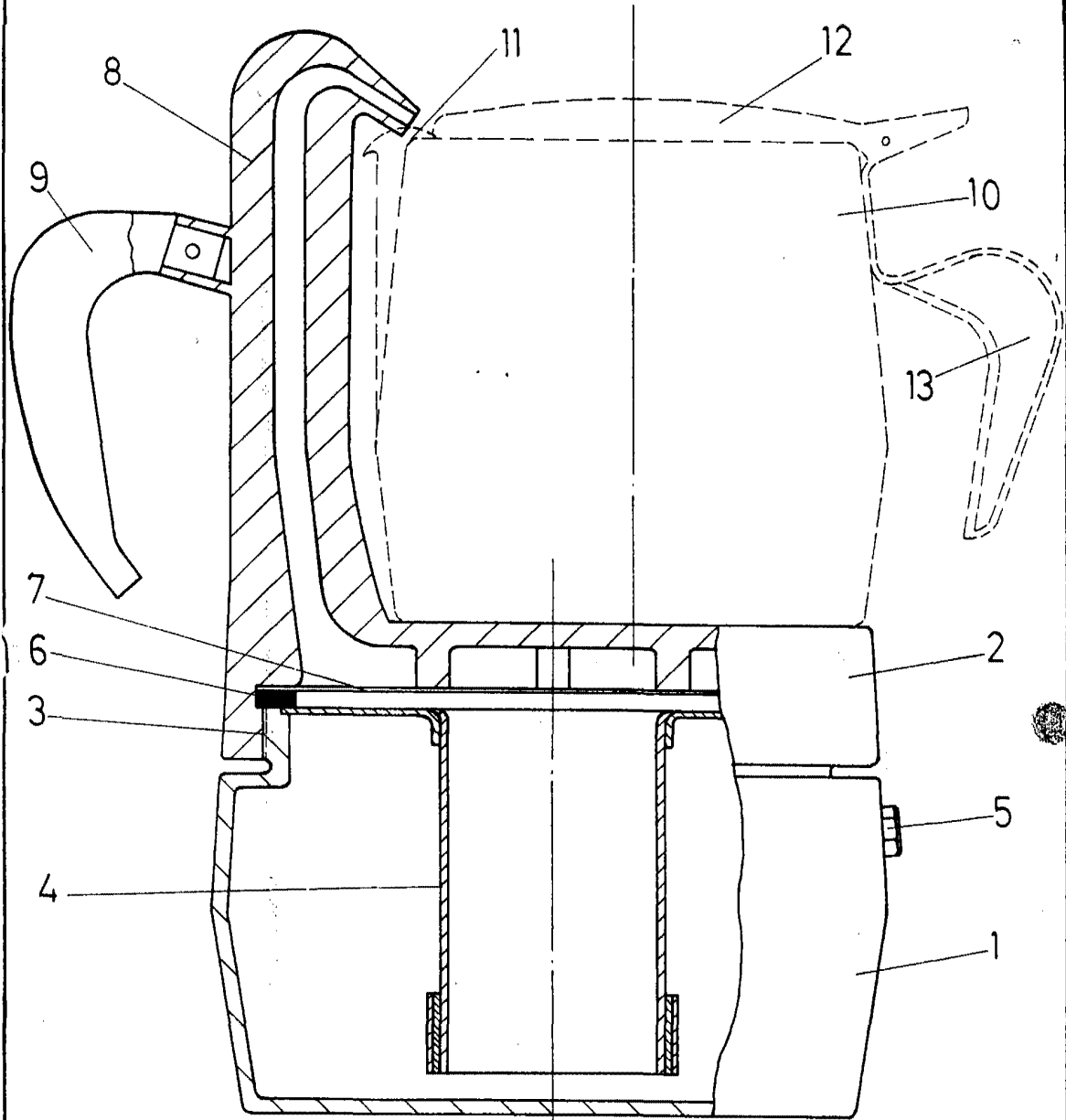

Escola: Variable