

135932

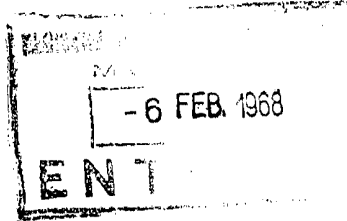

- 1 -

MEMORIA DESCRIPTIVA

que se acompaña

a la solicitud de

registro de un Modelo de Utilidad, por  
veinte años en España, a favor de INDUS-  
TRIAS AUXILIARES DE LA PUBLICIDAD, S.L.  
"INDAUXPU", residente en MADRID, Marina  
Vega, 55,

por:

" BOLSA PARA BASURAS "

- - - -



5 La invención a que se refiere la presente memoria, constituye una novedad industrial con características y ventajas que la hacen merecedora del privilegio de explotación exclusiva que por ella se solicita, de acuerdo con las prescripciones del Estatuto vigente sobre Propiedad Industrial de 25 de Julio de 1.929, texto refundido, publicado el 30 de Abril de 1.930.

10 El presente registro de Modelo de Utilidad concierne, como su enunciado indica, a una bolsa para basuras, de acuerdo con la descripción detallada que de la misma se realiza, debiendo interpretarse siempre este concepto en su más amplio sentido y nunca en limitativo.

15 Este resultado industrial, mejora notablemente todo cuanto sobre el particular se conoce y utiliza actualmente, tanto por su sencillez constructiva, como de aplicación, resistencia, duración, indeformabilidad, higiene, estética y economía.

20 Para la debida comprensión de este objeto, se adjunta a la presente memoria descriptiva, una hoja de planos en la que a título de ejemplo, se representan todas y cada una de las partes que lo forman y relación que guardan entre sí.

En la citada hoja de dibujos queda representado:

FIGURA PRIMERA.- La misma muestra una vista en alzado, parcialmente seccionada, de la bolsa para basuras cuyo registro se precocniza, apreciada en la posición abierta.

25 FIGURA SEGUNDA.- Es la misma vista de la bolsa, apreciada en la posición cerrada.

En estas figuras y con el mismo valor en ambas, se aprecian las siguientes referencias:

30 1.- Bolsa propiamente dicha, constituida por la superposición de dos láminas, iguales entre sí, unidas por sus bordes



laterales y parte inferior, quedando abierta la parte superior o boca.

2.- Borde superior doble reforzado.

3.- Borde inferior también reforzado.

35 4.- Cintas pasantes a través de los orificios -5-, previstos en el borde superior -2- de la bolsa.

Estas cintas, cordones o análogos, aseguran por lazada o nudo el cierre de la propia bolsa.

40 5.- Orificios referidos, por los cuales salen y corren las cintas -4-.

La bolsa cerrada queda en la posición señalada en la figura 2ª del adjunto plano, sirviendo en este caso las cintas -2-, como medio de transporte de la bolsa llena.

45 Esta bolsa será fabricada en cualquier clase de material apropiado y en las dimensiones y formas más convenientes, no existiendo sobre el particular ninguna limitación.

50 Hecha la descripción precedentes, es preciso añadir que los detalles de realización de la idea expuesta, pueden variar, sin que por ello cambie la esencia de la invención, que es la que se desprende de los párrafos que anteceden, y se reivindica en la siguiente

#### N O T A

En resumen: El Modelo de Utilidad que se solicita, recaerá sobre las reivindicaciones siguientes:

55 1ª.- BOLSA PARA BASURAS, caracterizada esencialmente porque la misma que está formada por dos planos laminares unidos en superposición, lleva en su parte inferior cerrada un borde reforzado el que se repite en la parte superior abierta o boca de carga, presentando en este punto unos orificios por  
60 los cuales pasan unas cintas, cuya tracción establece el cie-



erre automático de la propia bolsa, quedando aislado herméticamente el contenido y sirviendo dichas cintas en la fase de cierre, como medio de transporte del mencionado envase.

2ª.- BOLSA PARA BASURAS.

65

Todo ello tal y como se describe en la presente memoria, que consta de cuatro páginas escritas a máquina y dibujos que se acompañan.

Madrid, 6 FEB. 1968

JOSE LAHIDALGA,

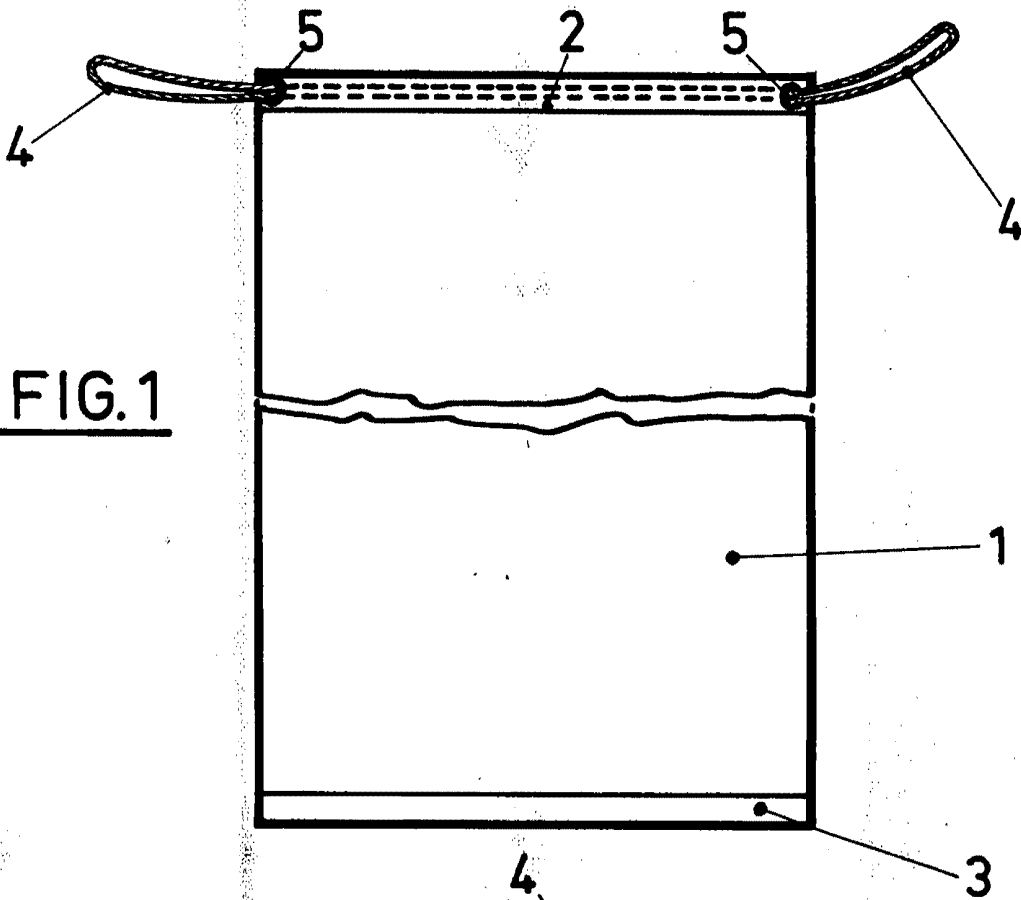

FIG. 1

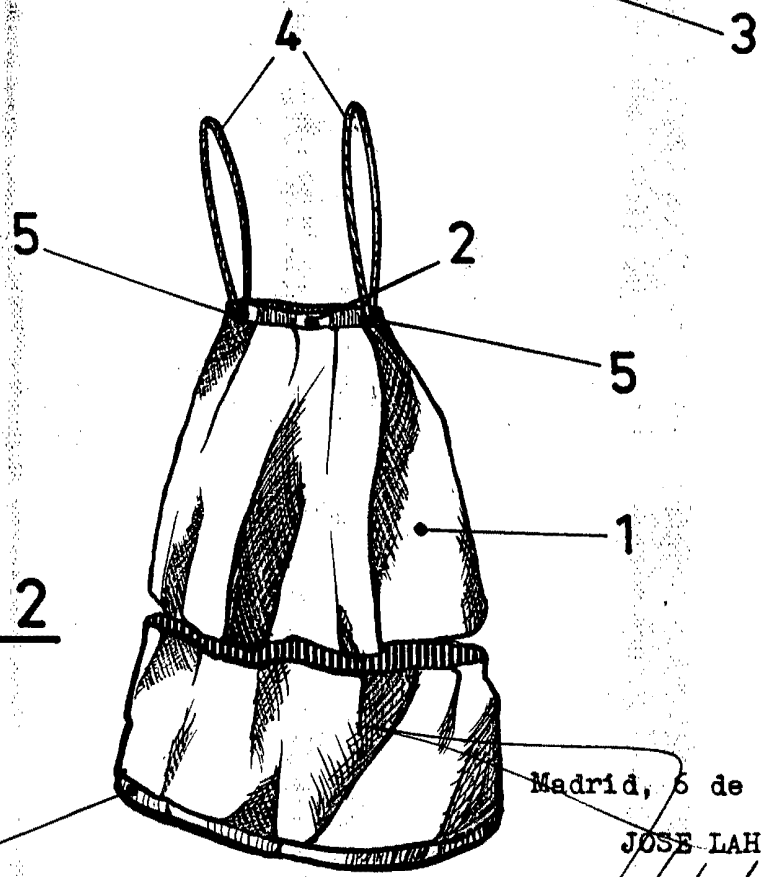

FIG. 2

Madrid, 6 de Febrero 1.968

JOSE LAHIDAIGA

ESCALA VARIABLE