



10 FEB

A 35937

- 1 -

MEMORIA DESCRIPTIVA

que se acompaña

a la solicitud de

registro de un Modelo de Utilidad, por
veinte años en España, a favor de INDUS-
TRIAS AUXILIARES DE LA PUBLICIDAD, S.L.
"INDAUXPU", residente en MADRID, Marina
Vega, 55,

por:

" CUENTAGOTAS PORTÁTIL "

13503



5 La invención a que se refiere la presente memoria, constituye una novedad industrial con características y ventajas que la hacen merecedora del privilegio de explotación exclusiva que por ella se solicita, de acuerdo con las prescripciones del Estatuto vigente sobre Propiedad Industrial de 26 de Julio de 1.929, texto refundido, publicado el 30 de Abril de 1.930.

10 El presente registro de Modelo de Utilidad concierne, como su enunciado indica, a un cuentagotas portátil, de acuerdo con la descripción detallada que del mismo se realiza, debiendo interpretarse siempre este concepto en su más amplio sentido y nunca en limitativo.

15 Este resultado industrial, mejora notablemente todo cuanto sobre el particular se conoce y utiliza actualmente, tanto por su sencillez constructiva, como de aplicación, resistencia, duración, indeformabilidad, facilidad de transporte y uso, higiene, presentación y economía.

20 Para la debida comprensión de este objeto, se adjunta a la presente memoria descriptiva, una hoja de planos en la que a título de ejemplo, se representan todas y cada una de las partes que lo forman y relación que guardan entre sí.

En la citada hoja de dibujos que representa una vista en alzado, del cuentagotas portátil, cuyo registro se preconiza, se aprecian las siguientes referencias:

25 1.- Cuerpo del propio cuentagotas, de material, dimensiones y forma sensiblemente husiforme, que presenta en su interior un espacio totalmente estanco.

30 Por la parte inferior este cuerpo -1- está cerrado y abierto por la superior, que se obtura por medio de la caperuza superior -2-.



2.- Caperuza referida, de naturaleza elástica, determinativa de la presión necesaria de absorción del líquido contenido en el cuerpo -1-.

35 Esta caperuza se adapta a presión sobre la parte superior del cuerpo aludido -1-.

3.- Cuentagotas propiamente dicho, constituido por un vástago tubular, fijado en la parte interior de la caperuza -2- y en contacto con el líquido alojado en el mencionado cuerpo -1-, del cual lo extrae y por pulsación de la caperuza, lo vierte en forma de gotas, cuyo goteo se ajusta selectivamente en relación con la presión ejercida sobre la caperuza.

40 4.- Resorte de fijación del conjunto sobre bolsillos o análogos, al igual que una pluma fuente, lapicero o similar, que evita su caída y pérdida y mantiene al cuerpo general en posición vertical.

45 Este cuentagotas será fabricado en cualquier clase de material apropiado y en las dimensiones más convenientes.

50 Hecha la descripción precedente, es preciso añadir que los detalles de realización de la idea expuesta, pueden variar, sin que por ello cambie la esencia de la invención, que es la que se desprende de los párrafos que anteceden, y se reivindica en la siguiente

N O T A

55 En resumen: EL Modelo de Utilidad que se solicita, recaerá sobre las reivindicaciones siguientes:

60 1ª.- CUENTAGOTAS PORTÁTIL, caracterizado esencialmente porque comprende la disposición de un cuerpo general, sensiblemente husiforme, de interior hueco y estanco, destinado a contener el líquido de instilación, presentando en su parte superior abierta para facilitar la carga del producto, una caperuza

155031

6 FEB 1968



65

za de naturaleza elástica, en cuyo interior y en contacto con el líquido, va un cuentagotas propiamente dicho, que absorbe y expulsa al líquido por la presión ejercida sobre la propia caperuza, que se adapta en forma totalmente hermética, pero separable, contando el conjunto con un resorte apropiado de fijación para facilitar su transporte y posicionado vertical del conjunto.

2ª.- CUENTAGOTAS PORTÁTIL.

70

Todo ello tal y como se describe en la presente memoria, que consta de cuatro páginas escritas a máquina y dibujos que se acompañan.

Madrid, 6 FEB 1968

JOSE LAHIDALGA,



15331

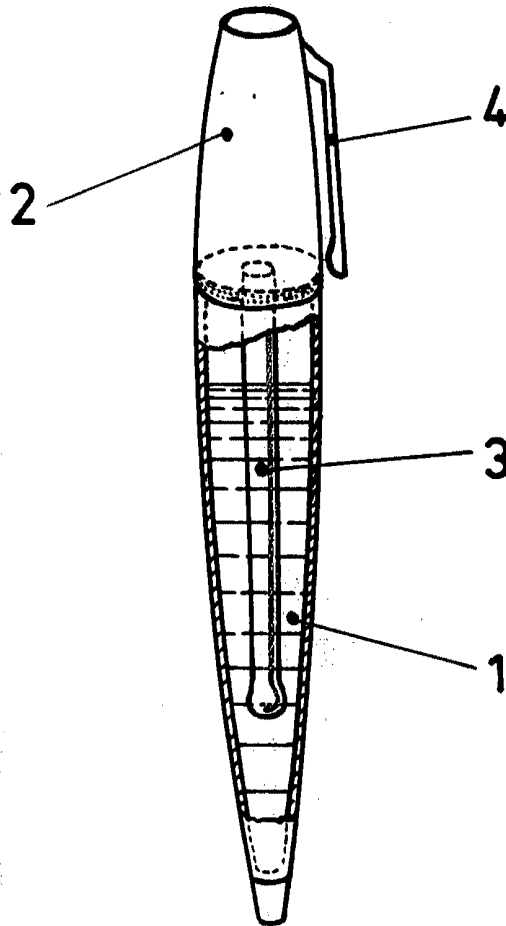

Madrid, 6 de Febrero de 1.968

JOSE LAHIDALGA,

ESCALA VARIABLE