

135917



P A T E N T E      D E      M O D E L O      D E      U T I L I D A D

por VEINTE AÑOS

a favor de Don Daniel TORO Moreno, de nacionalidad española, domiciliado en Barcelona, calle Sepúlveda, número 21, por :

" UN ENVASE "

M E M O R I A      D E S C R I P T I V A

1            El presente Modelo de Utilidad tiene por objeto un nuevo  
envase, especialmente estudiado para el acondicionamiento de  
dos sustancias que deban mantenerse separadas hasta el momento  
de la utilización, en cuyo momento deben ser mezcladas entre sí  
5            o con una tercera sustancia, en proporciones preestablecidas, o  
deban ser utilizadas sucesivamente en estas mismas proporciones.  
Ello ocurre refuentemente, por ejemplo, en productos farmacéuti-  
cos, productos de perfumería, algunos productos dietéticos, etc.  
etc. De todas formas, aun siendo esta la aplicación preferente  
10           del indicado envase, debe advertirse que no quedan en absoluto  
limitadas a la misma las posibilidades de utilización.

135017

23



A los efectos dichos, el envase en cuestión se constituye esencialmente a partir de un cuerpo tubular, preferentemente obtenido de vidrio, aunque cabe también utilizar otros materiales, tal como un material plástico apropiado. Este cuerpo tubular se halla abierto por sus dos bordes, presentando preferentemente en las mismas sendos rebordes exteriores de refuerzo, en vistas a conferirles el grado de resistencia necesario para llevar a cabo su obturación hermática utilizando un tapón - de goma plástica, corcho o cualquier material análogo apropiado - simplemente enchufado a presión. De manera esencial, el cuerpo tubular dicho se halla dividida en dos zonas dotadas de diferente sección y separadas por un correspondiente escalón, contra el que cabe apoyar un tapón intermedio, asimismo enchufado a presión y constituido a partir de cualquier material apropiado. Este tapón constituye el tabique que establece la necesaria separación entre las dos sustancias contenidas en el envase.

Se comprende que el conjunto podrá ser fabricado en grandes series, con absoluta precisión y a precios de coste muy reducidos, partiendo, por ejemplo, de tubo de vidrio calibrado, de sección uniforme, que puede hallarse en el mercado fabricado en longitudes indefinidas. Y se comprende también que, tanto las operaciones de llenado como de obturación del envase resultarán sumamente simples, pudiendo automatizarse totalmente. De otro lado el manejo y vaciado del envase no ofrecerá realmente la menor dificultad.

Con el único fin de aclarar y puntualizar cuanto queda expuesto, con el presente escrito se acompaña un dibujo, en el que - en semicorte diametral, y, desde luego, sin carácter limitativo de ninguna clase - se ha representado un ejemplo concreto de realización práctica del nuevo envase que se preconiza.

Refiriendose, pues, a este dibujo:

15517



Como puede verse, el envase adopta una forma general tubular hallandose abierto por sus dos bases o extremidades 1-1', y presentando en las mismas sendos rebordes exteriores de refuerzo 2-2', cuya sección podrá, como es lógico, variar entre los  
5 mas amplios límites. De manera esencial, el indicado cuerpo tubular presenta dos zonas 3-4 dotadas de distinta sección, y separadas por un correspondiente escalón intermedio 5, que puede ser ortogonal al eje del conjunto, o inclinado con respecto a este eje, tal como se ha representado en el dibujo. Evidentemente  
10 te las proporciones entre la longitud de estas dos zonas, y entre estas longitudes y las correspondientes secciones, podrán variar entre los más amplios límites, de acuerdo con las necesidades y conveniencias de cada caso. Finalmente, en el ejemplo representado en los dibujos, el envase presenta entre la zona  
15 de mayor sección 3 y la base o extremidad 1 correspondiente, existe una zona extrangulada 6, cuya función estriba principalmente en facilitar la fabricación cuando el conjunto se obtiene a partir de tub o de vidrio.

Resta ya únicamente hacer constar de una manera general y  
20 expresa que, como se comprende y es lógico, en la realización práctica del envase que ha quedado descrito oabrá introducir todas aquellas adiciones y modificaciones de detalle que no afecten a lo que constituye la esencialidad del registro que se solicita.

25

N O T A

SE REIVINDICA:

1 - Un envase, caracterizado por estar constituido por un cuerpo tubular abierto por sus dos bases, y dotado en las mismas de sendos rebordes exteriores de refuerzo, cuyo cuerpo pres

135017



senta esencialmente dos zonas dotadas de diferente sección interior, separadas por un correspondiente escalón intermedio.

2 - Un envase.

Consta la presente Memoria Descriptiva de cuatro hojas mecanografiadas, escritas por una sola cara, numeradas del 1 al 4, con sus líneas numeradas, a su vez, de cinco en cinco y de un dibujo anexo.

Barcelona, 23 Feb. 1968

P. A.



135017

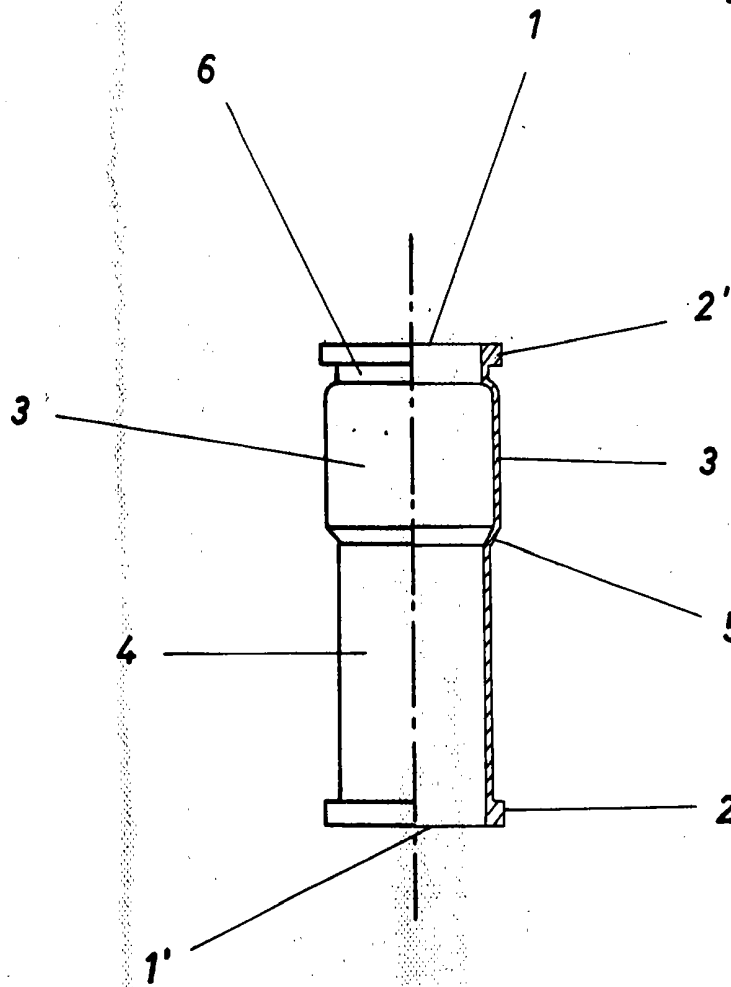

Barcelona, 23 ENE. 1968  
P.A.