



135706

MODELO
DE
UTILIDAD

por "CAJA PARA EL TRANSPORTE DE FRUTAS", a favor de los Sres. Don JOSE MARIA LLAGUNA PIFARRE y Don JULIO VILAGRASA BOSCH, de nacionalidad española, domiciliados en BORJAS BLANCAS (Lérida), Carretera de Tarragona.

= . =

MEMORIA DESCRIPTIVA

El presente modelo de utilidad se refiere a una caja para el transporte de frutas.

- Más concretamente en la invención se ha ideado un envase de forma paralelepípedica, constituido a partir de una
5. lámina troquelada y hendida, cuyos laterales mayores presentan en sus extremos unas prolongaciones, que en el armado conforman los laterales menores, divididos longitudinalmente en dos, y cuya parte inferior presenta superpuesta exteriormente una solapa, en prolongación del fondo del conjunto, a
10. partir de la cual y a lo largo de los citados laterales me-



135706

nores, se ha incorporado una lámina de refuerzo, terminada superiormente en una solapa, que en el plegado y conjuntamente con las solapas superiores en prolongación de los laterales mayores, conforman la tapa de la caja.

5. Los laterales mayores presentan realizados en su superficie, unos orificios para la ventilación del producto introducido en el interior de la caja, presentando los laterales menores en su parte superior, sendos trepados para el asido del conjunto.

10. Los laterales menores y el fondo de la caja, presentan unos hendidos longitudinales de plegado, que conjuntamente con sendos hendidos triangulares existentes en los extremos de unión del fondo con los laterales menores contiguos, determinan el plegado, a modo de fuelle, de la

15. caja, realizándolo hacia adentro los laterales menores y hacia afuera el fondo citado, para determinar una reducción en las dimensiones de la caja, con la consiguiente ventaja para el almacenaje por apilamiento de ellas.

20. Con el objeto de facilitar la explicación, se acompaña a la presente memoria descriptiva, de un pequeño croquis, en el que se representa un caso práctico del sistema de la invención.

La figura 1 presenta un detalle esquemático de la caja en su posición de uso.

25. La figura 2 presenta un detalle interior de la caja, con la cara mayor anterior quitada.

La figura 3 presenta un detalle esquemático de la

135706



caja en su posición de fuera de uso.

- Haciendo referencia a las figuras, se aprecia en su realización un envase constituido a partir de una lámina troquelada, cuyos laterales mayores 1 y 2, presentan unas prolongaciones 3 y 4, conformadoras de los laterales menores, partidos en dos, y cuya parte inferior presenta superpuesta exteriormente, una solapa 5 prolongación del fondo 6 de la caja, a partir de la cual y fijada a lo largo de los citados laterales menores, se incorpora una lámina de refuerzo 7, rematada superiormente en una solapa 8, que conjuntamente con las solapas 9, en prolongación de los laterales mayores, conforman la tapa de la caja.

- Los laterales mayores 1 y 2, presentan realizados unos orificios 10, y los laterales menores sendos trepados 11 y 12 de asido del conjunto.

El fondo de la caja y los laterales mayores comprenden unos hendidos longitudinales 13, que conjuntamente con los hendidos 14 triangulares del fondo, determinan el plegado, a modo de fuelle, del conjunto.

- La invención, dentro de su esencialidad, se puede llevar a la práctica en otras formas de realización, que difieran en detalle de la expuesta en la descripción a título de ejemplo y a las cuales alcanzará indudablemente la misma ventaja que se desea obtener.

- Se podrá pues construir arbitrariamente en forma y tamaño, con los materiales más adecuados, por quedar todo ello comprendido en el espíritu de las reivindicaciones.

135706



N O T A

5. Descrito el objeto del presente invento, lo que se declara como no divulgado ni practicado en España, comprende las siguientes reivindicaciones:

10. 1.- Caja para el transporte de frutas, del tipo constituida a partir de una lámina troquelada y hendida, caracterizada esencialmente por el hecho de comprender un envase cuyos laterales mayores presentan unas prolongaciones, que en el armado conforman los laterales menores, partidos en dos, y cuya parte inferior lleva superpuesta exteriormente una solapa, prolongación del fondo de la caja, y a partir de la cual y fijada a lo largo de los citados laterales menores,

15. se incorpora una lámina de refuerzo, prolongada superiormente en una solapa, que en el plegado y conjuntamente con las solapas superiores en prolongación de los laterales mayores, determinan la tapa del conjunto, que presenta a lo largo de sus laterales menores y su fondo, unos hendidos simétricos,

20. que conjuntamente con sendos hendidos triangulares existentes en el fondo, en los extremos de unión con los laterales menores contiguos, determinan el plegado, a modo de fuelle, de la caja, cuyos laterales mayores presentan unos orificios para ventilación del producto en ella introducido, y cuyos laterales

25. menores comprenden sendos trepados de asido del conjunto.

2.- Caja para el transporte de frutas.

Según se describe y reivindica en la presente memoria

135706



1969

descriptiva que consta de cinco hojas foliadas y escritas a máquina por una sola de sus caras y acompañadas de una lámina de dibujos reglamentarios.

Madrid, a 26 ENE. 1969
p.a. JAIME ISEBA
P. A.

5.

Dr. José María Laguna Pifarre

Dr. Julio Vilagrasa Bosch

135706

Hoja única

Fig. 1

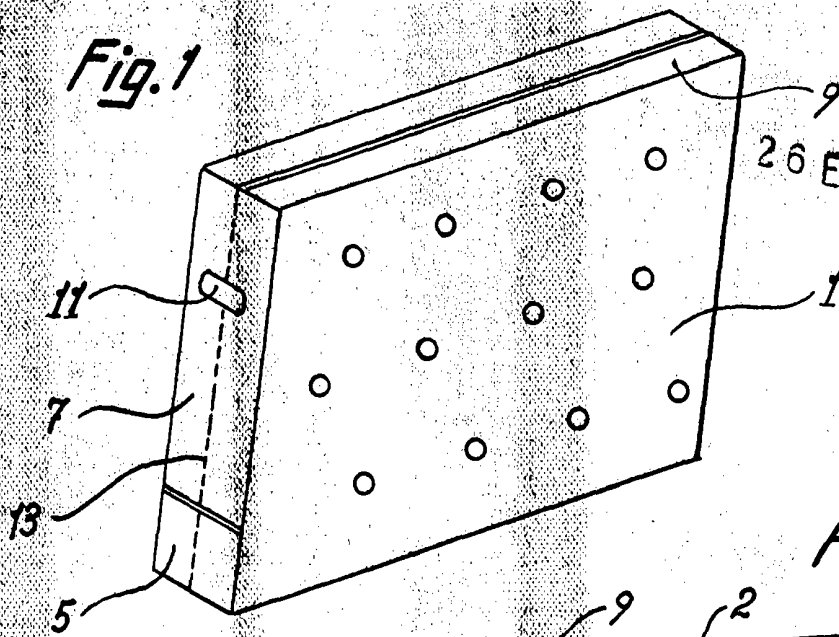

Fig. 2

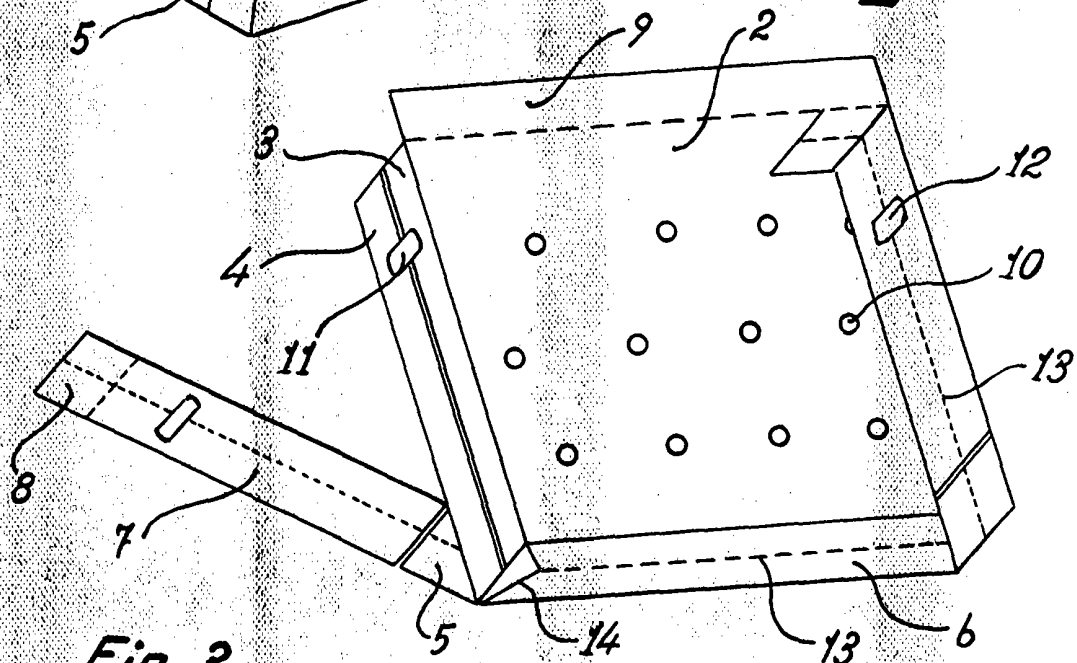
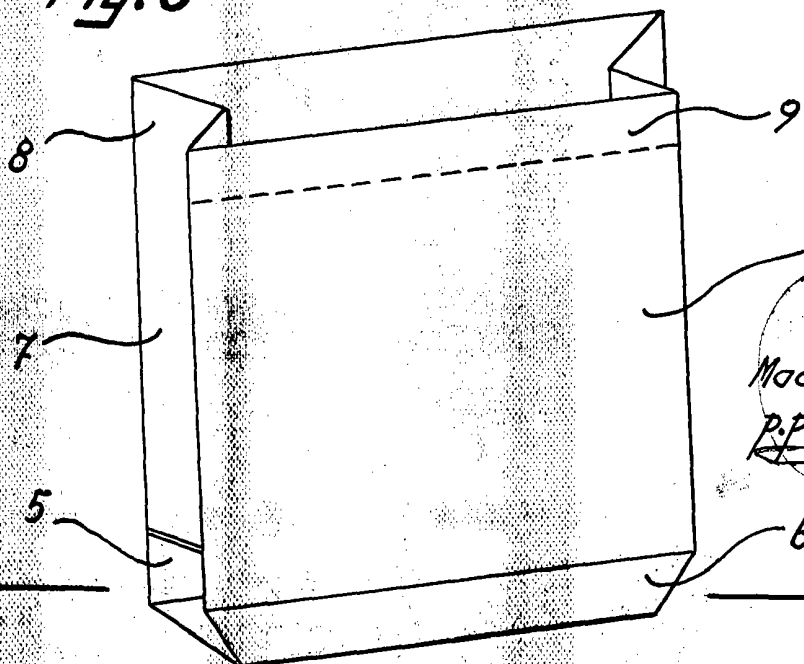

Fig. 3



Madrid, 26 ENE. 1939
p.p. Jaime Iserr