

135549



MEMORIA DESCRIPTIVA

para solicitar

P A T E N T E     D E     I N V E N C I O N

en

E S P A Ñ A

por VEINTE años

a nombre de ALBERT WILLIAM SIZER, de nacionalidad inglesa, residente en "White House", Davenport Avenue, Hessle, Yorkshire, Inglaterra, por

MEJORAS EN LAS MAQUINAS MOLDEADORAS PARA SUBSTANCIAS PLASTICAS.

---

Este invento se refiere a perfeccionamientos en las máquinas moldeadoras para substancias plásticas, del tipo en que el material a moldear se introduce en un espacio comprendido entre rodillos giratorios y una placa-matriz perforada.

5

Las máquinas de este tipo son especial-

mente útiles para el moldeo de pastillas, cubos o bolas adecuadas para la alimentación de las aves de corral y de los animales en general y compuestas de harina o mezclas de la misma.

Se conocen máquinas en las que una caja que contiene rodillos se hace girar alrededor del eje de una placa-matriz fija o rotativa.

De acuerdo con este invento, el material a moldear se introduce en un espacio comprendido entre rodillos, que se impulsan de modo eficaz para que giren alrededor de sus ejes, y la cara plana de un disco o placa-matriz perforados, provistos también de una transmisión apropiada para que giren alrededor de su eje.

Este invento se describe más detalladamente con referencia a los dibujos adjuntos, en los que:

La figura 1, representa, en corte vertical, una forma de construcción de acuerdo con este invento.

La figura 2, representa una forma de construcción modificada.

El material, tal como una mezcla de harina, se pasa desde una caldera de doble pared, que con preferencia contiene un agitador movido por engranajes cónicos desde un eje, a través de una abertura de la base de aquella, a saetines que van a parar a un espacio comprendido entre rodillos satélites 5 y una placa-matriz movida por el árbol 7.

Los rodillos 5 están montados en una caja 8 que forma cuerpo con el bastidor 1.

Cada rodillo 5 tiene, a él enclavija-



40 da, una rueda cónica 9 que engrana con una corona cónica 10 sujeta al árbol 7, movido por engranajes cónicos 11 desde un árbol motor principal.

Las bolas expulsadas se cortan al salir por la superficie inferior de la placa-matriz 6, por medio de cuchillas fijas 12.

45 Con preferencia, encima de la caja fija 8 de los rodillos 5 se disponen brazos agitadores 2 sujetos al árbol 7. Los rodillos 5, preferentemente, tienen empaquetaduras en sus superficies laterales, como se indica en 3, para impedir la entrada del material en los cojinetes de bolas de soporte 4.

50 La superficie de los rodillos satélites 5 es preferible que sea nervada, como se indica en 24.



55 Escogiendo adecuadamente la relación de engrane entre las ruedas 9, 10, el eje de los rodillos puede recibir una rotación alrededor del eje del árbol 7, en cuyo caso, la caja 8 que contiene aquellos podrá girar libremente con respecto al bastidor 1.

60 En la forma de construcción modificada, representada en la figura 2, el material se introduce entre rodillos cónicos 13 y una placa-matriz perforada 14 movida por medio de un rodillo 15, inferiormente dentado, que engrana con un piñón cónico conductor 16 montado en el eje principal 17 de movimiento de la máquina.

65

El armazón 18 que sostiene los rodillos 13 está sujeto al bastidor de la máquina 19.

Los rodillos cónicos 13 llevan ruedas cónicas 20 del tipo dentado o de fricción, que engranan o se ajustan con una corona cónica 21 sujeta a

70

la araña 23 que se hace girar por medio de la rueda cónica 16, de modo que cada uno de estos rodillos 13 gira alrededor de su eje.

75 Esta solicitud, que corresponde a la presentada en Inglaterra, el 17 de enero de 1934 bajo el número 410.715, se acoge a los beneficios del artículo 51 del vigente Estatuto de Propiedad Industrial.

----- N C T A -----

80 Los puntos de invención propia y nueva, que se presentan para que sean objeto de esta Patente de VEINTE años, son los siguientes:



85 1º. - Una máquina moldeadora, para substancias plásticas, en la que el material se introduce en un espacio comprendido entre rodillos provistos de transmisión adecuada para que giren alrededor de sus propios ejes, y la cara plana de un disco o placa-matriz perforados, dotados también de una transmisión apropiada para que giren alrededor de su eje.

90 2º. - Una máquina moldeadora, según lo reivindicado en el punto 1º, en la que la placa-matriz está enclavijada a un eje conductor que, a su vez, está enclavijado a una corona conductora que mueve piones cónicos montados en los ejes de los rodillos.

95 3º. - Una máquina moldeadora, según lo reivindicado en el punto 1º, en la que la superficie de los rodillos es nervada.

4º. - Una máquina moldeadora, según lo reivindicado en el punto 1º, en la que los rodillos tienen empaquetaduras en sus superficies laterales,

100

para evitar la entrada de material en sus cojinetes.

5º. - Mejoras en las máquinas moldeadoras para substancias plásticas.

Tal y como se ha descrito en la Memoria que antecede, representado en los dibujos que se acompañan y con los fines que se han especificado.

105

Esta Memoria consta de cinco hojas escritas por una sola cara.

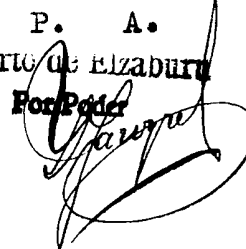

Madrid, 7 de Septiembre de 1934.

P. A.  
ALBERTO DE ELZABURU  
For Peter  

LM/

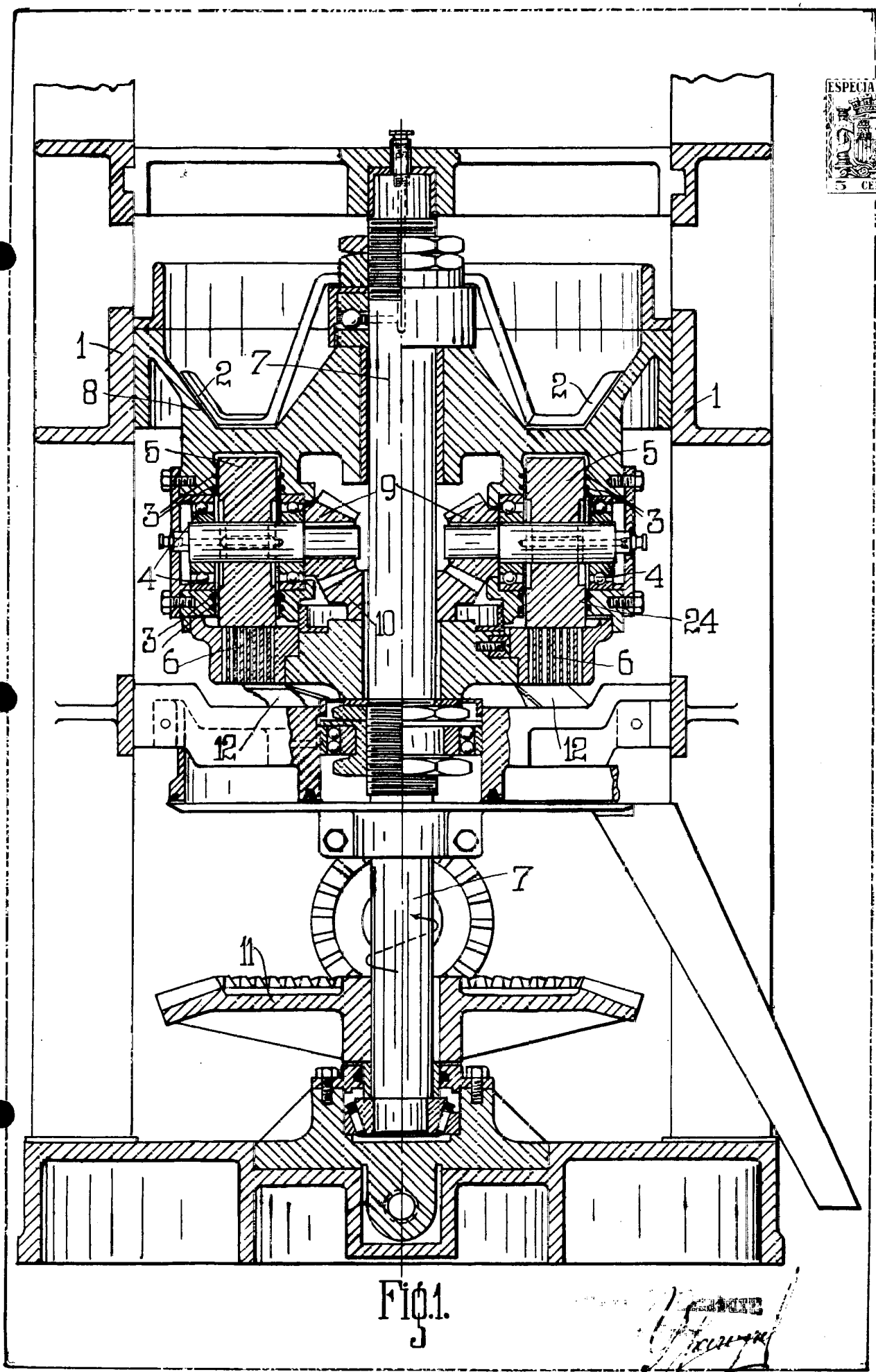

Fig. 1.

*[Handwritten signature and scribbles]*

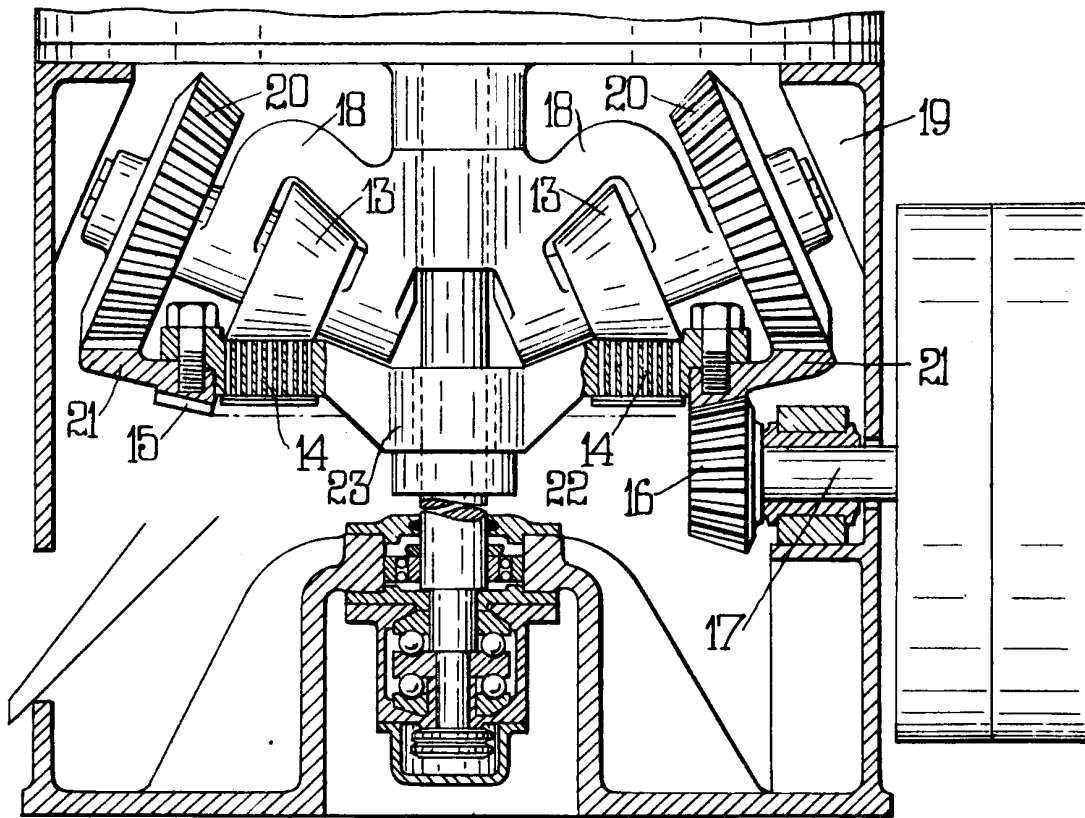

FIG. 2.

*Garcia*