

135543



MEMORIA DESCRIPTIVA

que corresponde a un MODELO DE UTILIDAD, por veinte años, por: "DISPOSITIVO LIMPIADOR DE CRISTALES, PAREDES Y SIMILARES", que se solicita a favor de Don Santiago GARCIA ALVAREZ, de nacionalidad española, residente en BILBAO, calle Campo de Volantin núm. 29, piso bajo.

- - - oOo - - -

La presente memoria descriptiva, que se une a la solicitud de registro de un Modelo de Utilidad, se refiere a un dispositivo limpiador de cristales,

135543



paredes y similares, cuyas características de novedad le confieren la cualidad de aportar a los fines que se persiguen ventajas más que suficientes para aspirar en derecho al privilegio del registro que se solicita.

Consiste en un nuevo dispositivo que permite lavar cualquier clase de superficie, así como secar escurriendo ésta, ya que arrastra el agua, siendo el grado de secado proporcional a la aspereza de la superficie y a la presión que se haga contra ella.

En el comercio existen múltiples tipos de cepillos de diversas formas y clases que si bien cumplen la función para la que han sido creados no dejan de ser molestos y engorrosos, ya que hay que echar primero el agua y después efectuar el frotado con otro útil, con la consiguiente pérdida de tiempo y gasto de energías y de agua al no ser aprovechada correctamente.

Este dispositivo está constituido por una chapa de cualquier material curvada sensiblemente en



1 351 43

25.- forma de V en una de cuyas alas tiene montada una tira de goma con cortes a intervalos regulares, formando cerdas de goma, cepillo propiamente dicho, y en la otra tambien una tira de goma pero de borde liso de las comunes en el mercado.

30.- En la parte interior de la curva lleva aplicado un tubo de la misma longitud que al propio tiempo dá solidez al conjunto. Este tubo está tapado en sus extremos y se encuentra perforado en toda su longitud por una serie de orificios que permiten la salida del agua hacia el frente en forma uniforme y distributiva. Hacia su parte central tiene una boca mediante la que se halla en comunicación con el mango hueco y de longitud adecuada del dispositivo el cual está fabricado en cualquier clase de material rígido, en el que se enchufa una manguera y en una

35.- u otra parte se monta una válvula para la regulación de la cantidad de agua o corte total de la misma cuando ésta no sea necesaria.

40.-

El uso del dispositivo es prácticamente in-

135143



45.- definido, ya que se ha previsto en su fabricación el fácil reemplazo de la goma o cerdas de goma cuando por el uso deba renocarse, tarea que puede hacer con suma facilidad.

50.- Con el fin de facilitar la mejor interpretación del invento, en los dibujos adjuntos y a título de ejemplo ilustrativo se representa una forma práctica de realización, siendo:

La figura 1ª una vista lateral del dispositivo.

La figura 2ª una vista de frente del mismo.

55.- La figura 3ª una vista en perspectiva.

En todas las figuras, los mismos números de referencia representan elementos o partes iguales o correspondientes.

60.- Como se muestra en las ya mencionadas figuras, el dispositivo está constituido por una chapa curvada en forma aproximada de U ó V -1- figuras 1ª, 2ª y 3ª, que se ha hecho solidaria de un tubo de diámetro convencional -2- que se encuentra cerrado en



135543

65.- sus extremos para impedir que salga el agua por ellos y perforado a su vez en toda su longitud, con lo que se consigue distribuir el agua proyectándola entre el cepillo y la goma.

70.- En el límite de la chapa y por la parte interior se le han colocado unas pletinas -3- las que mediante los tornillos -4- aprisionan a las tiras de goma o cerdas de goma respectivamente -5- y -6-.

El tubo -2- está unido al mango -6- mediante una pieza T común en el comercio.

75.- Este mango -6- es portador a su vez de una llave de paso -8- que le pone en comunicación con una manguera al depósito proveedor de líquido.

80.- Descrita suficientemente la naturaleza del invento, solamente cabe añadir que en el conjunto y partes descritas, es posible introducir cambios de materias, formas y disposición, siempre que tales alteraciones no supongan variación sustancial del invento.

NOTA

- 6 -
135543



85.- Descrito suficientemente el objeto de esta solicitud se declaran de novedad y propiedad las siguientes:

REIVINDICACIONES

90.- 1ª.- Dispositivo limpiador de cristales, paredes y similares, caracterizado por estar constituido por una pieza en forma de V, construida en chapa o cualquier otro material, en cuyos borbes se sujetan unas tiras de goma o similar, lisas o formando cerdas, llevando esta chapa en su parte curva interior, montado mediante retenes, un tubo cerrado en sus extremos y perforado por un número de orificios hacia el frente estando este tubo conexionado en su centro al mango del dispositivo, que es hueco y está provisto de una válvula de paso.

100.- 2ª.- DISPOSITIVO LIMPIADOR DE CRISTALES, PAREDES Y SIMILARES.

Todo tal y como se describe y reivindica en la presente memoria descriptiva que consta de siete hojas mecanografiadas por una sola de sus ca-

- 7 -

135543



ras y se ilustra con los dibujos que la acompañan.

Madrid, a diecinueve de Enero de mil nove-
cientos sesenta y ocho.

Santiago GARCIA ALVAREZ

p. a.

FIG. 1

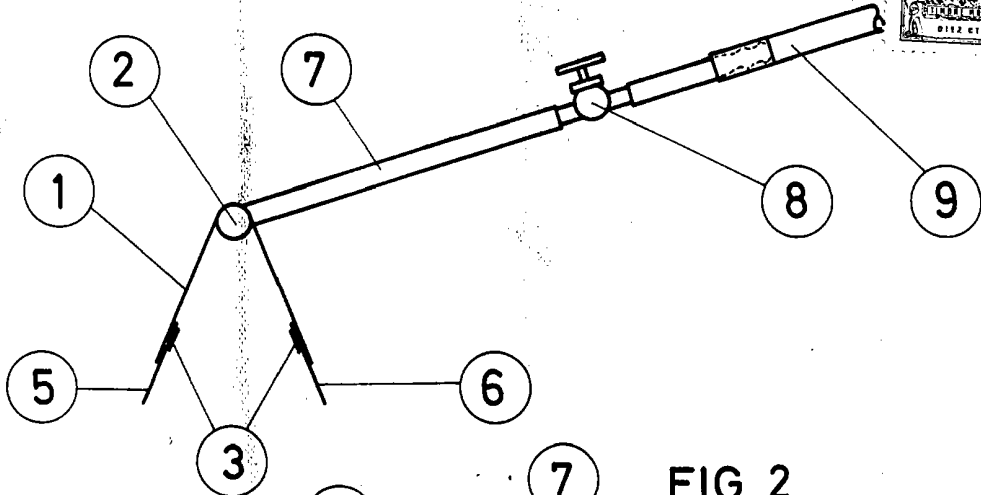

FIG. 2

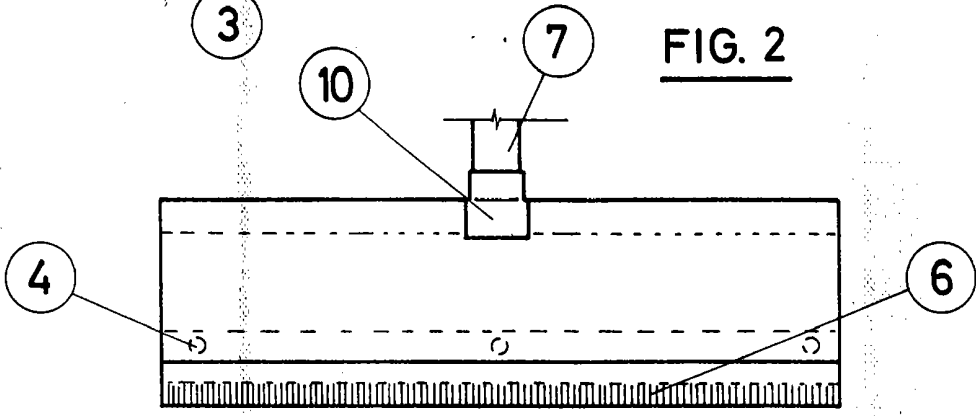
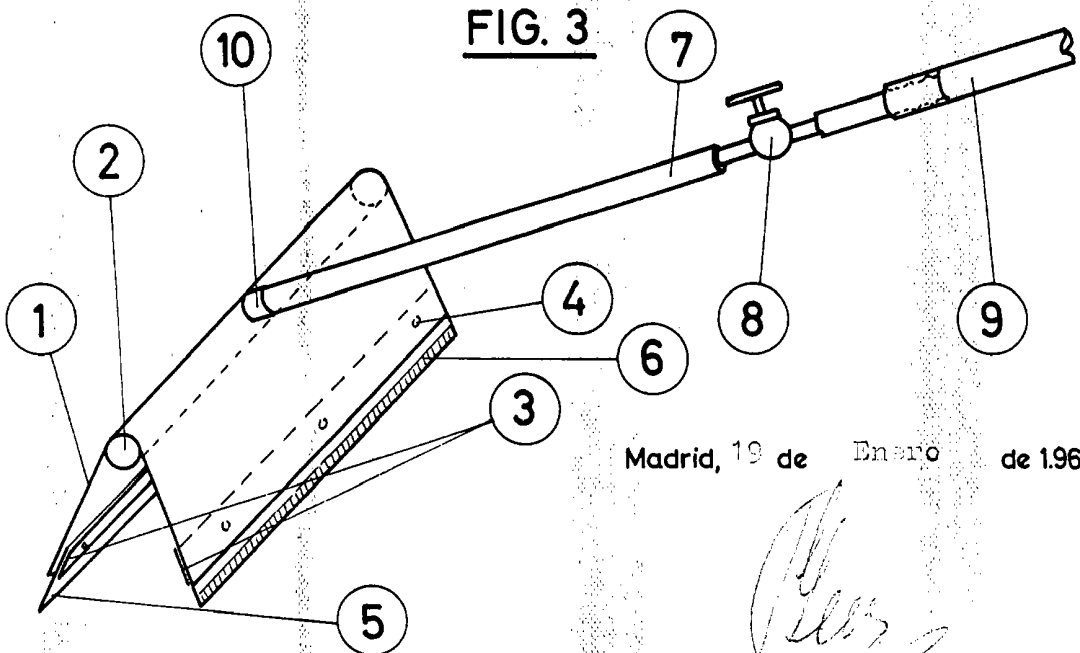

FIG. 3



Madrid, 19 de Enero de 1968

ESCALA VARIABLE