

135529



SECCION TECNICA
CLASIFICACION I. P. C.
CLASE B 63
SUBCLASE B

MEMORIA DESCRIPTIVA

de una

PATENTE DE MODELO DE UTILIDAD

por:

"EMBARCACION DEPORTIVA, A MOTOR".

Cuyo registro se solicita por VEINTE AÑOS, para España, a nombre de DON JUAN COMAS TOUS, de nacionalidad española, con domicilio en Palma de Mallorca (Baleares), calle Bilbao, N.º. 33 (Molinar)

El objeto de la presente solicitud de Patente de Modelo de Utilidad, se refiere a una embarcación rápida deportiva a motor, cuyas características de novedad le confieren la cualidad de aportar, a la función a que se destina, las siguientes ventajas:

5

- a.- Posee gran ligereza.
- b.- Es muy maniobrero.
- c.- Es potente y susceptible de facil y cómoda dirección.

10

- d.- Presenta alta estabilidad regulable en función de la velocidad.

135529

19 ENE



En la adjunta hoja de planos, para facilidad de la descripción, a título de ejemplo y sin carácter limitativo alguno, por lo tanto, se ha representado una forma
15 de realización del modelo de que se trata, en variante con seis asientos, pero se hace constar que el tamaño y número de plazas será variable.

La figura 1 representa una vista, en alzado lateral, de la embarcación.

20 La figura 2 representa una vista en planta, y

La figura 3 representa una vista por detrás.

Como puede apreciarse, esta embarcación consta de un casco (1), de planta cuadrangular, con asientos (2) y con propulsor motor hélice (3), que actúa de timón
25 orientado y mandado por volante (4), llevando esta embarcación un sistema articulado de patines estabilizadores (5), compuestos, cada uno, por dos planchas en ángulo, ligadas por tirantes, asimismo articulados (6), situándose un sistema estabilizador a cada banda, y estando mandado el
30 conjunto por medio de una palanca (9) mediante la cual se ajusta la posición de los patines a la velocidad, pudiendo llegar a situarse el sistema tal como se indica en línea discontinua en la figura 3, con lo que la estabilidad se ajusta a las condiciones de cada momento.

35 El efecto estabilizador se completa mediante un patín posterior (7) transversal fijado al casco por tirantes (8).

Este modelo es realizable en cualesquiera tamaños y materiales adecuados, siendo susceptible de toda clase de
40 modificaciones de detalle, en tanto que éstas no alteren su fundamento.

NOTA

En resumen la presente Patente de Modelo de Uti-

135529



lidad recaerá sobre las siguientes reivindicaciones:

45 Primera.- Embarcación deportiva, a motor,
caracterizada por que comprende un casco, de planta
rectangular, con asientos y grupo propulsor a hélice y
timón, mandado por volante, la cual embarcación lleva,
a cada banda, un sistema estabilizador constituido por
50 dos elementos laminares articulados en ángulo, fijado
por un extremo y arriostrado por el otro mediante tiran-
tes, asimismo articulados, de modo que el dispositivo
estabilizador es regulable, por mano o palanca, en fun-
ción de la velocidad, en combinación con otro estabiliza-
55 dor posterior laminar transversal.

Segunda.- "EMBARCACION DEPORTIVA,
A MOTOR".

Tal y como se ha descrito en la Memoria que
antecede y representado en el plano que se acompaña y
60 a los fines que se han especificado.

Consta la presente Memoria de tres hojas es-
critas a máquina por una sola de sus caras.

Madrid, 19 Enero de 1968

CARLOS BALLESTERO

S.P.

135529

D. JUAN COMAS TOS

Hoja única

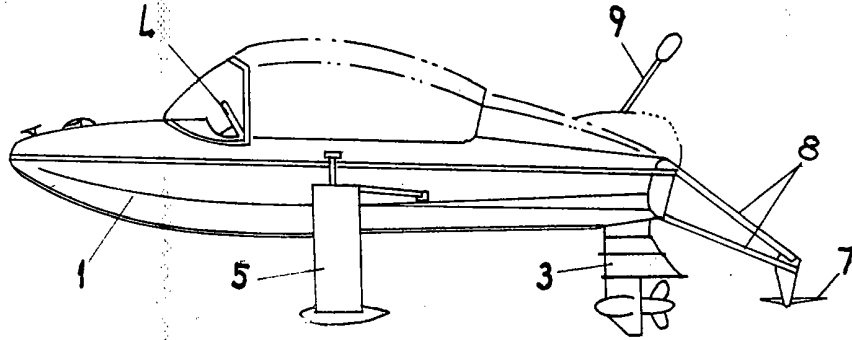

FIG-1

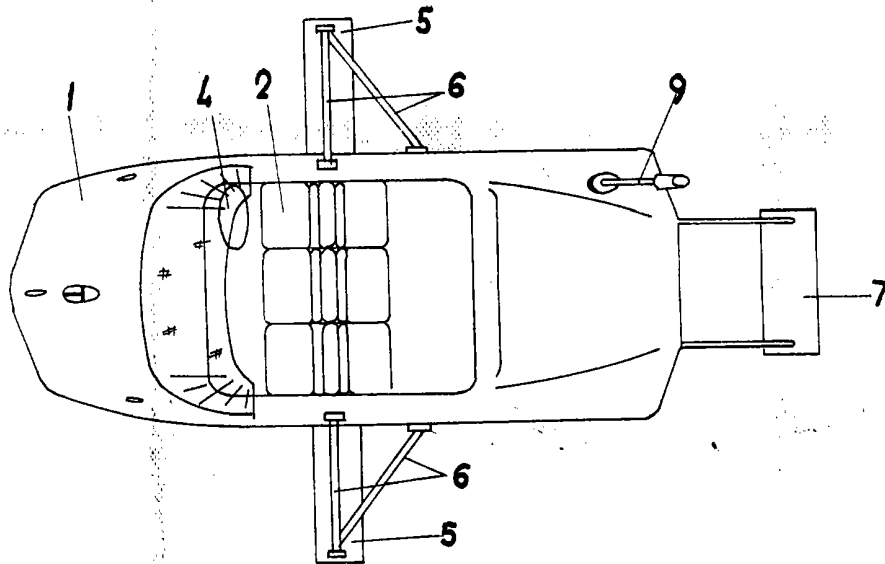

FIG-2

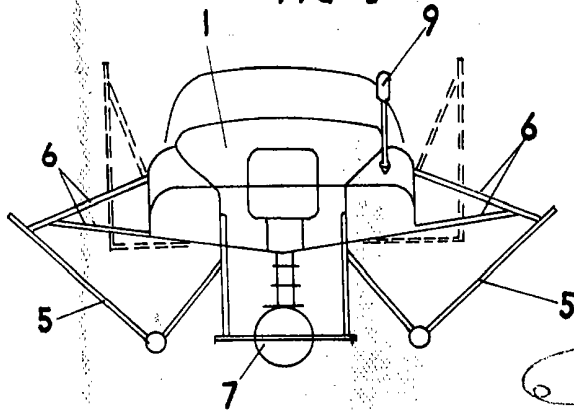

FIG-3

Madrid, 19 ENE. 1968
MAG. BALBUENA

ESCALA VARIABLE