



135527

19. ENE 1910

MEMORIA DESCRIPTIVA

=====

5. Correspondiente al registro de Modelo de Utilidad que, por veinte años, se solicita para España y sus Colonias, a favor de la firma "ALBERTO BASSAT, S.A.", residente en Barcelona, calle de Espronceda, nº 203-211 - - - - -

p o r

"NUEVO SOPORTE DE TUBOS"

10. El objeto del presente Modelo de Utilidad se refiere a un nuevo soporte de tubos de los del tipo en que están constituidos por una lámina perforada, con pies en sus esquinas, cuales láminas sustentan los tubos atravesados en los orificios y que se apoyan en la superficie en que lo hacen los pies de la lámina, que presenta la novedad de que en la cara inferior de la lámina hay en el borde de cada orificio un pretil anular, descendente, lo que constituye

15.

135527



un manguito anular que evita la inclinación involuntaria de los tubos cuando los mismos están ensartados en los orificios de la lámina sustentadora, quedando así los tubos verticales en relación con la lámina.

5. Para una correcta interpretación se describe, a continuación, un caso de realización práctica, a título de ejemplo, no limitativo, de un soporte según la invención, acompañándose de una hoja de dibujos en la que:

10. En la figura 1, es una planta de la cara inferior de la lámina sustentadora.

En la figura 2, una vista de lado de la misma, parcialmente cortada.

Y en la figura 3, un detalle en sección, a mayor escala de la aludida lámina.

15. Consiste la invención en que en las láminas con orificios pasantes y pies de apoyo en sus esquinas para soporte de tubos llevan en la cara inferior de la lámina (1) y circundando el borde de cada orificio (2) un pretil (3) de altura conveniente el cual, actuando de manguito, evita la inclinación involuntaria del tubo cuando el mismo está ensartado en el orificio de la lámina obligando el tal pretil a que dicho tubo quede completamente vertical.

20. Se sobreentiende que en el presente caso, serán variables cuantos detalles de construcción y acabado, no alteren, cambien o modifiquen la esencia de la invención.

N O T A

25. Descrito el objeto y utilidad de la invención, lo que se declara como no divulgado ni practicado en España, com-

- 3 135527



1966

prende las siguientes reivindicaciones:

5. 1ª.- Nuevo soporte de tubos, de los que están constituidos por láminas con orificios pasantes y pies de apoyo en sus esquinas para soporte de tubos, que se caracterizan por llevar en la cara inferior de la lámina y circundando el borde de cada orificio un pretil de altura conveniente el cual, actuando de manguito, evita la inclinación involuntaria del tubo cuando el mismo está ensartado en el orificio de la lámina obligando el tal pretil a que dicho tubo quede completamente vertical.

10.

2ª.- NUEVO SOPORTE DE TUBOS.

Según se describe y reivindica en la presente Memoria descriptiva, que consta de tres hojas foliadas y escritas por una sola cara y acompañada de una hoja de dibujos.

Madrid, a 19 de Enero de mil novecientos sesenta y ocho.

P.A.,
Antonio Aricha
p.p.



FIG.1

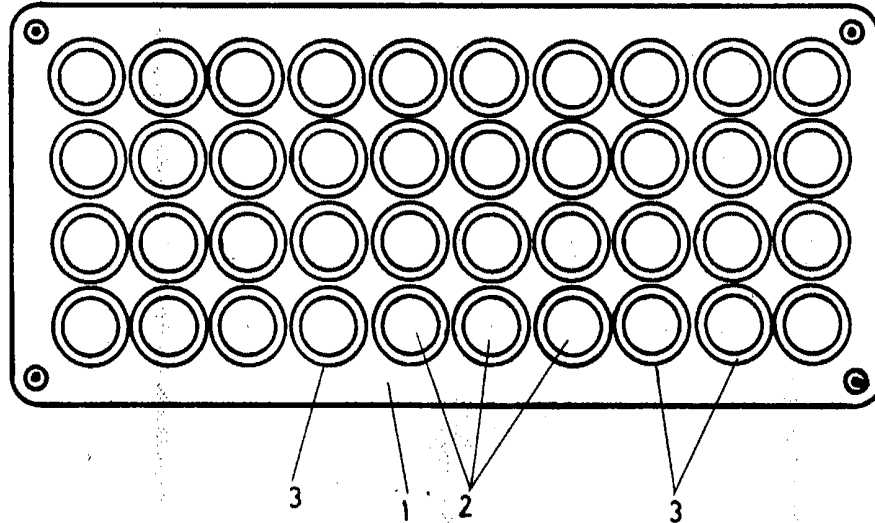

FIG.2

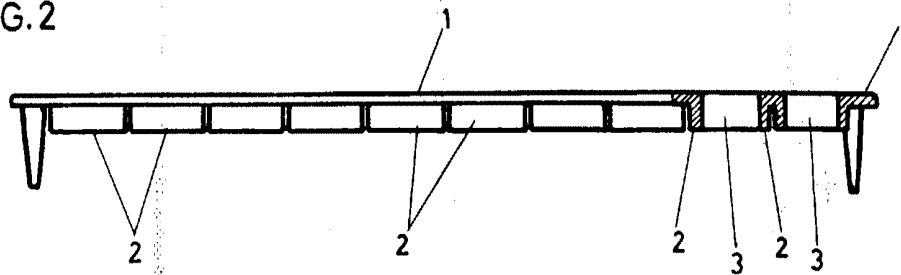
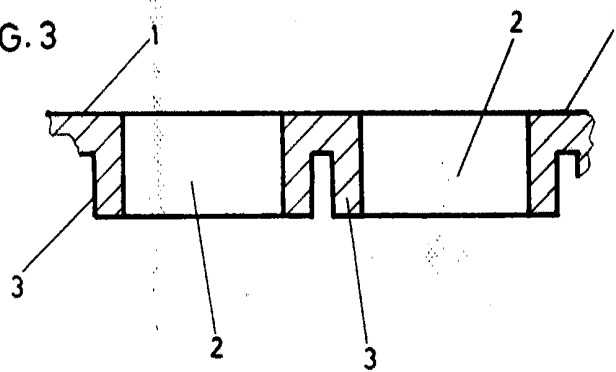

FIG.3



Madrid 9 Enero 1968

p.p.
Antonio Aricha
p.p.