

135452



76 EN

MEMORIA DESCRIPTIVA

que se acompaña a una solicitud de modelo de utilidad, por veinte años, para España y sus Posesiones, por

MANTA PROVISTA DE UNA SEGUNDA URDIMBRE MAYOR EN NUMERO DE HILOS QUE EL DE LA TRAMA EMPLEADA EN SU TISAJE.

Solicitante : MANTEROL S.A.  
Nacionalidad : Española  
Residencia : ONTENIENTE, Valencia.  
Domicilio : Pintor Segrelles 37.

135452

-2-

MEMORIA DESCRIPTIVA



La presente invención recae sobre una mancha provista de una segunda urdimbre mayor en número de hilos que el de la trama empleada en su tisaje.

5 La posibilidad de ornamentar esta clase de artículos debido a la especial constitución de una urdimbre y una trama para mantas de una tela y una cara, o de una urdimbre y dos tramas para las mantas de una tela y dos caras, estaba limitada, ya que la urdimbre siempre formaba parte del cuerpo del tejido, y, especialmente en los tipos de  
10 mantas de cama, quedaba siempre oculta al ser tapada por la trama, siempre de mayor grueso que la urdimbre.

La seguida de la técnica empleada en la presente invención elimina tal inconveniente, ya que según la misma, se obtiene:

15 a - Tener una segunda urdimbre, mayor en número de hilos que los de la trama empleada en el tisaje de la manta.

b - Esta segunda urdimbre evoluciona completamente independiente de la primera.

20 c - Estas evoluciones de la segunda urdimbre efectúan un rayado vertical en toda la longitud de la manta, de características geométricas.

d - Sobre el cuerpo de la manta, el dibujo se presenta en relieve, debido a las especiales características del tisaje.

25 Para mejor comprensión de esta memoria, se acompaña una hoja de dibujos que muestra un ejemplo de realización, no limitativo, de la invención, en la que caben cuantas variantes sean posibles sin que se altere la esencia de la misma.

30 En tales dibujos:



La fig. 1 muestra un trozo de manta con la urdimbre normal.

La fig. 2 muestra un trozo de manta, esquemáticamente, con las líneas de dibujo obtenidas con la segunda urdimbre.

La fig. 3 muestra un trozo de manta mostrando esquemáticamente y con más detalle, los dibujos obtenidos con dicha segunda urdimbre.

De conformidad con la invención referida a los dibujos adjuntos, la manta (M) posee una trama (1) de hilos normales, y una primera urdimbre (2) de hilos más finos.

Formando figuras simétricas y geométricas, se da al tejido una segunda urdimbre (3A) que forma los dibujos (3-3'...) cuya segunda urdimbre tiene mayor número de hilos que el de la trama empleada en el tisaje de la manta.

Esta segunda urdimbre (3A) funciona con independencia completa de la primera.

Estas evoluciones de esta segunda urdimbre (3A) efectúan un rayado vertical en toda la longitud de la manta (3-3'...) de características geométricas; y este dibujo se presenta en relieve, debido a las especiales características del tisaje; es decir, que se forma un relieve por esta urdimbre más gruesa, sobre el tejido base de la manta, configurando un dibujo vertical, que puede llevar el mismo color o ser de distintos colores que el cuerpo de la manta, a voluntad del fabricante, y corresponde a mantas de una sola tela, en las que, hasta la fecha, ésto no se había podido conseguir.

Finalmente sólo resta señalar que en la presente invención también son posibles cuantas variantes de ejecución sean factibles sin que se altere su esencia, pudiéndose fabricar en toda clase de materiales y dibujos ade--

135452

-4-



76 EN

cuados, sin limitaciones.

-----

65

NOTA- Descrito suficientemente lo que antecede sólo resta señalar que lo que se declara propio, nuevo y útil del solicitante es lo contenido en las siguientes:

REIVINDICACIONES:

70

1 - Manta provista de una segunda urdimbre mayor en número de hilos que el de la trama empleada en su tisaje, del tipo de manta de una sólo cara, y para obtener líneas de dibujo en relieve, caracterizada por el hecho de que el cuerpo de la manta posee una trama de hilos normales y una primera urdimbre de hilos más finos, así como una segunda urdimbre mayor en número de hilos que el de la trama empleada en su tejido.

75

2 - Manta, según reivindicación 1<sup>a</sup> caracterizada porque esta segunda urdimbre funciona con independencia de la primera urdimbre, más fina.

80

3 - Manta, según reivindicaciones 1 y 2 caracterizada porque estas evoluciones de la segunda urdimbre, de las citadas, efectúan un rayado vertical en toda la longitud de la manta, de características geométricas, presentando un dibujo, en color o no, pero siempre en relieve, por presentar en estas líneas una urdimbre más gruesa sobre el tejido base de la manta.

85

4 - MANTA PROVISTA DE UNA SEGUNDA URDIMBRE MAYOR EN NUMERO DE HILOS QUE EL DE LA TRAMA EMPLEADA EN SU TISAJE.

-----

135452

-5-



90

Todo según se describe en la presente memoria que consta de cinco hojas foliadas y escritas por una cara, con noventa y dos líneas y dibujo anexo.

Madrid 16 enero, 1968

p.a.

135452

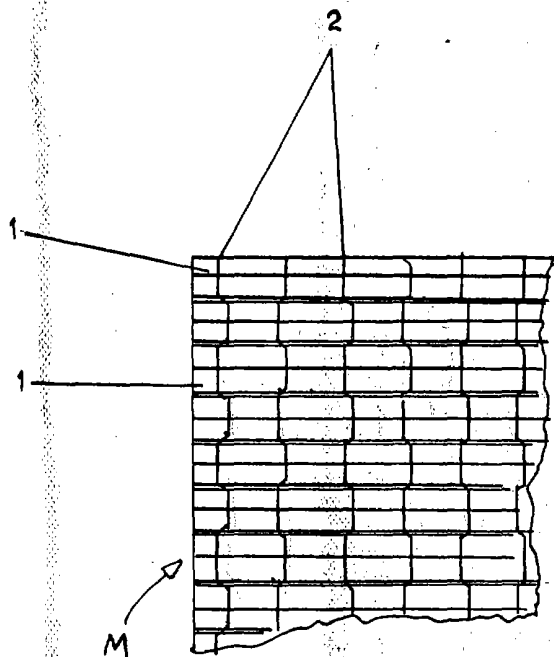

FIG. 1

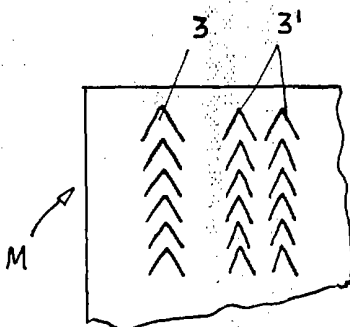

FIG. 2

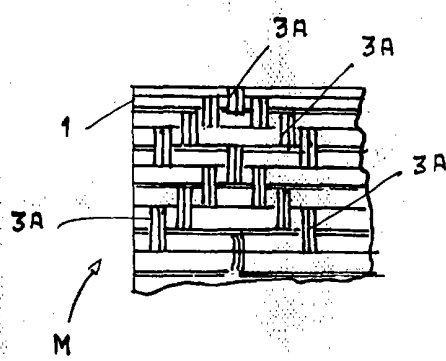

FIG. 3