

135035



135035

M O D E L O D E U T I L I D A D

Por VEINTE años

en España a favor de IBEROAMERICANA DEL EMBALAJE, S.A., de nacionalidad española residente en Madrid, Torre de Madrid, 5ª, 8ª y 9ª cuyo Modelo se refiere:

"PLATAFORMA DE EMBALAJE MEJORADA"

M E M O R I A D E S C R I P T I V A

El presente Modelo se refiere, conforme su enunciado indica, a una plataforma de embalaje, mejorada en -- sus características de diseño, montaje y organización, que cumple el fin para el que, específicamente, ha sido concebida, con una seguridad y eficacia máximas.

5.

Las plataformas de embalaje aquí preconizadas -- presentan cierto parentesco con los "Pallets" ó "Palets", -- suficientemente divulgados en el mercado, como dispositivos útiles para la carga y descarga de mercancías convenientemente apiladas. Estas organizaciones que comentamos, presentan espacios adecuados, para la introducción por ellos -- de los brazos pertenecientes a carretillas mecánicas de -- transporte. La creación de los espacios entre pilas se lle

10.



135035 -2-

5. va a cabo mediante unas disposiciones consistentes en dos bandejas o plataformas horizontales, separadas verticalmente por una pluralidad de tacos distanciadores, convenientemente distribuidos entre ambas, dando lugar a espacios libres para la introducción de los brazos de las carretillas mecánicas. Esta organización permite la formación de pilas en sentido vertical con la consiguiente economía de espacio útil en los almacenes.
10. De acuerdo con la idea del modelo, se diseña la configuración de las bandejas o plataformas incluídas en este sistema de pallets, en modo tal, que cada uno de sus lados o bordes terminales que enmarcan su limite de capacidad, para el asiento de la carga o mercancía, se encuentran prolongados, hacia afuera, por sendos faldones, constituidos a expensas de la propia materia laminar formada por la plataforma propiamente dicha, y sin solución de continuidad en la lámina, cuyos bordes vienen determinados por líneas rectilíneas de debilitamiento, para facilitar el plegado de los referidos faldones sobre las caras laterales de la mercancía apilada. Esta disposición facilita notablemente el amarre de los módulos pasando los flejes o cuerdas por los espacios libres que crean los distanciadores situados entre cada dos plataformas contiguas.
15. Una idea más completa del objeto que constituye este Modelo de Utilidad, la proporciona la descripción siguiente al hacer referencia a los dibujos que a esta memoria se acompañan en los que de manera un tanto esquemática y exclusivamente por vía de ejemplo se presentan los conjuntos y detalles más característicos de la idea del invento al hacer referencia a un posible caso de realización práctica.
- 20.
- 25.
- 30.

10035

3 E



detalle que las circunstancias y la práctica pudieran aconsejar, siempre y cuando que con las variantes que se introduzcan, no se cambie, altere o modifique la esencialidad del objeto descrito.

5.

NOTA

Se declara como de novedad y propiedad para todo el territorio español, el contenido de las siguientes:

REIVINDICACIONES

10.

1ª.- "Plataforma de embalaje mejorada", que se caracteriza por comprender una pluralidad de placas iguales, en correspondencia vertical, cada una de cuyas placas es delimitada en sus bordes por líneas de debilitamiento en su material constitutivo, proyectando hacia afuera los mismos sin solución de continuidad en el material, sendos faldones, los cuales, en el proceso de empaquetado, son rebatidos lateralmente sobre la mercancía comprendida entre cada dos placas consecutivas; caracterizándose además los módulos así formados, por presentar a conveniente distancia elementos perimetrales de amarre.

15.

20.

2ª.- "Plataforma de embalaje mejorada", de acuerdo con la cual, entre cada dos módulos de embalaje superpuestos, se encuentran incluidos una pluralidad de tacos distanciadores que constituyen espacios aptos para el paso de las cintas de amarre de cada módulo, así como para la introducción por ellos de elementos transportadores.

25.

30.

3ª.- "PLATAFORMA DE EMBALAJE MEJORADA".

Todo ello, conforme se describe y reivindica

135035



-5-

3
en la presente memoria, que consta de CINCO hojas escritas a máquina por una sola de sus caras y dibujos que la ilustran.

Madrid, 3 de Enero de 1.968.

GONZALEZ VACA
P. P.

Handwritten signature of Gonzales Vaca.

135.035

135035

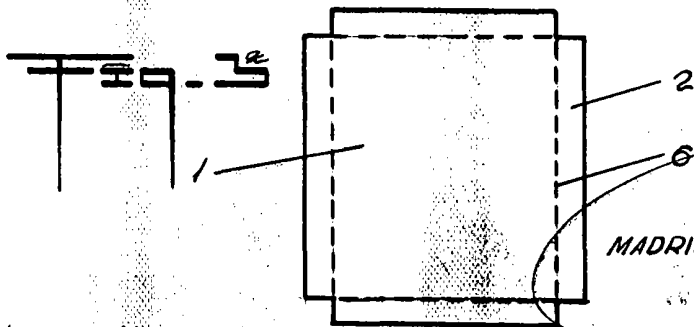
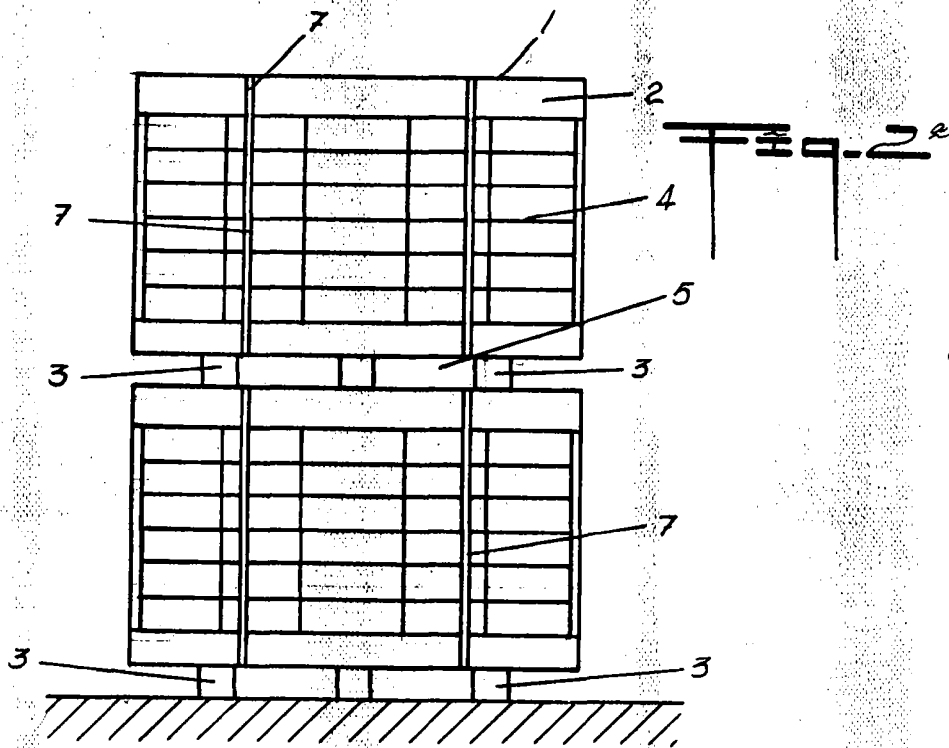
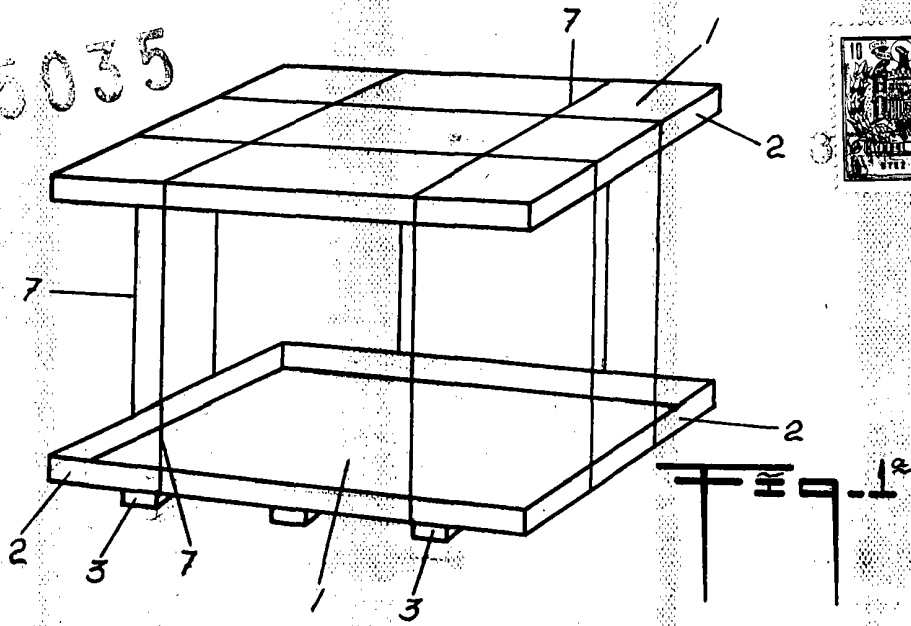

MADRID de Enezo 1968

FORZA & VALLS

Escala variable