

135029

9 DIC



M O D E L O
D E
U T I L I D A D

a favor de Don Luis ANGULO DIEZ, Don Guillermo TITSCH RIVERO, Don Salvio HUIX ROVIRA, y Don Marcelino MASANÉS MASANÉS, el segundo de nacionalidad alemana y los demas española, residentes en Manresa (Barcelona), calle Subida Castillo, 77, por "HUMIDIFICADOR".

- . -

MEMORIA DESCRIPTIVA

- La presente invención se refiere a un humidificador especialmente indicado para humidificar superficies engomadas, tales como las de sellos de correo y otras como las de papeles y láminas u otros cuerpos, con cuyo humidificador se consigue efectuar la humidificación sin las desventajas que presentan los conocidos, como son las que se derivan de que el agua afluye indebidamente y en forma desproporcionada, determinando irregularidades de suministro.
- 5.
10. El humidificador en cuestión se caracteriza,

135029



19 Dic

5. esencialmente por el hecho de consistir en un cuerpo hueco que forma recipiente para el líquido de humidificación y dentro del cual está montado un paquete de láminas verticales yuxtapuestas de plano de manera que forman pasos capilares entre ellas, los cuales comunican la cara inferior del paquete, sumergido en el líquido, con la superior, que forma superficie de aplicación.

10. En una realización preferida el recipiente es una cubeta con tapa de la que se extiende hacia abajo un cuello en el que están ajustadas las láminas, estando estas últimas provistas de salientes que mantienen sus caras separadas en regimen capilar.

15. Los dibujos adjuntos muestran, a título de ejemplo no limitativo del alcance de la presente invención, una forma preferida de llevarla a la práctica, en representación esquemática.

20. En dichos dibujos: La figura 1 es una vista en perspectiva del humidificador; la figura 2 corresponde a un detalle en planta de la superficie con rendijas por las que afluye el agua; y la figura 3 se refiere a un semialzado en sección del humidificador.

El mismo consta de una caja -1- provista de pies elásticos -2-, cuya caja está dotada de una tapa -3- que presenta un cuello -4- dirigido hacia abajo.

25. La tapa -3- presenta un orificio -5- por el que puede verterse agua -6- en su interior.

La cara superior de la tapa -3- ostenta una pluralidad de plaquitas en forma de tira -7- formando un pa-

135029



5. quete que se halla ajustado en el cuello -4- y cuyos bordes laterales presentan nervios -8- salientes de sus caras, de forma que dicho paquete, según se aprecia en el detalle de la figura 2, tiene sus caras superior e inferior comunicadas por unas rendijas -9- de dimensión capilar.

El funcionamiento y empleo del humidificador son los siguientes:

10. El agua -6- que rodea el cuello -4- asciende por capilaridad por las rendijas -9- y llega hasta la cara superior del paquete. Haciendo pasar sobre dicha superficie superior, constituida por las plaquitas -7- la engomada de un sello de correos de papeles, o la superficie engomada o no de otros cuerpos, el agua -6- pasa a dichas superficies teniendo efecto una humidificación regular y correcta de las mismas.

15.

Serán independientes del objeto de la invención los detalles y características accesorias empleadas en su puesta en práctica, y en general, cuánto no altere la esencialidad de las siguientes reivindicaciones.

- . -

N O T A

20. Se reivindica como objeto del presente modelo de utilidad:

1. Humidificador, caracterizado esencialmente por el hecho de consistir en un cuerpo hueco que forma re-

135029

19



5. recipiente para el líquido de humidificación y dentro del cual está montado un paquete de láminas verticales yuxtapuestas de plano de mano que forman pasos capilares entre ellas, los cuales comunican la cara inferior del paquete, sumergido en el líquido, con la superior, que forma superficie de aplicación.

10. 2. Humidificador, según la reivindicación 1, caracterizado por el hecho de que el recipiente es una cubeta con tapa de la que se extiende hacia abajo un cuello en el que están ajustadas las láminas, estando estas últimas provistas de salientes que mantienen sus caras separadas en régimen capilar.

3. Humidificador.

15. La presente memoria consta de cuatro hojas foliadas escritas a máquina por una sola cara.

Barcelona, 9 de diciembre de 1967

LUIS ANGULO DÍEZ
GUILLERMO TITSCH RIVERO
SALVIO HUIX ROYRA
MARCELINO MASANÉS MASANÉS

p.a.

I. PONTI

p.p.

135029

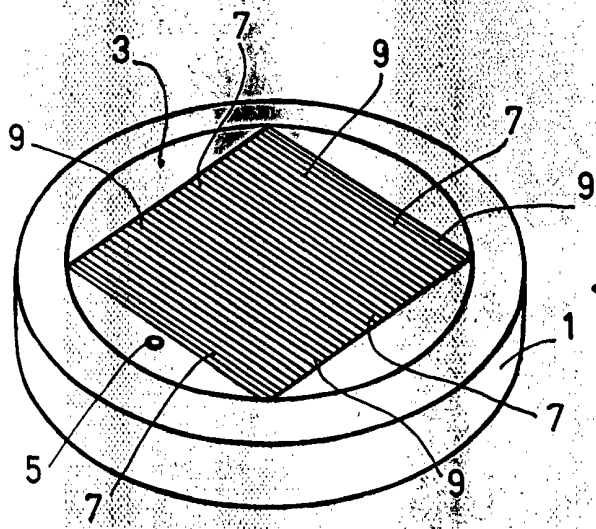

Fig. 1

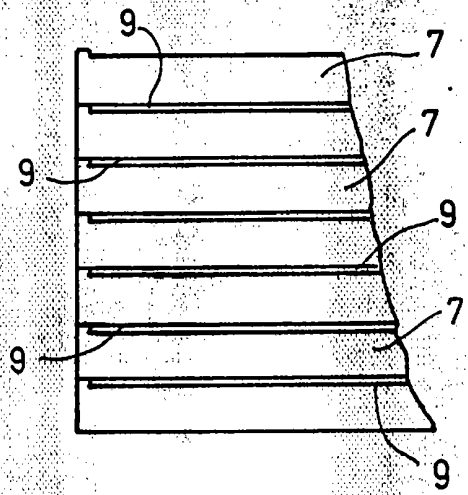

Fig. 2

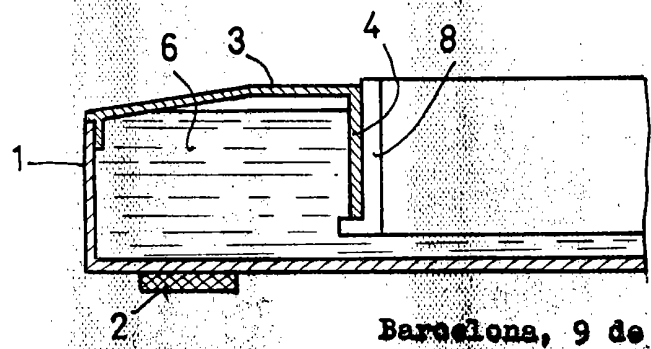

Fig. 3

Barcelona, 9 de diciembre 1967.

Luis ANGULO DIEZ
Guillermo TITSCH RIVERO
Salvio HUIX ROVIRA
Marcelino MASANES MASANES

p.a.

I. PONTI