

35024

SECCION TECNICA
CLASIFICACION I.P.C.
CLASE B 62
SUBCLASE d

10 NOV. 1908

MODELO DE UTILIDAD

que por veinte años, para España y sus Posesiones, se solicita a favor de la Firma: P E R S E U S A.G., entidad del Principado de Liechtenstein, residente en VADUZ (Liechtenstein), por: "VOLANTE PERFECCIONADO CON EMPUÑADURA DE SOPORTE ELASTICO, PARA VEHICULOS EN GENERAL".-

Memoria Descriptiva

El objeto del presente modelo de utilidad lo constituye un especial tipo de volante para vehiculos automoviles, embarcaciones de motor y vehiculos en general, caracterizado por el hecho de presentar una empuñadura dotada de soporte elastico, con oportuno revestimiento y moldeada de forma que facilita y hace más segura la sujeción.-

Es conocida la existencia en el comercio de numerosos y variados tipos de volantes de piel, generalmente formados por una armadura metálica revestida de goma o material plástico esponjoso, sobre el que la piel es atirantada y cosida. Es evidente, sin embargo, que de esta forma no resulta posible modelar el soporte a fin de facilitar la sujeción del volante.

Contrariamente el volante perfeccionado en cuestión es-

15 tá caracterizado por el hecho de que sobre el soporte metálico se
halla estampado un soporte constituido de material blando y elás-
tico (goma, plástico esponjoso o similares) dotado de oportuno —
moldeado y precisamente de idoneos rebajes a distancias uniformes
y dispuestos en la parte posterior del volante, aptos para el alg-
20 jamiento de los dedos del conductor y proporcionarle un seguro y
firme agarre incluso, por ejemplo, en el caso de no tener las ma-
nos perfectamente secas.

El revestimiento, preferiblemente de piel (eventualmen-
te de piel sintética u otro material idoneo), esta firmemente enco-
lado con idoneo adhesivo sobre el soporte elástico y estirado so-
25 bre el mismo hasta que adopta perfectamente la forma de su sopor-
te y seguidamente cesido.

De esta forma el volante adquiere gran confortabilidad
y comodidad para su sujeción y al mismo tiempo resulta muy seguro
y funcional incluso para maniobras rápidas o con las manos no per-
30 fectamente secas.

Estas y otras características de caracter funcional y -
constructivas del volante perfeccionado que forma el objeto del -
presente modelo de utilidad, podrán ser mejor comprendidas con la
ayuda de las figuras de la adjunta lamina de dibujos en la que:

35 Fig. 1 representa en perspectiva un volante de piel, do-
tado de empuñadura de soporte elástico oportunamente moldeado pa-
ra proporcionar un seguro agarre tal como anteriormente se ha des-
crito.

40 Fig. 2 muestra una porción del tal volante seccionado -
por un plano de simetría.

Con especial referencia a las anteriormente mencionadas
figuras, puede observarse el armazón metálico 1 del volante sobre
el que se aplica mediante estampado el soporte blando y elástico
2 que presenta, en correspondencia de su parte posterior, los alg-

45 jamientos 2º uniformemente distanciados entre sí y especialmente
calculados para el alojado de los dedos del conductor a los fines
de consentir una segura sujeción.

El revestimiento 3 se halla solidamente encolado sobre
la superficie exterior del soporte elástico 2 y estirado hasta —
50 que adquiere exactamente la forma del moldado del mismo y segui-
damente es cosido a lo largo de la línea 4.

Gracias a las mencionadas figuras y a lo que precedente-
mente queda expuesto, es fácil darse cuenta de la gran sencillez
de realización del volante perfeccionado en objeto así como de —
55 sus notables ventajas funcionales y prácticas que lo caracterizan.

Descrita suficientemente la naturaleza y alcance de la
presente invención, se hace constar que en la misma, podrán ser —
variables los materiales, dimensiones y en general aquellos otros
detalles accesorios o secundarios que no alteren, cambien ni modi-
60 fiquen la esencialidad propuesta.

Los términos en que queda redactada ésta memoria son —
ciertos y fiel reflejo del objeto descrito, debiéndose tomar en —
un sentido más amplio y nunca en forma limitativa.

REIVINDICACIONES

65 Se reivindica como de la propia y nueva invención la propiedad y
explotación exclusiva de:

1ª.- Volante perfeccionado con empuñadura de soporte elástico, pa-
ra vehículos en general, caracterizado por el hecho de que presen-
ta una empuñadura de soporte blando con apropiado revestimiento —
70 dotado de idónea forma para facilitar y hacer más segura su sujeción.

2ª.- Volante perfeccionado con empuñadura de soporte elástico, pa-
ra vehículos en general, según la reivindicación precedente, carac-
terizado por el hecho que sobre su armazón metálico es aplicado, —
preferentemente por estampado, un soporte constituido por material
75 blando y elástico (preferentemente goma, material plástico espon-
joso u otro producto industrial dotado de analogas características),

dotado de oportuno moldeado y precisamente de alojamientos en forma de rebajes a distancias uniforme dispuestos en la parte posterior del volante y son aptos para el alojamiento de los dedos del conductor a los fines de proporcionarle una segura sujeción del volante incluso para maniobras rápidas o en el caso de no tener las manos perfectamente secas.

80 3º.- Volante perfeccionado con empuñadura de soporte elástico, para vehículos en general, según las precedentes reivindicaciones -
85 caracterizado por el hecho de estar provisto de un revestimiento, preferiblemente de piel (eventualmente de simil-piel o de otro material de analogas características), que resulta solidamente encajado con especial adhesivo al soporte blando y estirado sobre el mismo de forma que adquiriera exactamente su misma forma antes de -
90 procederse a su cosido.

4º.- Volante perfeccionado con empuñadura de soporte elástico, para vehículos en general, según las precedentes reivindicaciones -
caracterizado por el hecho de presentar una empuñadura de soporte blando con oportuno revestimiento, dotada de especial forma apta
95 a facilitar la sujeción incluso en el caso de maniobras rápidas o de conducción con las manos no perfectamente secas.

5º.- "VOLANTE PERFECCIONADO CON EMPUÑADURA DE SOPORTE ELASTICO. - PARA VEHICULOS EN GENERAL".-

Consta la presente memoria descriptiva de cuatro hojas numeradas y mecanografiadas por una sola cara a las que se acompaña un plano para su mejor comprensión.

SEVILLA para MADRID, 9 DICIEMBRE DE 1967

RODOLFO ROSSELLÓ
E. P.

Fdo. M. V. de la Torre Soriano

139384

Fig. 1

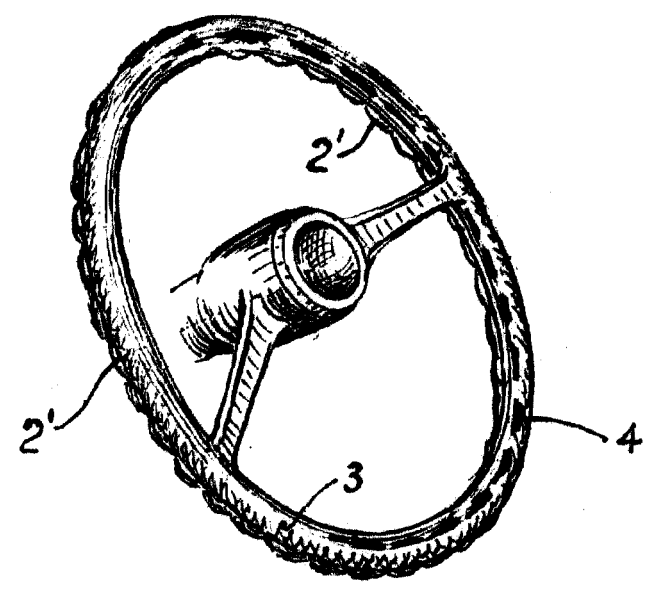
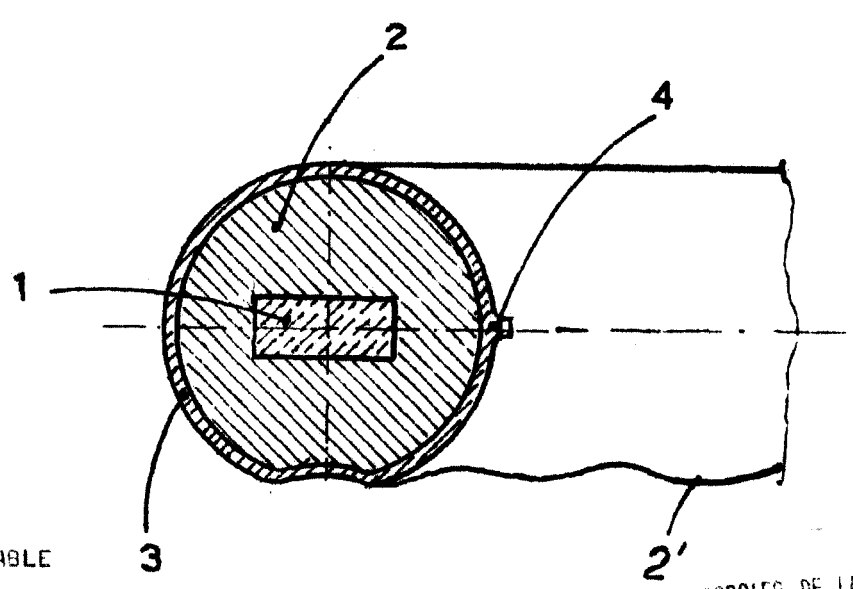

Fig. 2



ESCALA VARIABLE

RODOLFO DE LA TORRE ROSSELL
P. F.

[Handwritten signature]

13.924

Fig. 1

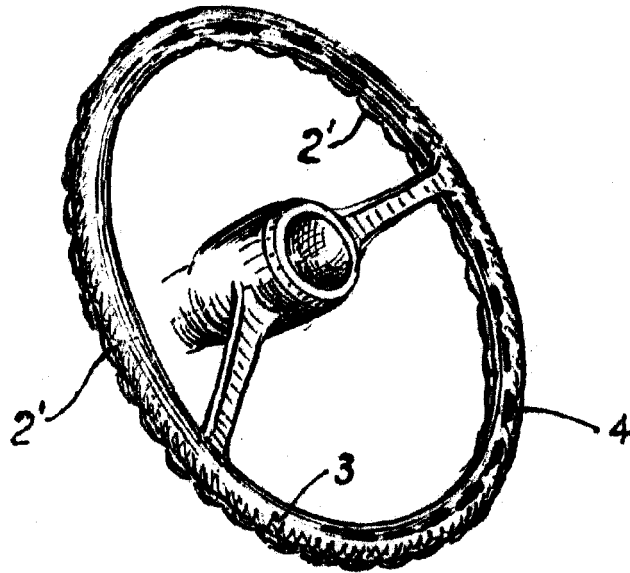
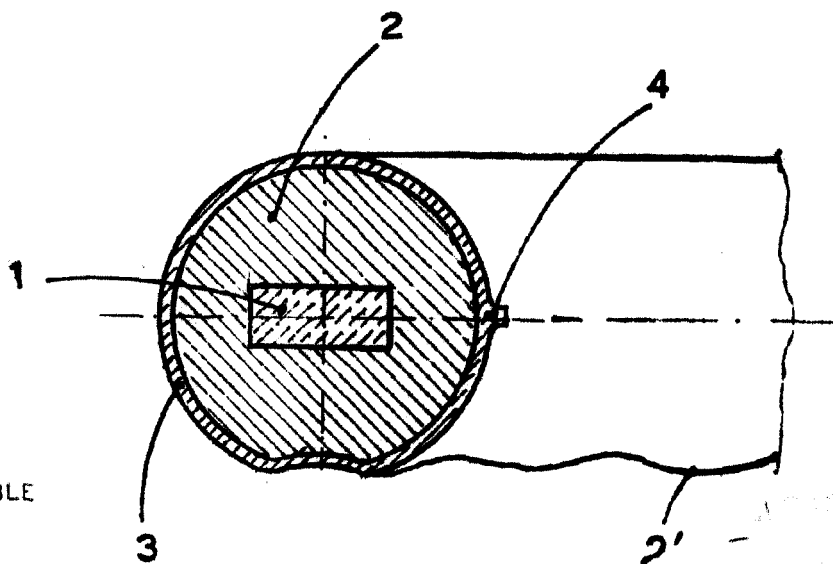

Fig. 2



ESCALA VARIABLE

REGISTRO DE LA TORRE MARSA
P. R.

Handwritten signature and text:
García Arteaga