

135023

- 9 D



MODELO DE UTILIDAD

por 20 años

por "UTIL LIMPIADOR", a favor de MERY, S.A., de nacionalidad española, domiciliada en TARRASA (Barcelona), Avda. Joaquín de Sagra, s/n (Prolongación Sur de la Avenida del Caudillo).

=====

MEMORIA DESCRIPTIVA

El presente Modelo de utilidad se refiere a un útil limpiador, del tipo empleado para realizar la limpieza de la superficie de suelos y también de cristales, puertas y otras partes de una vivienda o local público. El nuevo útil se caracteriza porque su elemento fregador propiamente dicho, constituido por una pieza rectangular de material esponjoso, puede cambiarse con gran facilidad cuando se halla deteriorada o bien saturada de suciedad, mientras que su sujeción se hace de manera muy segura, lo que constituye la reunión de dos características muy convenientes para este tipo de dispositivo.

5. El elemento limpiador que se aplica inmediatamente sobre las superficies a fregar estará constituido por una pieza prismática rectangular, a modo de paralelepípedo alargado, realizado a base de un material como la espuma de ny-
- 10.
- 15.



lon o de caucho, el poliuretano expandido o similar. Posee  
rá en su periferia un entrante por el que se realizará la  
sujeción de la pieza mediante un elemento sujetador de es-  
tructura filar y configuración de rectángulo alargado, so-  
5. lidario de un mango de accionamiento.

Para facilitar la explicación, se acompaña a la  
presente Memoria una hoja de dibujos, en los que se ha re-  
presentado, a título de ejemplo ilustrativo y no limitati-  
vo, un caso de realización de un útil limpiador, según los  
10. principios de las reivindicaciones.

En los dibujos:

La figura 1 representa los dos componentes esen-  
ciales del útil, dibujados separadamente y con el elemento  
fregador dispuesto seccionado para hacer comprensible su  
15. estructura.

Las figuras 2 y 3 representan al útil completo,  
con secciones parciales del elemento fregador para hacer  
comprensible la forma de su montaje.

El útil emplea para su función limpiadora una pie-  
20. za flexible y elástica constituida por un bloque prismáti-  
co rectangular -1- hecho de uno de los materiales antes ci-  
tados, y que recibe una forma paralelepípedica alargada.

El bloque presenta en su periferia y en las caras  
menores una hendidura -2-, cuya forma se ve en los dibujos  
25. y que divide a la pieza en dos bloques elementales -3- y  
-4-, de altura idéntica y equivalente a la mitad del bloque  
y de anchura y longitud equivalentes a las de éste.

Para la sujeción del bloque se emplea un elemento  
-5- de estructura filar, realizado a base de varilla rígida  
30. y resistente, de forma rectangular, que por uno de sus lados  
mayores comporta los terminales -6- y -7-, por los que se



fija sólidamente mediante un casquillo -8- al extremo inferior de un mango -9- de accionamiento.

Las figuras 2 y 3 permiten comprender con claridad la sujeción del bloque limpiador, mediante el mango y el elemento -5-, resultando también evidente que, tras el deterioro o saturación del bloque a base de materias sucias, pueda cambiarse con facilidad, dada su gran flexibilidad y elasticidad.

10. Todo cuanto no afecte, altere, cambie o modifique la esencia del útil descrito, será variable a los efectos del actual Modelo.

N O T A.

Se reivindica como objeto de este registro por Modelo de utilidad:

15. 1.- Util limpiador, caracterizado esencialmente porque el elemento que realiza inmediatamente el contacto con las superficies a limpiar queda constituido por un bloque prismático rectangular de un material flexible, elástico y poroso, preferentemente esponjoso, el cual presenta  
20. en su periferia y en sus caras menores una hendidura entrante de profundidad constante, la cual divide idealmente al bloque en dos partes iguales y sirve de alojamiento a un elemento sujetador constituido por un rectángulo de estructura filar, rígido y sujeto por la parte media de uno de  
25. sus lados mayores, mediante un casquillo, al extremo inferior de un mango de accionamiento.

Sean cuales fueren las circunstancias que concurren en la esencialidad del Modelo de utilidad definido en la anterior reivindicación, cuyo objeto es:

30. 2.- "UTIL LIMPIADOR".

Consta la presente memoria de cuatro hojas folia-

- 4 -

- 9 DIC 1967



das, mecanografiadas por una sola cara y de los dibujos  
unidos a la misma.

Barcelona, - 9 DIC 1967

P.A. de MERY, S.A.,

mr



- 9 DIC 1967

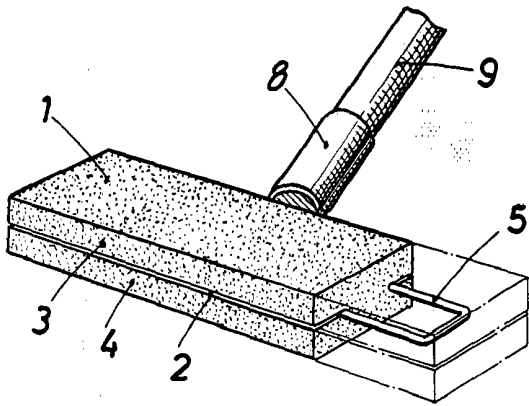

FIG. 2

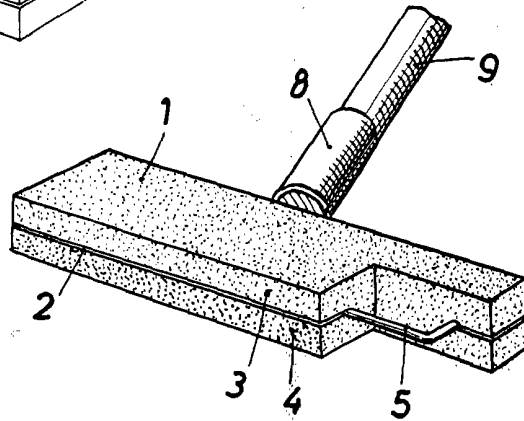

FIG. 3

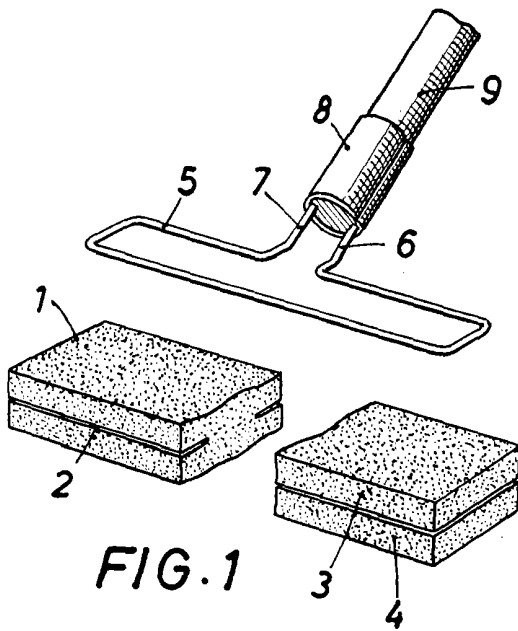

FIG. 1

BARCELONA - 9 DIC 1967  
P. A.