

34871



22.01

MODELO DE UTILIDAD

que por veinte años, para España y sus posesiones, se solicita a favor de la SRTA. DOÑA MARIA CRISTINA PURO RODRIGUEZ, de nacionalidad española, residente en SEVILLA, calle Gaviota nº 28, por: "TABLA ESCOLAR PARA LA ENSEÑANZA DEL LENGUAJE"

Memoria descriptiva

5 Cuando los niños de las escuelas primarias empiezan a leer, lo tienen que hacer sobre libros o cuadernos destinados a este menester; pero esto tiene el inconveniente de que la clase se convierte generalmente en un ejercicio individual para el niño que lee, pues los demás casi nunca siguen el ejercicio de lectura, nada más que cuando a él le toca.

10 También, a una gran mayoría de niños, el tener que trabajar leyendo él sólo con el libro, le resulta una labor incómoda - si no tiene una persona que le explique, y muchas veces es esto - motivo de que no le tome afición a la lectura ni a la escuela.

15 Con el presente Modelo, se trata de evitar estos inconvenientes, ya que la clase está hecha a base de ejercicios colectivos y con figuras de cosas o personas, que por su colorido y forma interesan mucho al niño, a la vez que como la clase es colectiva, el niño, aún sin prestar mucho interés, va aprendiendo sin



darse cuenta.

20 La table es un panel vertical (1 figs. 1-2-3) de forma alargada, provista de dos argollas (2 figs. 1-2-3) para su fijación en la pared.

Este panel lleva practicadas una serie de divisiones, por medio de unos perfiles en T (3 figs. 1-2-3) que están colocados en sentido horizontal a todo el ancho del panel.

25 Entre estos perfiles y el panel, queda un espacio que se emplea como corredera para fijar entre ellos una cartulina o placa (4 figs. 1-2), perfectamente recambiable.

En esta placa (4 figs. 1-2) llevará pintada o grabada una figura o un rótulo, según convenga, y el niño debiera asociar la figura con el rótulo correspondiente.

30 En las tablas (fig. 1) empleadas para las figuras, los espacios serán de mayor medida que las empleadas en los rótulos (fig. 3), para de esta forma poder emplear la misma longitud total en las tablas de figuras que en las de rótulos; siendo las divisiones de ésta la mitad más pequeñas que las de las figuras.

35 Todo según se detalla en el dibujo adjunto, que a título de ejemplo acompaña a la presente memoria descriptiva, mostrando:

-fig. 1.- Una vista en alzado frontal del panel donde van las figuras

40 -fig. 2.- Una vista lateral del mismo, y

-fig. 3.- Una vista en alzado frontal del panel donde se ponen los rótulos.

45 Descrita suficientemente la naturaleza y alcance de la presente invención, se hace constar que en la misma, podrán ser variables los materiales, dimensiones y en general aquellos otros detalles accesorios o secundarios, que no alteren, cambien ni modifiquen la esencialidad propuesta.

134871



- 3 -

Los términos en que queda redactada esta memoria son --
ciertos y fiel reflejo del objeto descrito, debiéndose tomar en --
50 un sentido más amplio y nunca en forma limitativa.

REIVINDICACIONES

Se reivindica como de la propia y nueva invención, la --
propiedad y explotación exclusiva de:

1ª.-Tabla escolar para la enseñanza del lenguaje, caracterizada,
55 por ser un panel vertical de forma alargada, dividido en una serie
de espacios por medio de unos perfiles de sección en T, montados
en sentido horizontal a todo el ancho del panel.

Estos perfiles sirven como correderas a una placa de --
forma rectangular que lleva grabada o pintada en sus caras una
60 figura, letra o rótulo, destinado a la enseñanza, siendo estas --
placas recambiables.

2ª.-"TABLA ESCOLAR PARA LA ENSEÑANZA DEL LENGUAJE".-

Consta la presente memoria descriptiva de tres hojas
numeradas y mecanografiadas por una sola cara, a las que se acom
pañan una hojas de planos para su mejor comprensión.

MADRID, 22 DE DICIEMBRE DE 1.967.

RODOLFO DE LA TORRE ROSSELLO

Emilio García Arceaga

134871

Figura 1

Figura 2

Figura 3

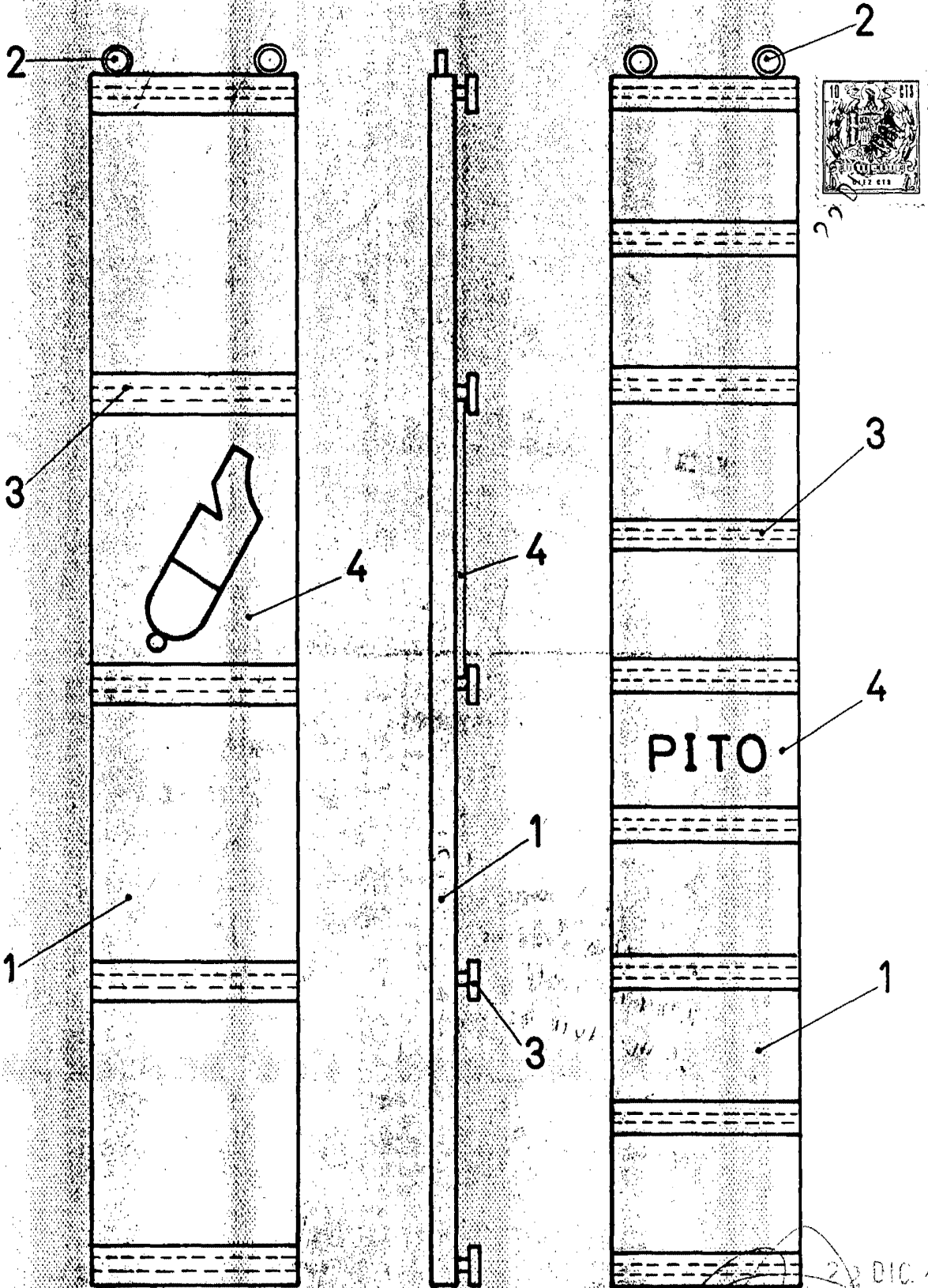

Escala: Variable

RODOLFO DE LA TORRE ROSELLI
P. P.

Emilio Garcia Arce

23 DIC. 1967