



134798

M O D E L O
D E
U T I L I D A D

por "ENVASE MURAL PERFECCIONADO", a favor de DON MAURICIO BOTTÓN CARASSO, de nacionalidad francesa, domiciliado en BARCELONA, Avda Infanta Carlota, 137.

= . =

MEMORIA DESCRIPTIVA

El presente modelo de utilidad se refiere a un envase mural perfeccionado.

5. Mas concretamente, en la invención se ha ideado un envase especialmente destinado para cremas pastosas o líquidas, tales como géles y jabones líquidos similares, el cual presenta una organización original que permite su utilización como envase normal, suministrando la crema o líquido líquido a través de su boquilla mediante presión sobre sus paredes flexibles, o bien ser empleados como distribuidor mural, con ayuda de un dispositivo auxiliar de
- 10.

134798



suspensión del cual pende libre en posición invertida.

Para ello se ha dotado al envase de una forma sensiblemente alargada, en uno de cuyos extremos existe la boquilla de vertido, mientras que en el opuesto se constituye una base rectangular, que permite la posición vertical del frasco para el caso de su utilización normal. Los laterales menores del frasco, presentan sendas canales en sentido longitudinal, terminadas en respectivos topes creados por la propia base; estas canales son los caminos de deslizamiento de los dedos del soporte auxiliar de suspensión, previamente fijado al paramento.

Con el fin de facilitar la explicación, se acompaña a la presente memoria descriptiva de una lámina de dibujos en la que se ha representado un caso de realización que se cita a título de ejemplo.

En los dibujos:

La figura 1, representa una vista en perspectiva del frasco suspendido del soporte, a manera de distribuidor mural.

La figura 2, es una vista en planta del soporte.

Haciendo referencia a las figuras, se aprecia en su realización, un envase -1- de material preferentemente plástico flexible, en uno de cuyos extremos -2-, se ha previsto la boquilla de vertido, mientras que el opuesto, forma una base -3- que permite la posición vertical del envase.



134798

Los laterales menores constituyen sendas canales laterales -4-, abiertas por un extremo y limitadas por el opuesto por los bordes -5- de la base -3-.

5. El soporte -6- de suspensión del envase, presenta dos brazos -7-, normales al plano de fijación, y rematados por sendas uñas a escuadra -8-, que deslizan por las canales -4- hasta el tope creado por los bordes -5-.

10. En la cara de respaldo de la placa integrante del soporte -6- existe una lámina -10- de material autoadhesivo para fijación del conjunto al paramento.

El citado soporte presenta en la zona media de la placa, un punto de menor resistencia -9-, para su rotura, con el objeto de lograr un par de ganchos autofijables para servilletas, toallas y similares.

15. El modelo, dentro de su esencialidad, puede ser llevado a la práctica en otras formas de realización que difieran en detalle de la indicada a título de ejemplo en la descripción, y a las cuales alcanzará igualmente la protección que se recaba. Podrá, pues, construirse en cualquier forma y tamaño, con los materiales mas adecuados, por quedar todo ello comprendido en
20. el espíritu de las reivindicaciones.



134798

N O T A

Descrito el objeto y utilidad de la presente invención, lo que se declara como no divulgado ni practicado en España, comprende las siguientes reivindicaciones:

5. 1.- Envase mural perfeccionado, caracterizado esencialmente por el hecho de estar constituido por un envase de material moldeado y de forma alargada, en el que se destaca una parte superior o de base sensiblemente rectangular, y las paredes laterales, que partiendo del contorno de ésta base se dirigen en convergencia hacia el otro extremo en donde se encuentra el precinto del envase, comprendiendo las paredes laterales mas estrechas, sendas depresiones que se interrumpen cerca de la base, dando lugar a correspondientes bordes laterales y de tope, operando estas depresiones antes citadas, como los caminos de deslizamiento de los dedos de un soporte de suspensión del conjunto.

20. 2.- Envase, según la anterior reivindicación, en el que el soporte de suspensión consiste en una plaquita acoplable a la pared por pegamento situado en su cara de respaldo, y cuya plaquita comprende dos brazos o dedos extremos, normales al plano de la misma, y provistos dichos dedos de un remate en uña

134798



a escuadra, cuya uña entra por los caminos de deslizamiento laterales del envase, el cual resulta colgante y susceptible de bascular.

5. 3.- Envase, según las reivindicaciones 1 y 2, en el que el soporte de suspensión del frasco formado por una plaquita, presenta en la zona media de ésta, un punto de debilitamiento a partir del cual pueden obtenerse dos soportes idénticos independientes a manera de gancho.

4.-Envase mural perfeccionado.

10. Según se describe y reivindica en la presente memoria descriptiva que consta de 5 páginas foliadas y escritas a máquina por una sola de sus caras y acompañadas de una lámina de dibujos.

Madrid, a 19 DIC. 1967

15.

p. a.

JAIME ISERN

EA EA

134798

19 DIC

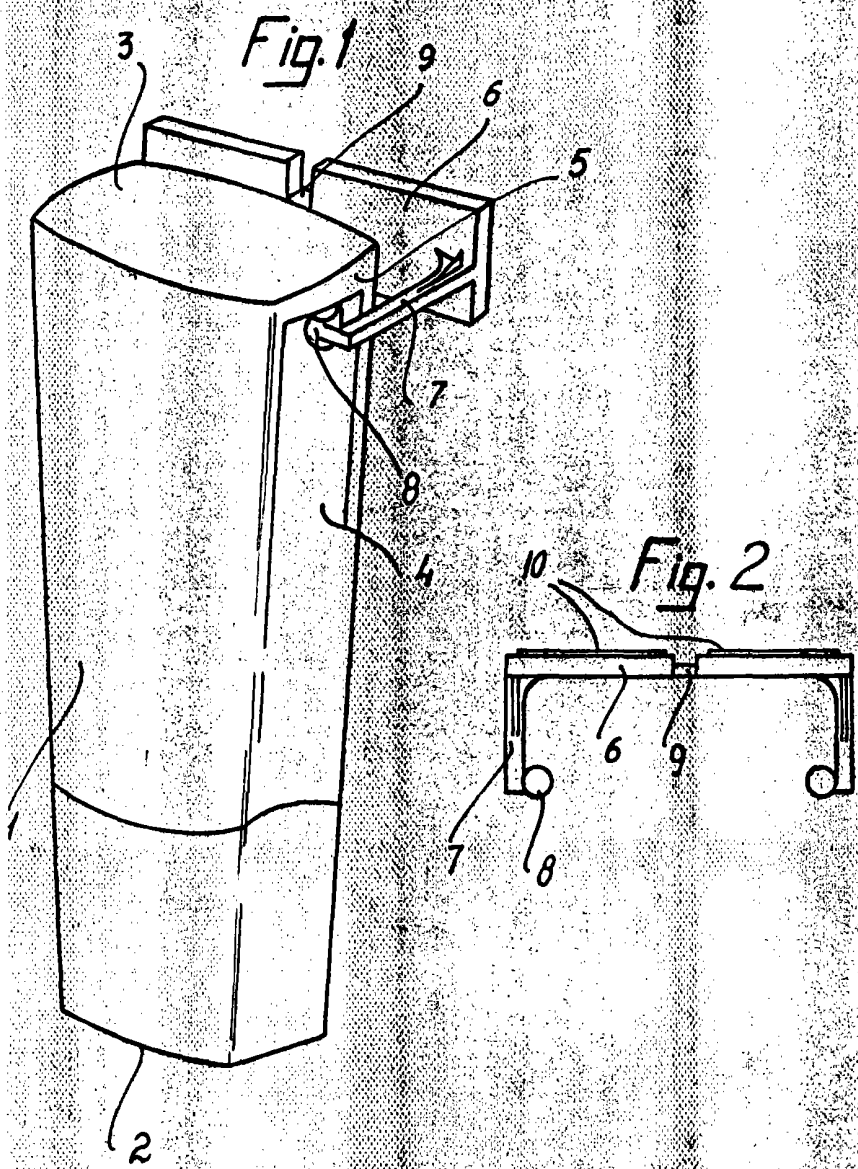

19 DIC 1967

Madrid,
p.p. Jaime Isern