

134790



MEMORIA DESCRIPTIVA

Correspondiente al registro de Modelo de Utilidad que, por veinte años, se solicita para España y sus Colonias, a favor de Don Enrique GIMENEZ MAÑANET y Don Florian PRIETO ALIER, ambos de nacionalidad española, residentes en Barcelona, calle de Varsovia, nº 115-117 - - - - -

5.

p o r

"NUEVA ASA PARA MALETINES"

El objeto del presente Modelo de Utilidad se refiere a una nueva asa para maletines la cual tiene la ventaja de su extremada sencillez y no obstante ello su funcionamiento es perfecto y sirve al propio tiempo de elemento de cierre.

10.

Para una correcta interpretación se describe, a

134790



continuación, un caso de realización práctica, a título de ejemplo, no limitativo, de un asa según la invención, acompañándose de una hoja de dibujos en la que:

5. En la figura 1, se representa parte del extremo superior de un maletín con la nueva asa.

Y en la figura 2, una planta superior del mismo.

10. Consiste la invención en que el asa está formada por una tira (1) de material flexible, alargada, y en cerca de sus extremos presenta dos orificios colisos (2 y 3) en los que se insertan los tetones (4 y 5) con cabeza sobresaliente de sujeción a la superficie del maletín (1) permitiendo estos orificios colisos (2 y 3) que el asa (1) pueda elevarse y curvarse y quedar completamente adosada sobre de la superficie del maletín, mientras que en la solapa opuesta (7) del mismo maletín hay una abertura alargada (8) por la cual, en el momento de asir el asa, se eleva ésta pasando por la abertura (8), con lo que queda trabada la solapa (7) constituyendo al propio tiempo el elemento de cerrado del maletín.

20. Se sobreentiende que en el presente caso, serán variables cuantos detalles de construcción y acabado, no alteren, cambien o modifiquen la esencia de la invención.

N O T A

25. Descrito el objeto y utilidad de la invención, lo que se declara como no divulgado ni practicado en España, comprende las siguientes reivindicaciones:

1ª.- Nueva asa para maletines, caracterizada por el hecho de que el asa está formada por una tira de material flexible, alargada, y en cerca de sus extremos presenta dos

134790

1907



5.

orificios colisos, en los que se ensartan los tetones con cabeza sobresaliente de sujeción a la superficie del maletín permitiendo estos orificios colisos que el asa pueda elevarse y curvarse y quedar completamente adosada sobre de la superficie del maletín, mientras que en la solapa opuesta del mismo maletín hay una abertura alargada por la cual, en el momento de asir el asa se eleva ésta pasando por la abertura, con lo que queda trabada la solapa constituyendo al propio tiempo el elemento de cerrado del maletín.

10.

2ª.- NUEVA ASA PARA MALETINES.

Según se describe y reivindica en la presente Memoria descriptiva, que consta de tres hojas foliadas y escritas por una sola cara y acompañada de una hoja de dibujos.

Madrid, a 79 de Diciembre de mil novecientos sesenta y siete.

P.A.,
Antonio Archa
P. P.

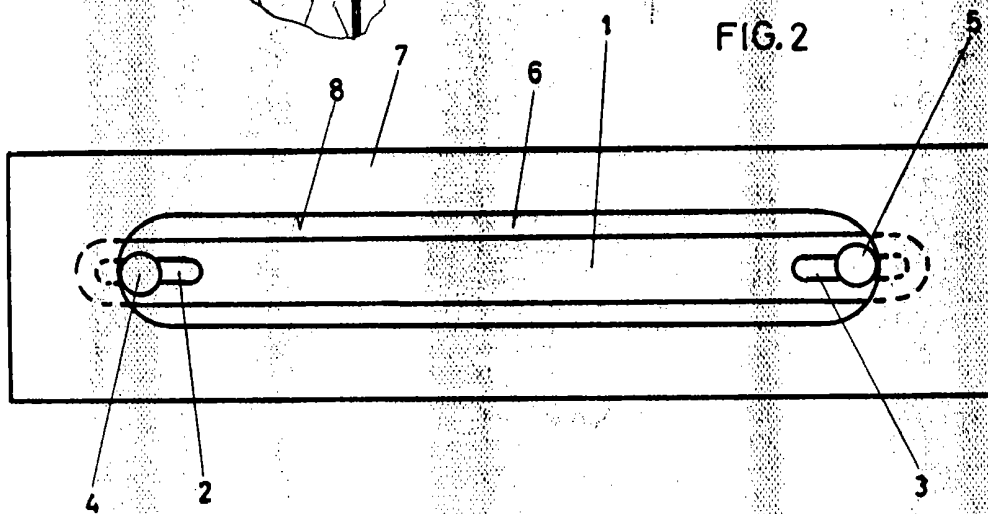
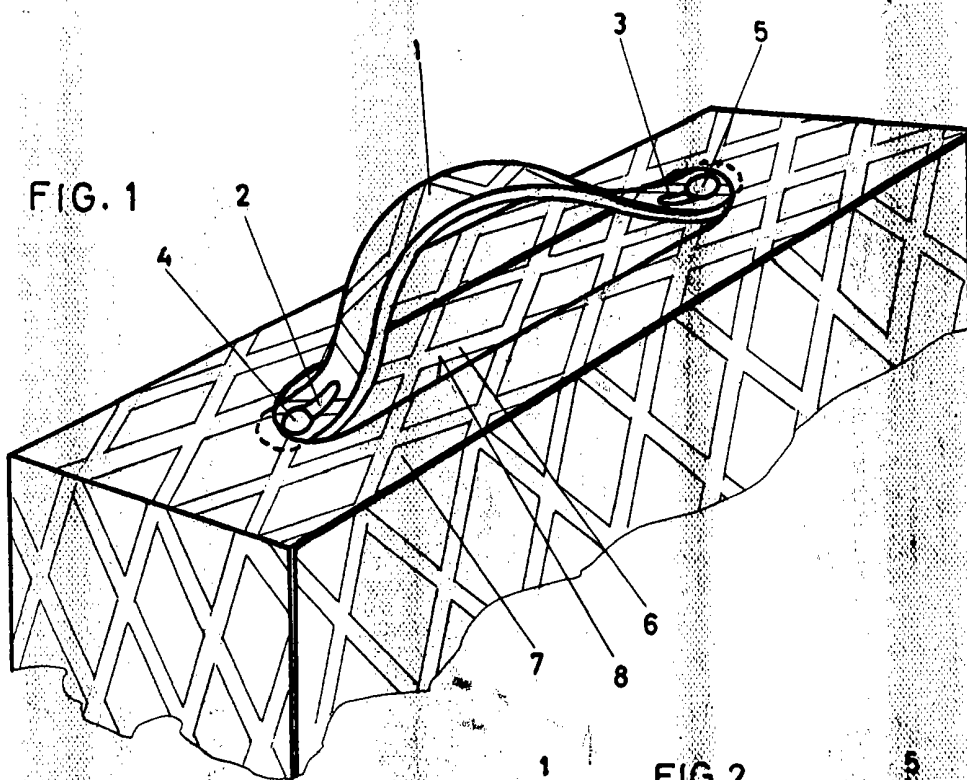

Madrid 19 Diciembre. 1967

P. P.
Antonio Archa
P. A.

Escala variable