

OG. 15.890.-MI



134789

MODELO DE UTILIDAD

MEMORIA DESCRIPTIVA

Sobre:

" ESTUCHE EXPOSITOR DE MUÑECAS "

-----

Solicitante: FABRICAS AGRUPADAS DE MUÑECAS DE ONIL, S. A.,  
de nacionalidad española, domiciliada en ONIL  
(Alicante), San Antonio nº 8.

-----



Se refiere la presente memoria descriptiva que se une a solicitud de registro como Modelo de Utilidad a un "Estuche expositor de muñecas", cuyas características de novedad le confieren la cualidad de aportar a los fines que se persiguen, ventajas más que suficientes para aspirar en derecho al privilegio del Registro que se solicita.

Aporta el objeto industrial que se describe y como de su enunciado se desprende, un estuche expositor para muñecas especialmente ejecutable en cartonaje, facultando al logro de la doble misión con un costo extraordinariamente reducido.

Por la configuración queda sometido su proceso de fabricación a manipulaciones normales de la industria del cartonaje, razón por la cual puede ser fabricado en cualquier buen taller del ramo determinando así, un costo competitivo y la eliminación total de dificultades de distribución.

El plegado de los elementos que, en desarrollo, aparecen sobre una misma superficie, no admitir lugar a dudas, por lo que carece de dificultades de ejecución y se prescinde de mano de obra especializada.

Acepta realizaciones con tan bello acabado como se desee, puesto que la aplicación de forros policromados o, incluso, la estampación de los adornos sobre las caras externas del cuerpo del estuche, no presenta dificultades.

Se comprende que es realizable en toda clase de tamaños con variación, incluso, de las dimensiones relativas, razones por las cuales el catálogo puede ser normalizado y ofrecer en una estudiada gama soluciones a cualquier exigencia del mercado.



Sustancialmente consiste en que, en su desarrollo plano, la superficie que ha de constituir el fondo del estuche, se prolonga longitudinalmente en dos solapas con los bordes laterales rectos, en prolongación de los del fondo, que es rectangular, y con los bordes transversales ostensiblemente curvos, según un arco simétricamente dispuesto.

En sentido transversal, también consustancialmente, se prolonga en dos dobles solapas, separadas por una línea herida que, longitudinalmente, determinan las líneas de doblez y, transversalmente, en dos pares de líneas heridas a los mismos fines y desviadas lo suficiente para salvar el espesor de la lámina de cartón y plegarse en forma ajustada.

La anchura de las solapas extremas, corresponde a la mitad de la anchura del fondo al que cubren completamente constituyendo la tapa, a estuche plegado.

El ancho de las solapas intermedias, corresponde a la altura que, predeterminadamente, se quiera dar al estuche, y es, por tanto, opcional.

El plegamiento de los bordes de estas solapas para armarse, se realiza quedando interiormente posicionado el correspondiente a la solapa de altura abarcando, entonces, por el correspondiente a la solapa de tapa y fijados por grapado u otro medio cualquiera.

Las solapas longitudinales del fondo, quedan interiormente y contra su superficie van practicados dos orificios para dar paso a los medios de sujeción de la muñeca por los pies y a altura adecuada un corte para dar paso a los medios de fijación del muñeco por su cuello.

Por tanto, el estuche adquiera estructura de ornamentación con sus ventajosas consecuencias. El cerrado es conven-



1902

cional.

Se acompañan unos dibujos en los que se muestra una manera de llevar el invento a la práctica, haciéndose constar de manera expresa que el mismo carece de carácter 5. privativo en sus detalles toda vez que se citan solamente a título de ejemplo.

La Figura 1ª representa, en planta, un estuche con un lateral en desarrollo y el otro montado.

La Figura 2ª representa, en perspectiva, una unidad 10. con un lateral en posición de cerrado y el otro parcialmente abierto.

La Figura 3ª representa, colocado como expositor, un estuche.

En estas figuras los distintos elementos están designados con las siguientes referencias: 15.

- 1.- La superficie del fondo.
- 2.- Las solapas longitudinales.
- 3.- Las solapas laterales de altura.
- 4.- Su borde de plegado.
20. 5.- La solapa de tapa.
- 6.- Su borde para el plegado.
- 7.- La zona herida de la solapa de altura.
- 8.- La zona herida de la solapa de tapa.
- 9.- Los orificios para sujeción de los pies de la muñeca.
25. 10.- Las ranuras para la sujeción de la muñeca por el cuello.
- 11.- La muñeca en línea de trazos.

De todo lo antedicho se deduce que, en su desarrollo, presenta una zona rectangular 1, Figuras 1ª y 3ª que 30.



1901

constituye el fondo, prolongado longitudinalmente en sendas solapas 2 de borde arqueado, Figuras 1ª, 2ª y 3ª.

5. Transversalmente y en forma consustancial, presenta las solapas de altura 3, con las pestañas 4 para el plegado, contra las solapas 5 de tapa, dotadas de las pestañas 6.

10. Los plegamentos se producen por las zonas heridas, de las cuales transversalmente las 7, Figuras 1ª y 3ª, correspondientes a la solapa de altura y 8, Figura 1ª, correspondiente a la solapa de tapa, van ligeramente desviadas hacia fuera.

15. Por los orificios 9, Figuras 1ª y 3ª, se dá paso a una galga para sujetar a la muñeca por los tobillos y por la ranura 10 a la sujeción, por el cuello, de la muñeca 11, Figura 3ª.

Suficientemente descrito el invento, así como una manera de llevarlo a la práctica, se hace constar de manera expresa que el mismo acepta modificaciones de detalle, siempre que éstas no afecten a su fundamento.

20. La firma solicitante se reserva el derecho de extender esta demanda a los países extranjeros, reivindicando la misma prioridad de la presente solicitud al amparo del Convenio Internacional para la protección de la Propiedad Industrial.

25.

N O T A

El Modelo de Utilidad, que se solicita por veinte años, para España, de acuerdo con la vigente Legislación, deberá recaer sobre: "ESTUCHE EXPOSITOR DE MUÑECAS", según las características esenciales de las siguientes:

134789

- 6 -



REIVINDICACIONES

- 1ª.- Estuche expositor de muñecas, caracterizado porque, siendo de los constituidos por una sola hoja en su desarrollo, éste presenta el rectángulo del fondo prolongado longitudinalmente en sendas solapas de bordes extremos arqueados y contra dicho fondo, hacia un lado dos orificios y hacia el otro un corte transversal con una incisión longitudinal en su centro, y porque, transversalmente determinadas por líneas heridas típicas, presenta dos solapas consecutivas con la altura, predeterminada, del estuche y otras dos consecutivas a éstas de anchura igual a la mitad de la del fondo, dotadas de sus correspondientes prolongaciones longitudinales, dobladas a extensiones escalonadas crecientes y fijadas, una vez practicado el dobléz, por medios típicos.

15. 2ª.- ESTUCHE EXPOSITOR DE MUÑECAS.

Según queda sustancialmente descrito en la presente memoria, que consta de seis hojas, escritas a máquina por una sola cara y dibujos.

Madrid, 19 de Diciembre de 1967  
FABRICAS AGRUPADAS DE MUÑECAS DE ONIL, S.A.  
P. FRANCISCO GARCIA CABRERIZO  
P. P.

  
Firmado: M.ª Dolores Jorquera

134789

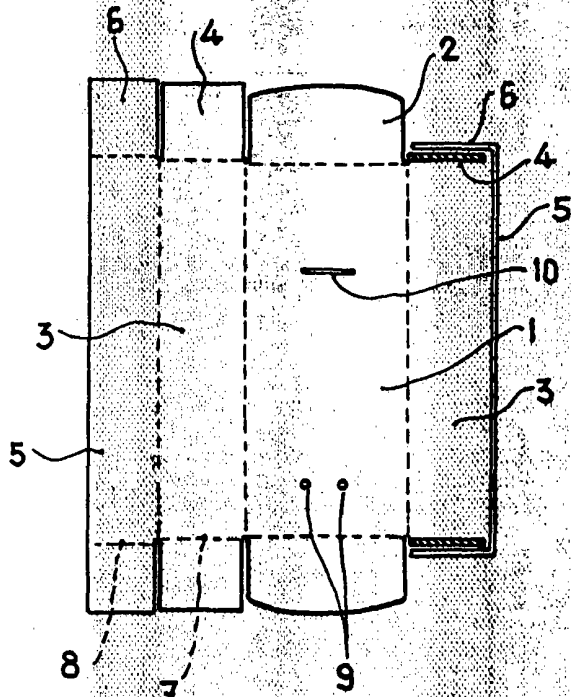

Fig. 1

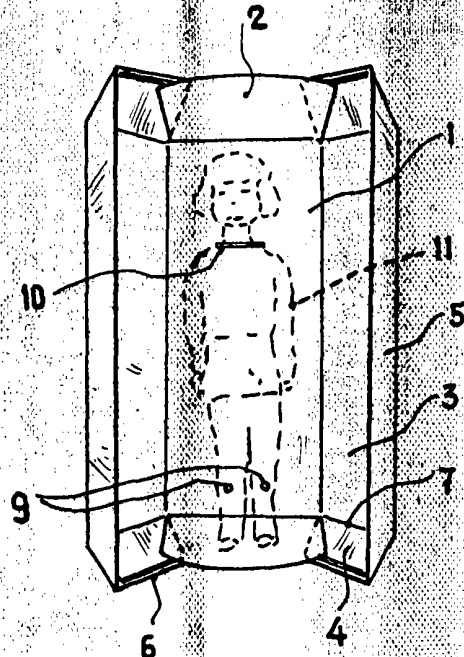

Fig. 3

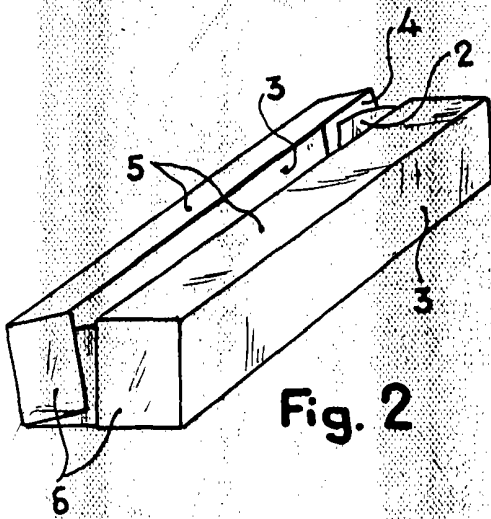

Fig. 2

Madrid, 19 DIC. 1967

FABRICAS AGRUPADAS DE MUÑECAS DE ONIL, S.A.

P. FRANCISCO GARCIA CABRERIZO  
P. P.

Firmado: M.<sup>a</sup> Dolores de la Cruz

Escala variable