

134587

29



MODELO DE UTILIDAD
POR VEINTE AÑOS
EN ESPAÑA

solicitado a favor de Da JOSEFINA POSADAS ESCALONA, de nacionalidad española, con domicilio en VALENCIA, Cronista Carreres, 1

por

==/= "ELEMENTO PERFECCIONADO PARA SONAJEROS " =/=

~~==/=~~

MEMORIA DESCRIPTIVA

En la presente memoria y en los dibujos complementarios anexos, vamos a tratar de las características de unos importantes perfeccionamientos introducidos en los elementos de los sonajeros, refiriendonos concretamente a los elementos en forma de esfera o de cuerpo hueco, que poseen

134587 29 NOV



- 2 -

algunos tipos de sonajeros, cuyas esferas o cuerpos huecos se montan en los adecuados soportes con su correspondiente mango y suelen alojar en su interior diversas figuras y bolas.

5 Los perfeccionamientos objeto del presente modelo, tienen la finalidad de introducir en dicho tipo de elementos, los medios necesarios para darles un mayor atractivo y vistosidad, aportando así a estos objetos la mejora en sus funciones, que justifica los méritos necesarios para que se otorgue a su solicitante el privilegio de exclusividad que implica el presente modelo.

10 Se caracteriza en esencia este nuevo elemento para sonajeros a que nos referimos, por el hecho de que la esfera o cuerpo hueco formado por dos casquetes enfrentados, que lo constituye, tiene las paredes de una mitad de la esfera, o en su caso, las paredes de un casquete esférico, recubiertas interior y exteriormente por un plateado, azogado u otra preparación cualquiera, que la convierta en un

15 doble espejo, tanto por su cara exterior, como por su cara interna, de tal modo que por dicha superficie externa, actuará de espejo, reflejando la imagen del niño, con un gran efecto recreativo para el mismo, mientras que las superficies internas pueden actuar también de espejo, que de un mayor relieve y contraste a cualquier figura que se cuelgue

20 o sujete en el interior de la esfera o cuerpo hueco, reflejando a la vez su figura y eventualmente los colores de la misma, todo lo cual resultará visible a través del otro casquete que forme la esfera o cuerpo hueco, pues este último será transparente.

25



5 Para una más clara comprensión de las caracte-
rísticas generales expuestas, se acompaña una lámina de
dibujos que representa un ejemplo de realización, el cual
debe interpretarse ampliamente y sin carácter restrictivo
alguno.

Los mencionados dibujos representan en su fig. 1
una vista frontal en alzado del elemento, mientras que en
la fig. 2 nos muestra una sección vertical.

10 Como puede comprobarse en los dibujos, el ejem-
plo representado se refiere a un cuerpo hueco constituido
por dos casquetes esféricos -1- y -2-, enfrentados, tenien-
do en su línea de unión un canal periférico -3-, confor-
mado por dos aletas -4-. La característica esencial de es-
te elemento, reside en el hecho de que las paredes del -
15 casquete -2-, se hallan recubiertas de una capa -5- platea-
da, asogada o preparada de cualquier otro modo, haciendo
a dicha pared opaca, a la vez que le confiere las propie-
dades de un espejo, mientras que el otro casquete -1- se-
rá simplemente transparente.

20 Dentro del cuerpo hueco mencionado, existe una
anilla -6-, gancho, u otra medio de sujeción, del cual
se colgará una figura de cualquier forma, clase y color
de manera que al mover el cuerpo hueco, esta figura se re-
fleje en el espejo -5-, pudiendo alojarse también bolas y
25 otros cuerpos sueltos.

El cuerpo hueco descrito y representado, se mon-
tará por su canal -3- en un aro o en otra clase de sopor-
te, provisto o no del correspondiente mango, pudiendo adop-
tar dicho marco y mango cualquier forma, adorno y colorido.

104587

29



- 4 -

5

Finalmente conviene hacer constar que el elemento para sonajeros descrito podrá fabricarse en variedad de materiales, tamaños y formas, pudiendo contener cualquier figura sujeta en un asa, enganche o muelle e introducir aquellas modificaciones que se crean necesarias, siempre que no alteren lo esencial, que se resume en la siguiente

N O T A

10

Los puntos no conocidos ni practicados en España que se reivindican en este Modelo de Utilidad, son:

15

1.- Elemento perfeccionado para sonajeros, compuesto por una esfera o cuerpo hueco, tal como por dos casquetes esféricos enfrentados, esencialmente caracterizado, por el hecho de que las paredes correspondientes a la mitad de la esfera o cuerpo hueco, o sea las que forman un casquete esférico, tienen recubiertas sus superficies por una capa plateada, ozogado u otra preparación cualquiera que conviertan a dicha pared en opaca y en espejo por ambas caras, disponiendo además en el interior de un medio de enganche o sujeción, preferentemente capaz de oscilar para colgar o sujetar de él una figura de cualquier forma, clase y color, que cobrará relieve y destacará sobre el espejo que ocupa la mitad del cuerpo hueco, el cual reflejará sus formas y colores, mientras que su otra mitad transparente permite ver el interior. Y

20

25

2.- " ELEMENTO PERFECCIONADO PARA SONAJEROS " de conformidad en un todo en lo esencial y fines indus -

104987

29



- 5 -

triales a lo descrito en la precedente memoria descriptiva y graficamente representada en los adjuntos planos para su mejor comprensión/

Esta memoria consta de CINCO hojas escritas 6 mecanografiadas por una sola cara a doble espacio.

Valencia, 29 Noviembre 1967

Por autorizacion de la interesada.

JOSE LOPEZ
P.P. W



2-5-67

Fig. 1

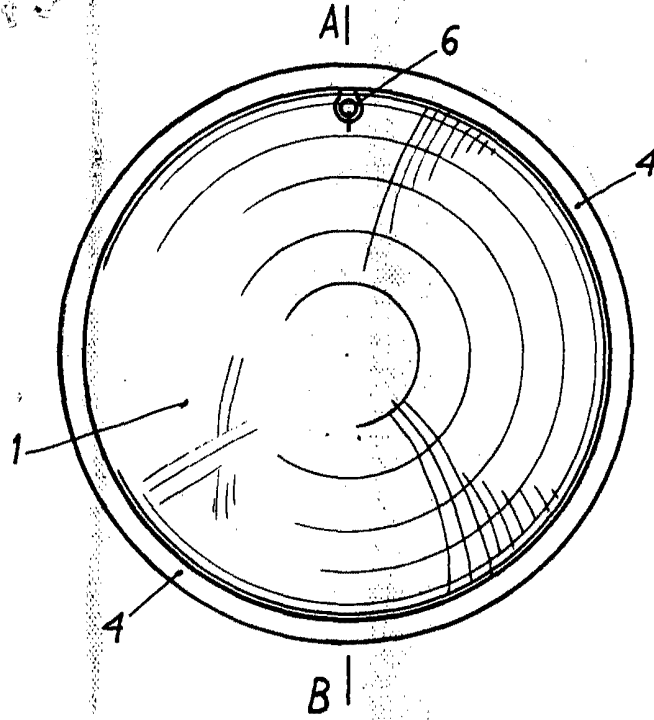
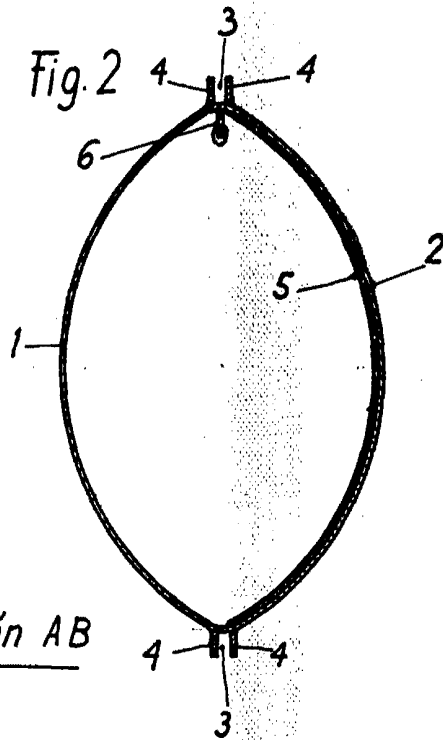

Fig. 2



Sección AB

Escala Variable
Valencia Noviembre 1967
P.R.

JOSE LOPEZ
P.R.

