

134343



Los nuevos

Los nuevos materiales plásticos, y de una forma especial el polivinilo, permiten la fabricación de bolsas de tamaños diferentes para albergar los más variados artículos y productos, que resultan sumamente atractivos por la posibilidad de imprimir en sus caras exteriores llamativos y significativos dibujos alusivos al contenido o simplemente grecas o motivos gráficos que embellezcan estos envases.

Ahora bien, estos envases de un coste sumamente reducido, ofrecen un sensible inconveniente, cuando se trata de tamaños de alguna consideración o están destinados a contener artículos de algún peso o cuya presentación importa mucho y no deben ser deteriorados o arrugados, porque estos envases, de paredes sumamente finas, suelen ser endebles y sus bocas no tienen consistencia alguna, precisando recogerla en pliegues arrugados para impedir que su contenido se caiga.

De aquí que, estudiado este inconveniente, y con el fin de aprovechar el resto de cualidades que ofrecen estos finos pero eficientes envases, se ha ideado el tipo de bolso, en que se ha convertido la poco útil bolsa antes descrita, mediante la incorporación de unas piezas rígidas, asimismo de materiales plásticos, que se disponen en la parte interna de la boca, y en las cuales se conforman unos adieros, estableciendo el montaje de estas piezas rígidas mediante termosoldado, aprovechando las características intrínsecas de los materiales que las integran. La rápida fabricación de estos nuevos bolsos y su evidente transformación en utilísimos envases, van a resaltar con poco coste un tipo de envase, que estaba siendo, en sus tamaños mayores, prácticamente desestimado por los inconvenientes que presentaban.

Para la mejor comprensión de las características que



134543

40 vamos seguidamente a describir se ha estimado conveniente acompañar a nuestra descripción, con la adjunta lámina de dibujos en la que se muestra un caso práctico de realización, con la natural salvedad de que estos dibujos se ofrecen a título de ejemplo y por ello deberán ser considerados en su más amplio sentido, y sin carácter limitativo.

45 La figura 1ª nos muestra en alzado la cara interna de una de las dos hojas o paredes del envase, siendo la figura 2ª una vista en sección A-B de la anterior figura, con el envase ya completo, esto es, con los dos paneles o paredes de la bolsa.

50 Refiriéndonos a las precitadas figuras, señalamos con -1- y -2- a las dos paredes que integran la bolsa normal y corriente de polivinilo, a cuya boca abierta señalamos con -3-, y en cuyas caras interiores se encuentran montadas por termosoldado unas piezas longitudinales -4-, que vienen a constituir la armadura de cada pared, y que vienen a quedar situadas en posición encarada y en cuyas piezas, se conforman unos asideros -5-, para facilitar la mejor aprehensión del bolso ya transformado por el usuario. Con -6- señalamos las líneas de termosoldado.

60 Suficientemente descrita la estructura objeto de este Modelo, sólo nos resta manifestar que podrán variar las circunstancias de materiales, tamaños, formas, dimensiones, y proporciones y coloridos y aplicaciones, siempre y cuando no resulte alterada su esencialidad, puesta de relieve en la siguiente

65

N O T A

Los puntos que se reivindican en el presente Modelo

134543



de Unidad, son:

70 19.- Nuevo bolso, que se caracteriza por estar inte
grado por una bolsa de materiales plásticos termosoldables y
de rino grosor y poca consistencia, cuya boca abierta ofrece
en sus caras opuestas sendas regletas de material asimismo
75 termosoldable, unidas a las paredes de la bolsa por el precita
do procedimiento, que vienen a constituir una armadura que
presta consistencia y rigidez a la boca de la bolsa, y de cu
yas regletas, encaradas y dispuestas en sentido horizontal,
se configuran unos asideros, para facilitar la aprehensión del
bolso por el usuario. Y

80 20.- "NUEVO BOLSO", de conformidad en un todo en lo
esencial y fines industriales a lo descrito en la precedente
Memoria Descriptiva y gráficamente representado en las figuras
del Plano adjunto, para su mejor comprensión.

Esta Memoria consta de CUATRO nojas, mecanografiadas
por una sola cara y a doble espacio en 82 líneas.

Valencia, a 6 de Diciembre de 1967

Por autorización del interesado.

Jp. Luis Valle

FIG. 1

134543

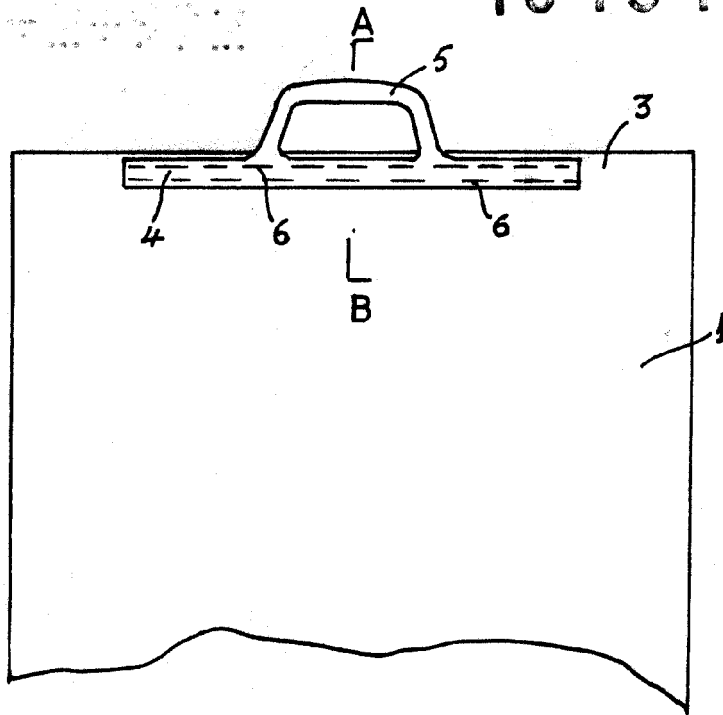
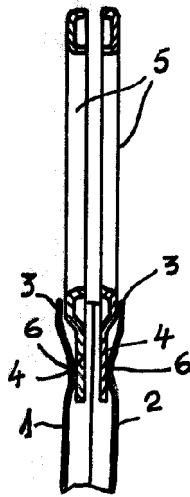

FIG. 2



sección A-B

escala variable

valencia noviembre 1967

p. a

M. Le Valle