

1345



134502

MODELO DE UTILIDAD

por 20 años

por "CAJAS-BOTES CON SOPORTE DE CONJUNTO PARA USO DOMÉSTICO", a favor de FÁBRICA DE ARTÍCULOS DE MATERIAL AISLANTE, S.A. (FAMA), de nacionalidad española, domiciliada en CORNELLA DE LLOBREGAT (Barcelona) - Mártires Santa Cruzada, s/n.

=====

MEMORIA DESCRIPTIVA

El presente Modelo de utilidad se refiere a un conjunto de cajas destinadas principalmente a su uso doméstico en cocinas, despensas y similares, y constituidas por cuerpos a modo de botes para contener individualmente productos diver

- 5. sos, particularmente productos alimenticios que se guardan en la despensa o en un departamento contiguo a la cocina, en orden a su utilización para la preparación de comidas. Las cajas-botes en cuestión constituyen verdaderos envases para la ubicación de los citados artículos, y están provistas de un
- 10. soporte que mantiene a aquéllas acopladas en un conjunto de dimensiones reducidas y susceptibles de acoplarse a un soporte o cuerpo principal, que es el que realizará la sustentación de aquél. Por su parte, cada una de las cajas-bote contiene medios para su sujeción y para la salida y aplicación
- 15. del artículo contenido, pudiendo igualmente emplearse de ma-

134502

23



- 2 -

nera independiente, por ser su forma tal que posee una estabilidad completa.

5. Para facilitar la explicación, se acompaña a la presente memoria una hoja de dibujos, en los que se ha representado, a título de ejemplo ilustrativo y no limitativo, un caso de realización de cajas-botes con soporte de conjunto para uso doméstico, según los principios de las reivindicaciones.

En los dibujos:

10. La figura 1 muestra un soporte del tipo citado, acoplado a un armario que servirá para su sustentación y situado en una sala de cocina.

15. La figura 2 representa el soporte de conjunto, con una pluralidad de cajas contenidas, de las que una se ha representado separada, para hacer comprensible su sistema de acoplamiento.

La figura 3 muestra en detalle una de las cajas que constituyen el objeto del Modelo.

20. Cada una de las cajas-bote consta de un cuerpo -1- en forma de envase de estructura laminar, forma prismática y base preferentemente cuadrangular, con su base superior abierta, constituyendo la embocadura de entrada y salida de los artículos a contener, mientras que la otra base, continua, es plana y formará la superficie de apoyo del recipiente.

25. Una de las caras laterales del cuerpo de caja, particularmente el que constituye la zona central de ésta, forma una placa -2-, preferentemente rectangular, provista de medios de sujeción en orden a su manejo, los cuales podrán consistir en un asa -3-, un pomo o empuñadura de cualquier otra forma conveniente.

30.

La cara opuesta a la -2- presentará preferentemen-

154502
- 3 -

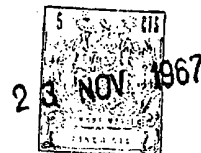

te una configuración curvada -4- o según dos caras formando ángulo, teniendo en todo caso un pico central y superior -5- que facilitará la administración y aplicación de los artículos contenidos en la caja -1-, los cuales en muchos casos serán del tipo de productos a granel, tales como por ejemplo, pasta para sopa, arroz, legumbres secas, etc.

Los bordes laterales de la base inferior comportan unos nervios -6-, que servirán de elementos de guiado de cada pieza.

10. El soporte de conjunto adopta la configuración que se ve en la figura 2, constando de una caja alargada -7-, dotada en su base superior de elementos para su fijación a un cuerpo sustentador, los cuales se representan por el numeral -8- y podrán constituir en orificios a cuyo través pasarán tornillos empleados para la sujeción del cuerpo -7- a la parte inferior de un armario -9-, por ejemplo, como se ve en la figura 1, o bien a la cara inferior de un estante de madera perteneciente a un armario o estantería.

20. La caja -7- de soporte contiene una pluralidad de aberturas delanteras -10-, las cuales quedarán separadas por tabiques transversales según la longitud del cuerpo -7- y servirán para alojar a otros tantos cuerpos como el -1-, los cuales podrán tener tamaños y formas diferentes. Así, en la figura 2 se han dibujado cajasebotes de tres formas distintas, 25. la -11-, correspondiente a la dibujada en la figura 3, la -12-, semejante, pero de tamaño menor, y la -13-, de altura equivalente a la -11-, pero de anchura correspondiente a las -12-.

30. Las cajas-botes se realizarán ventajosamente a base de material plástico, susceptible de recibir un acabado y coloración de aspecto agradable, realizándose eventualmente en versión de material transparente, lo que permite apreciar des

- 4 - 134502

23



de el exterior del conjunto el contenido de cada caja.

- El soporte -7- se realizará también ventajosamente a base de plástico rígido de coloración adecuada a la de las cajas a contener y de dimensiones convenientes para su montaje en un armario -9- o otro cuerpo sustentador adecuado en la forma que queda explicada.
- 5.

Todo cuanto no afecte, altere, cambie o modifique la esencia de las cajas-botes descritas, será variable a los efectos del actual Modelo.

10. N O T A.

Se reivindica como objeto de este registro por Modelo de utilidad:

- 1.- Cajas-botes con soporte de conjunto para uso doméstico, caracterizadas por constar cada una de ellas de un cuerpo de caja de estructura laminar rígida y configuración prismática de base cuadrangular, con su cara superior abierta, y presentando su cara lateral y frontal la forma de una placa rectangular de dimensiones ligeramente superiores a las de la sección paralela de la caja, y provista de un asa de sujeción a efectos de manejo, mientras que la cara opuesta a la anterior, que corresponde a la zona delantera de la caja, presenta configuración convexa exteriormente, con un pico angular en su parte superior a efectos de facilitar la salida y aplicación de los productos contenidos.
- 15.
- 20.
25. 2.- Cajas-botes con soporte de conjunto para uso doméstico, según la reivindicación anterior, caracterizadas porque el conjunto de una pluralidad de ellas, de anchuras y alturas diversas, se dispone en el interior de compartimientos de la forma y dimensiones correspondientes que presenta un cuerpo de soporte en forma de caja prismática rectangular, apaisada y alargada, susceptible de sujetarse inamoviblemente
- 30.

-1534502

23 NOV 1967



a la cara inferior de un cuerpo fijo de sustentación y dotada en su cara delantera de las aberturas de alojamiento para las diferentes cajas.

Sean cuales fueren las circunstancias que concurren en la esencialidad del Modelo de utilidad definido en las anteriores reivindicaciones, cuyo objeto es:

3.- "CAJAS-BOTES CON SOPORTE DE CONJUNTO PARA USO DOMÉSTICO".

Consta la presente memoria de cinco hojas foliadas, mecanografiadas por una sola cara y de los dibujos unidos a la misma.

Barcelona, 23 NOV 1967

P.A. de FÁBRICA DE ARTÍCULOS DE MATERIAL AISLANTE,
S.A. (FAMA),

mr

FÁBRICA DE ARTÍCULOS DE MATERIAL AISLANTE, S.A. (FAMA)

134502
134502

HOJA ÚNICA

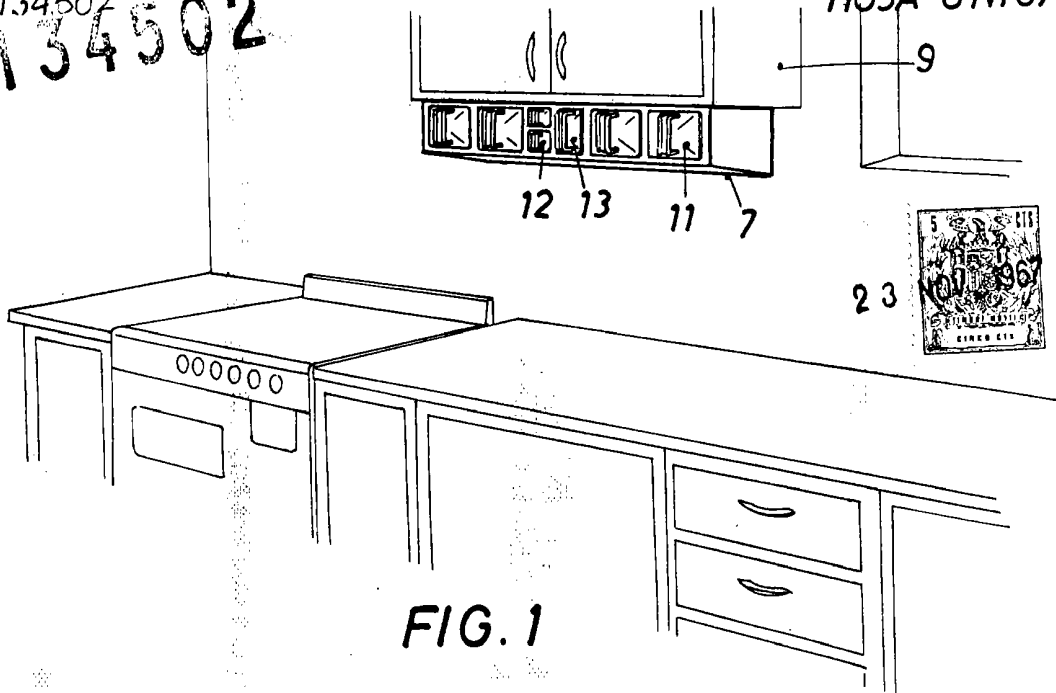

FIG. 1

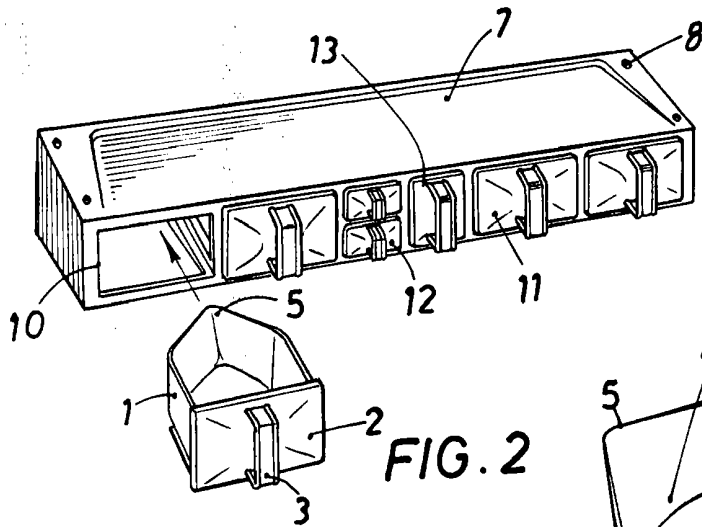

FIG. 2

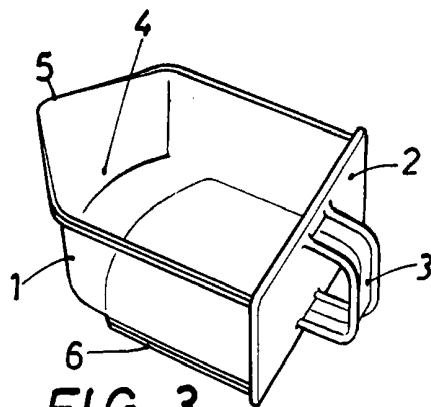

FIG. 3

BARCELONA
P. A.

23 NOV 1967

ESCALA VARIABLE