

134470

21 N



MODELO DE UTILIDAD

por 20 años

por "DISPOSITIVO DE CIERRE DESLIZANTE PARA CAJETILLAS DE CIGARRILLOS", a favor de D. PER LUND, de nacionalidad noruega, domiciliado en IBIZA, "S'Hort Petit" - JESUS.

=====

MEMORIA DESCRIPTIVA

5. El presente Modelo de utilidad se refiere a un dispositivo destinado a facilitar la protección y el cierre de las cajetillas de cigarrillos, una vez abiertas en orden al consumo de éstos. El dispositivo que se describirá es de sencilla constitución y ha de permitir, una vez acoplado a una cajetilla, que los cigarrillos contenidos queden completamente al abrigo del polvo y otros agentes que podrían comprometer su higiene, evitando al mismo tiempo que los efectos de roce y otras acciones puedan deteriorarlos mecánicamente.

10. Como es sabido, es práctica usual en el consumo de los cigarrillos contenidos en los paquetes de tamaño de bolsillo, que contienen alrededor de una veintena de aquéllos, el practicar una abertura en la parte superior de la cajetilla, rasgando el material que constituye las solapas de cierre, entre el precinto central y transversal que suelen llevar los citados paquetes y uno de los bordes extremos de la

15.

134470

- 2 -

21 NOV



5. cara superior. De esta manera queda practicada una abertura rectangular, por cuya embocadura asoman las cabezas de los cigarrillos, particularmente las boquillas de aquellos provistos de este acabado, de manera que su utilización es inmediata por ser muy cómoda su extracción.

10. Ahora bien, al llevar el paquete en el bolsillo, es muy fácil que se introduzcan en él, a través de la abertura practicada, polvo y otras materias, especialmente partículas de suciedad y otras indeseables que pueden afectar a la rigurosa asepsia que deben tener los cigarrillos, por ser elementos destinados a su introducción en la boca; por ello, resulta deseable, en todos los casos, proteger a aquellos ejemplares de una protección que evite su contacto con los mencionados agentes antihigiénicos. El dispositivo objeto del Modelo 15. viene a cumplir la exigencia apuntada.

20. Para facilitar la explicación, se acompaña a la presente memoria una hoja de dibujos, en los que se ha representado, a título de ejemplo ilustrativo y no limitativo, un caso de realización de un dispositivo de cierre deslizante para cajetillas de cigarrillos, según los principios de las reivindicaciones.

En los dibujos:

25. La figura 1 representa un paquete de cigarrillos, una vez abierto por su parte superior y con el dispositivo en cuestión separado y en posición de ser introducido en el mismo.

La figura 2 corresponde a una vista del paquete, una vez provisto del dispositivo de cierre deslizante.

30. Consta el objeto del Modelo, de una pieza -1- de estructura laminar rígida y forma rectangular, de dimensiones ligeramente inferiores a las de la cara superior de una

134470

-- 3 --

21 NOV



cajetilla de cigarrillos. En uno de sus lados menores com-
porta una pestaña -2-, formada por prolongación del mismo ma-
terial y acodada en ángulo recto, como se ve en la figura 1.
Una o las dos caras de la pieza podrán comportar inscripcio-
5. nes publicitarias o de otro tipo, representadas genéricamen-
te por el numeral -3- en la figura 1.

El paquete -4- de cigarrillos se ha supuesto abier-
to por su parte superior, en la que se ha practicado una aber-
tura -5- en las solapas -6- que cierran aquella cara y entre
10. el precinto transversal -7- y el borde terminal de uno de los
lados de la misma, de manera que los cigarrillos -8- aparecen
visibles por sus terminaciones. De esta manera, usual en la
práctica de los fumadores, se tiene gran facilidad para ex-
traer aquellos ejemplares a efectos de su consumo.

15. El dispositivo de cierre se acopla al paquete, dis-
poniéndolo entre las solapas exteriores -6- y las interiores
que quedan debajo de ellas, quedando retenido el conjunto por
el precinto -7-. De esta manera, la lámina -1- quedará en dis-
posición deslizante y guiada, de manera que resulta muy fá-
20. cil hacerla avanzar longitudinalmente según la cara superior
del paquete, de modo que su extremo deje libre o, por el con-
trario, cierre la abertura -5-, permitiendo o impidiendo, en
uno u otro caso, la salida de los cigarrillos -8-.

25. La pestaña -2- limita la posibilidad de entrada de
la lámina -1- en su asentamiento, de forma que, cuando ella
establece contacto con la cara lateral del paquete, el borde
delantero de la cara -1- ha llegado aproximadamente al borde
opuesto de la cara opuesta del paquete.

30. El cuerpo del dispositivo se realizará ventajosa-
mente a base de un material ligero, como el aluminio, el plás-
tico rígido o semirrígido u otro adecuado, y constituirá un

134470

21



- 4 -

excelente elemento publicitario, por la posibilidad de incorporar un mensaje comercial, como se ha dicho, representado por el numeral -3- en los dibujos.

5. Todo cuanto no afecte, altere, cambie o modifique la esencia del dispositivo descrito, será variable a los efectos del actual Modelo.

N O T A.

Se reivindica como objeto de este registro por Modelo de utilidad:

10. 1.- Dispositivo de cierre deslizante para cajetillas de cigarrillos, caracterizado esencialmente por constar de una pieza de estructura laminar, delgada y rígida, de dimensiones ligeramente inferiores a las de la cara superior de una cajetilla de cigarrillos y provista en uno de sus lados menores
15. de una pestaña rectangular de pequeña altura, acodada en ángulo recto respecto a su plano principal, cuyas caras son susceptibles de llevar grabado un mensaje publicitario, disponiéndose la pieza en situación deslizante en la cara superior de una cajetilla y guiada y retenida precisamente entre las
20. pestañas exteriores e interiores de aquella cara, quedando sujeto el conjunto por el precinto central y transversal, con la posibilidad de que el movimiento alternativo y deslizante de la pieza obture o libere a voluntad la abertura practicada usualmente entre el precinto y uno de los lados de la cara superior de la cajetilla, con la consiguiente retención o
25. posibilidad de salida para los cigarrillos cuyos extremos quedan junto a la embocadura de la citada abertura.

30. Sean cuales fueren las circunstancias que concurren en la esencialidad del Modelo de utilidad definido en la anterior reivindicación, cuyo objeto es:

2.- "DISPOSITIVO DE CIERRE DESLIZANTE PARA CAJETI-

134470

- 5 -

21 NOV



LLAS DE CIGARRILLOS".

Consta la presente memoria de cinco hojas foliadas, mecanografiadas por una sola cara y de los dibujos unidos a la misma.

5.

Barcelona, 21 NOV 1967

P.A. de D. PER LUND

mr

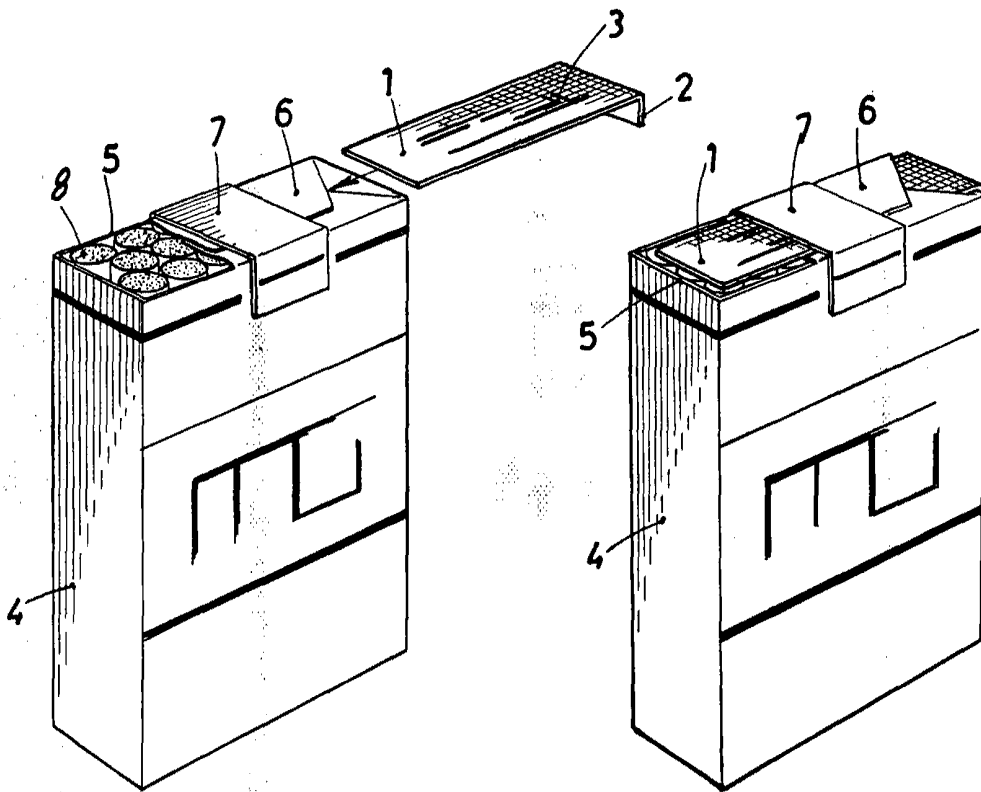

FIG. 1

FIG. 2

BARCELONA 21 NOV 1967
P. A.