

134454

MODELO DE UTILIDAD

Ref: GB.-8



Memoria Descriptiva

sobre

"GRIFO PARA DEPOSITOS DE GAS"

Solicitante: DRAGON-GAS, S.A., entidad española, residente en:
Antonio Acuña, nº 19 -MADRID-9

El presente Modelo de Utilidad se refiere a un grifo para depósitos de gas, especialmente para botellas de gas, con el cual se consigue un cierre perfecto de la botella o depósito cuando la llave de salida se halla cerrada.

5.



85 DIC 20

5. El grifo de la invención comprende un cuerpo hueco, abierto por ambas bases, en el que se aloja una pieza o aguja susceptible de desplazarse axialmente, la cual presenta exteriormente un asiento periférico que apoya contra una arandela de material elástico, fijada interiormente en el cuerpo hueco, y un resorte montado a compresión que impulsa a dicha aguja hacia arriba cuando la llave de salida se halla cerrada.

10. El resorte encargado de impulsar hacia arriba a la aguja se monta entre la misma y un reborde que presenta el cuerpo hueco en su boca inferior.

El cuerpo hueco en el que se alojan los distintos elementos, es sensiblemente cilíndrico.

15. El asiento que presenta la aguja puede estar constituido por una porción troncocónica formada a lo largo de la misma, la cual apoya contra la arandela de material elástico fijada al cuerpo hueco. La aguja se prolonga por encima de dicho asiento en una porción de menor diámetro que sirve para que apoye sobre ella el elemento o pieza encargado de desplazarla hacia abajo para conseguir la apertura y salida del gas.

20. Para mayor aclaración de todo lo anteriormente expuesto, seguidamente, se hace una descripción mas detallada con referencia al dibujo adjunto, en el cual se muestra un grifo parcialmente seccionado, que representa una forma de realización dada a título de ejemplo no limitativo.

25. Como puede verse en el dibujo, el grifo está constituido por un cuerpo hueco 1, en el que se aloja una pieza o aguja 2 susceptible de desplazarse axialmente. Esta

30.



aguja presenta un asiento 3, producido en el ejemplo descrito por una porción troncocónica, que apoya sobre la arandela de material elástico 4 fijada interiormente al cuerpo 1, en la posición mostrada en el dibujo.

5. La pieza o aguja 2 se halla impulsada hacia arriba mediante el resorte 5 montado a compresión entre dicha aguja y el reborde 6 formado en la boca o base inferior del cuerpo hueco 1.

10. La aguja 2 se prolonga por su parte superior, por encima del asiento 3, en una porción 7 de menor diámetro, destinada a servir de apoyo al elemento o pieza de la llave encargada de conseguir la apertura de la botella mediante el desplazamiento de dicha aguja hacia abajo venciendo la fuerza del resorte 5.

15. El funcionamiento de la válvula es como sigue: en la posición normal, el resorte 5 impulsa a la aguja 2 hacia arriba, hasta conseguir que esta apoye con su asiento 3 sobre la arandela 4, con lo cual se consigue un cierre totalmente hermético impidiendo la salida del gas, ya que la presión del gas encerrado en el interior de la botella, actúa sobre la aguja 2 impulsándola hacia arriba, sumándose esta fuerza a la del resorte 5. Cuando se desee iniciar la salida del gas, mediante la llave de apertura se desplaza la aguja 2 hacia abajo venciendo la fuerza del resorte 5, con lo cual el gas contenido en la botella pasa entre la arandela 4 y el asiento 3 de la aguja.

25. El paso del gas a lo largo de la aguja 2, puede conseguirse de distintas formas, por ejemplo el gas puede ascender por la periferia de la aguja 2, bien porque esta sea de diámetro mas reducido que el alojamiento donde se

30.



halla, o bien porque disponga de canales longitudinales en su periferia. Este paso también podría conseguirse mediante orificios que comunicaran el interior de la aguja con el interior de la misma.

5. En el ejemplo descrito el cuerpo 1 es sensiblemente cilíndrico, pero como puede comprenderse podría adoptar cualquier otra forma, sobre todo en su aspecto externo. También el asiento 3, podría conseguirse, en vez de por una porción troncocónica, dándole a dicha porción forma de zona esférica. Esto da idea de las variantes que pueden introducirse sin salirse del marco y principio de la invención.
- 10.

- N O T A -

15. Descrita suficientemente la naturaleza del invento, así como la manera de realizarlo en la práctica, debe hacerse constar que las disposiciones anteriormente indicadas son susceptibles de modificaciones de detalle en cuanto no alteren su principio fundamental, siendo lo que constituye la esencia del referido invento y por lo que se solicita un Modelo de Utilidad, por 20 años en España,
20. sobre: "GRIFO PARA DEPOSITOS DE GAS", caracterizándose por lo siguiente:

25. 1ª.- Grifo para depósitos de gas, especialmente para botellas de gas, caracterizado porque comprende un cuerpo hueco, abierto por ambas bases, en el que se aloja una pieza o aguja susceptible de desplazarse axialmente, la cual presenta exteriormente un asiento periférico que apoya contra una arandela de material elástico, fijada interiormente en el cuerpo hueco, y un resorte,
30. destinado a impulsar a la aguja hacia la arandela de ma

terial elástico, montado compresión entre dicha aguj:
y un reborde que presenta el cuerpo hueco en su
inferior.



5. 2ª.- "Grifo para depósitos de gas", tal y co-
mo queda sustancialmente descrito en la presente memoria
e ilustrado en los dibujos adjuntos.

Esta memoria consta de 5 hojas escritas a má-
quina por una sola cara.

5 DIC. 1907

Madrid,

DRAGON-GAS, S.A.

J. GOMEZ ACEBO Y MODEI
Firmador: F. Hernández Ruiz

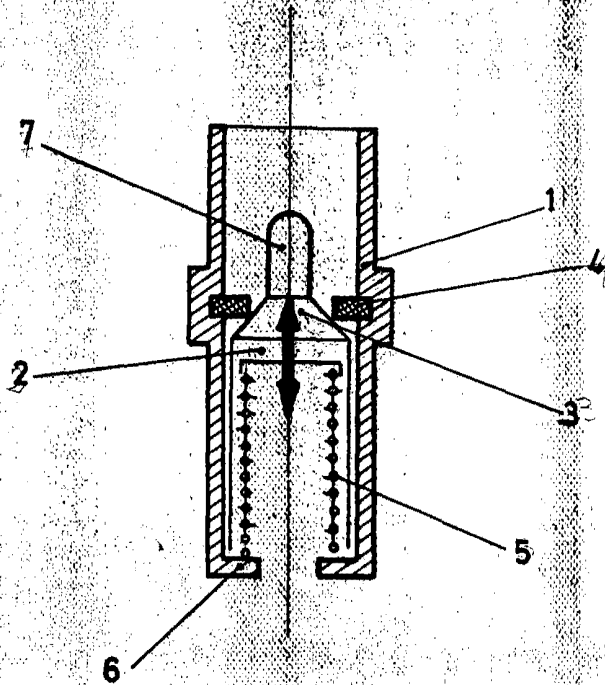

ESCALA VARIABLE

5 DIC 1967

Madrid

A. GOMEZ ACEBO Y MODEY

Calle Francisco F. Hernández Ruiz

