



C. 1967

134.440

134440

M O D E L O  
D E  
U T I L I D A D

por "HUCHA DE JUGUETE PERFECCIONADA", a favor de la firma española, LEUNAMS, S.A., domiciliada en BARCELONA, calle Camp, 45.

= . =

MEMORIA DESCRIPTIVA

El presente modelo de utilidad se refiere a una hucha de juguete perfeccionada.

- Más concretamente en la invención se ha ideado una hucha constituida por una caja hueca, que simula la
5. fachada de un banco, de base inferior escalonada y base superior conformando el tejado, presentando la caja en su cara anterior unas ventanas alineadas en filas y columnas, para la ubicación transversal, en una de las columnas, de unos cilindros huecos constitutivos de las cerraduras, y en la otra columna de unos cajetines que apo-
- 10.



134440

- yan interiormente en sendas piezas guías que presentan las citadas ventanas, comprendiendo el cajetín en su cara enfrentada a la cerradura, un rebaje para bloqueo o desbloqueo del cajetín, mediante la entrada o salida en él, de una palanca giratoria conjuntamente con la cerradura, con la que forma cuerpo, y que es manipulada por una llave, cuya forma de su extremo útil, guarda relación con la presentada por el ojo de la cerradura, y cuyo color también es similar al presentado por la cerradura y el cajetín, respectivos.

- El cajetín presenta en la parte superior de su cara anterior, un rebaje longitudinal, que en la posición de bloqueo conforma con la cara anterior enfrentada de la hucha, una ranura para la entrada de las monedas, presentando el cajetín igualmente un asidero para su fácil extracción del interior del conjunto. Una de las caras laterales de la hucha presenta exteriormente una anilla de suspensión de un llavero, donde van colocadas las llaves correspondientes a las distintas cerraduras del conjunto.

- Con el objeto de facilitar la explicación, se acompaña a la presente memoria descriptiva, de un pequeño croquis, en el que se ha representado un caso práctico del sistema de la invención.

- La Fig. 1 presenta una perspectiva de la hucha.  
La Fig. 2 presenta un detalle del bloqueo del cajetín.

134440



Haciendo referencia a las figuras se aprecia en su realización, una hucha constituida por una caja hueca 1, de base inferior 2 escalonada, y base superior 3, conformando un tejado, presentando la caja en su cara anterior 4, unos elementos 5 y 6, ubicados transversalmente y alineados en filas y columnas, constituyendo, respectivamente, las cerraduras y cajetines de depósito de las monedas, apoyando los citados cajetines 6, en sendas guías 7, interiores a las ventanas 8.

10. La cara 9 del cajetín, enfrentada a la cerradura correspondiente 5, presenta un rebaje 10, para entrada de una palanca 11, giratoria conjuntamente con la cerradura con la que forma cuerpo, y que es manipulada por una llave 12, cuyo extremo útil 13, guarda relación en cuanto a la forma con la del ojo 14 de la cerradura correspondiente.

20. El cajetín presenta en la parte superior de su cara anterior 15, un rebaje longitudinal 16, que en la posición de bloqueo conforma con la cara anterior 4 de la hucha, una ranura 17, para entrada de las monedas, presentando igualmente un asidero 18, para la extracción del cajetín 6 del interior del conjunto.

25. La cara lateral 19 de la hucha, presenta exteriormente un gancho 20 de suspensión de un llavero 21, donde van colocadas las llaves correspondientes.

La invención, dentro de su esencialidad, se puede llevar a la práctica en otras formas de realización,

134440



que difieran en detalle de la expuesta en la descripción a título de ejemplo y a las cuales alcanzará, indudablemente, la misma ventaja que se desea obtener.

5. Se podrá pues construir arbitrariamente en forma y tamaño, con los materiales más adecuados, por quedar todo ello comprendido en el espíritu de las reivindicaciones.

= . =

10.

N O T A

15.

Descrito el objeto del presente invento, lo que se declara como no divulgado ni practicado en España, comprende las siguientes reivindicaciones:

20. 1.- Hucha de juguete perfeccionada, caracterizada esencialmente por el hecho de estar constituida por una caja hueca, que presenta en su cara anterior una serie de ventanas alineadas en filas y columnas, para la ubicación transversal correspondiente de unos elementos constitutivos de las cerraduras y cajetines de depósito
25. de las monedas, quedando éstos apoyados y deslizables sobre unas guías interiores a las ventanas y presentando en su cara enfrentada a la cerradura un rebaje para



- 4 D I

134440

- la entrada en él, con cierre consiguiente del cajetín, de una palanca giratoria y solidaria a la cerradura, cuya manipulación se realiza mediante una llave, con su extremo útil similar en forma al ojo de la cerradura correspondiente, presentando el cajetín en su cara anterior una pieza de asido y un rebaje longitudinal que conforma con la cara anterior enfrentada de la hucha, una ranura para entrada de las monedas, comprendiendo el conjunto en uno de sus laterales exteriores, una anilla de suspensión de un llavero para la colocación de las llaves correspondientes a las distintas cerraduras.
- 5.
- 10.

2.- Hucha de juguete perfeccionada.

- Según se describe y reivindica en la presente memoria descriptiva que consta de cinco hojas foliadas y escritas a máquina por una sola de sus caras, acompañadas de los dibujos reglamentarios.
- 15.

Madrid, a 4 DIC. 1967  
p.a.

JAIME ISERN

134.440

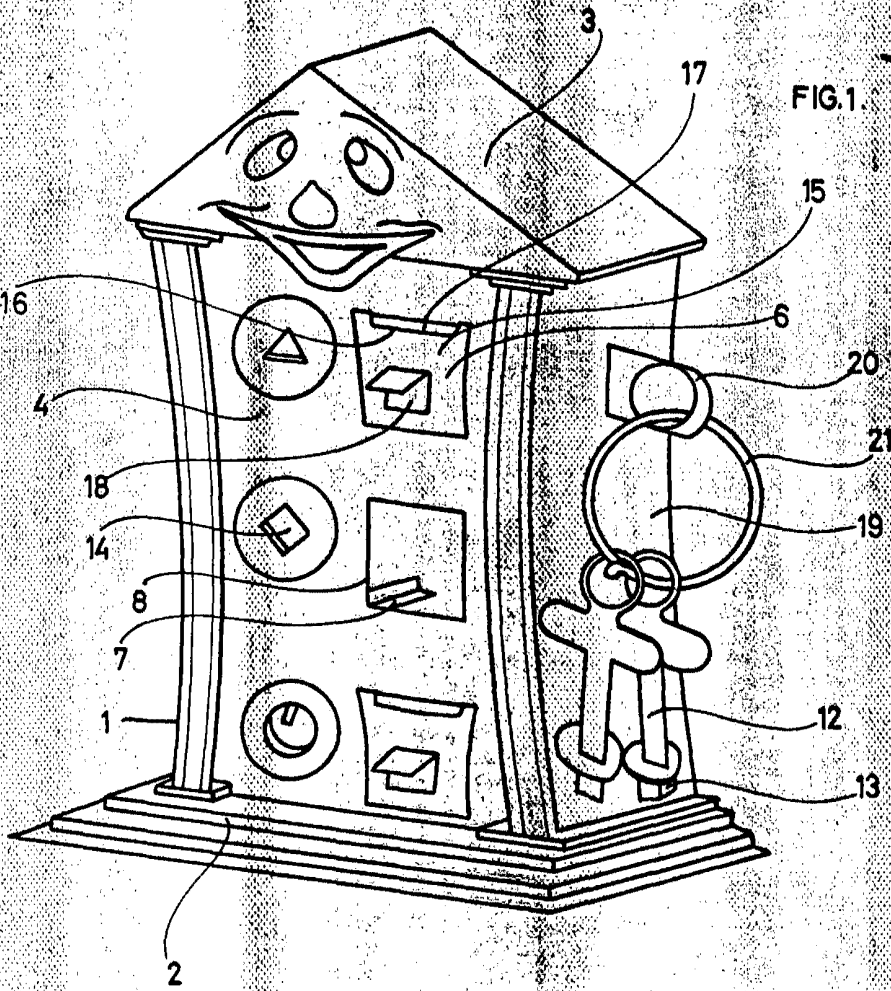

FIG. 1.

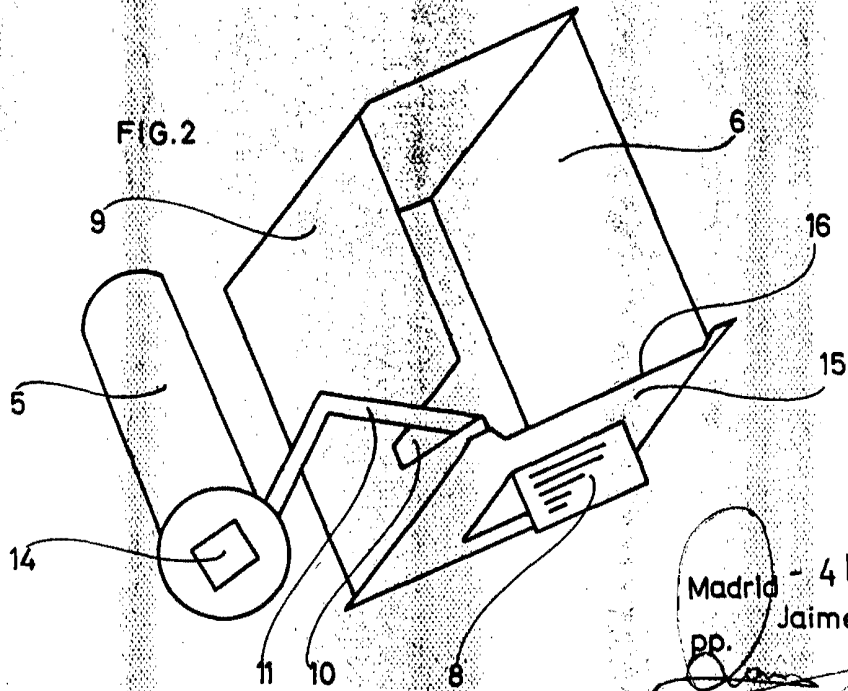

FIG. 2.

Madrid - 4 DIC. 1967  
Jaime Isern

PP.

W