

MP/.

28 NOV. 1966



134302

memoria descriptiva

CLASE DE
REGISTRO

un Modelo de Utilidad, por veinte años en España,

NOMBRE Y
NACIONA-
LIDAD DEL
SOLICITANTE

- 1) Transalpina Unternehmung für Industriebedarf Inh.
Dr. Max Vinatzer (Sociedad austriaca)
- 2) Alfred Rabl, de nacionalidad austriaca

RESIDENCIA
Y DOMICILIO

- 1) Wien I, Elisabethstrasse, 8 - Austria -
- 2) Wiener Neudorf/N.O, Mitterfeldsiedlung, 28 -Austria-

OBJETO

"DISPOSITIVO DE BOBINA DE REACTANCIA O TRANSFORMADOR".

PRIORIDAD:

Solicitud Patente austriaca A 11.123/66 del día 12 de
Diciembre de 1966.

134302

28 31



- 1 -

1 El modelo se refiere a un aparato anteconectable, que
puede estar constituido como dispositivo de bobina de reactan-
cia o transformador y presenta un núcleo con una envuelta, que
le incluye, estando compuesto el núcleo y la envuelta de lámi-
5 nas de chapa, dispuestas perpendicularmente al plano de arrolla-
miento, sujetas reunidas por una abrazadera.

En los aparatos anteconectables de esta clase, para
la consecución de un valor constante de auto-inducción, así co-
mo de una alta seguridad contra fundido, la unión sólida del
10 núcleo con la envuelta de hierro, así como la reunión íntima
de las láminas dentro de ambas partes, es de especial importan-
cia.

Para el cumplimiento de estas exigencias, en los apa-
ratos anteconectables de la construcción conocida, el núcleo
15 rodeado por arrollamiento y circundado por la envuelta se ence-
rraba en una caja, en la que las oquedades se rellenaban con
una masa de relleno. Las cajas utilizadas para ello, o bien e-
ran de una pieza y estaban constituidas como vainas o eran de
varias partes, estando unidas las distintas partes por bandas,
20 remaches o embutición.

Aparte del complicado montaje y de la estructura re-
lativamente voluminosa, estas bobinas de reactancia no han mos-
trado resultados satisfactorios tampoco respecto al mantenimien-
to de la constancia del valor de la auto-inducción y de la se-
25 guridad de zumbido.

Además han llegado a conocerse transformadores, cuya
envuelta se compone de láminas en forma de E, vueltas con sus
ramas unas hacia otras y que incluyen un núcleo prismático, que
30

134302

28

NOV 28 1962

- 2 -

1 en sus ramas exteriores están sujetas reunidas por una abrazade-
ra, que con los extremos de sus bordes longitudinales plegados
hacia arriba, está expansionada en canales de la envuelta. El
núcleo se aplica saturadamente contra las ramas exteriores de
5 las láminas de la envuelta y tiene una reducida distancia res-
pecto a las ramas centrales. La determinación de las distancias
iba unida en ello a dificultades de montaje.

El modelo tiene como base el problema de crear un a-
parato anteconectable de la construcción mencionada inicialmen-
10 te que, con dimensiones mínimas, puede montarse de modo simple
y en ello presenta un entre-hierro exactamente ajustado, por lo
que el aparato alcanza una alta calidad. Este problema se re-
suelve según el modelo porque una envuelta en forma de U, con
los extremos libres de sus ramas, abraza alrededor de la viga
15 transversal de un núcleo en forma de T, y la abrazadera está
constituida como un carril, que presiona perpendicularmente so-
bre las vigas transversales del núcleo, que con los extremos
de sus bordes longitudinales plegados hacia arriba, rodea los
extremos libres de las ramas de la envuelta en forma de U y es-
20 tá expansionado en canales del mismo.

Un ejemplo de ejecución del modelo se representa en
el dibujo y se describirá más detalladamente en lo que sigue:

La figura única muestra una sección transversal por
una bobina de reactancia de la construcción según el modelo.
25

La bobina de reactancia posee un núcleo 1, compuesto
de láminas en forma de T, cuya regleta 2 está rodeada por un
arrollamiento 3, que por su parte está asegurado por un aisla-
miento 4 de ranuras contra circuito de masa. El núcleo 1 arro-
30

134302

28



- 3 -

1 llado está inserto en una envuelta de hierro 5, también compues-
ta de láminas, teniendo forma de U en sección transversal. El
cuerpo así formado, con interposición de un aislamiento 6, con
los extremos de las ramas 7 de la envuelta 5, está colocado so-
5 bre un carril básico 8, cuyos bordes longitudinales 9 están ple-
gados hacia arriba y engranan con sus extremos en cada caso en
un canal 10, que transcurre a lo largo de la superficie lateral
exterior de las ramas 7.

10 Para la formación del canal 10, cada rama de la lámi-
na de envuelta está provista de una correspondiente ranura, que
se establece ya al estampar la lámina. Las ranuras de todas las
láminas producen entonces los canales 10. La introducción de
los extremos de los bordes 9 en el canal 10 se efectúa adecua-
damente por laminado, a consecuencia del cual el carril básico
15 8 se coloca sobre la envuelta 5 con cierta tensión, que ocasio-
na una reunión sólida de las partes, que deben reunirse.

Por la presión del carril 8 sobre la viga transversal
11 del núcleo 1 puede efectuarse un ajuste exacto de la hendi-
dura 12 entre la regleta 2 y la regleta 15 de la envuelta 5,
20 especialmente cuando se introduce en la parte aislante, por e-
jemplo, una placa de viruta prensada de la altura deseada de
la hendidura.

N O T A
=====

25 El presente modelo de utilidad, comprende las siguientes
reivindicaciones:

1.- Dispositivo de bobina de reactancia o transforma-
dor con un núcleo y una envuelta, que le encierra, estando com-

30

134302

28



- 4 -

1 puestas el núcleo y la envuelta de lámina de chapa, dispuestas
perpendicularmente al plano de arrollamiento, sujetas reunidas
por una abrazadera, caracterizado porque una envuelta en forma
de U, con los extremos libres de sus ramas, agarra rodeando la
5 viga transversal de un núcleo en forma de T, y la abrazadera
está constituida como un carril, que presiona perpendicularmen-
te sobre la viga transversal del núcleo, cuyo carril, con los
extremos de sus bordes longitudinales plegados hacia arriba, ro-
dea los extremos libres de las ramas de la envuelta en forma de
10 U y está expansionado en canales de la misma.

2.- Dispositivo de bobina de reactancia o transforma-
dor.

Según se describe y reivindica en esta memoria des-
criptiva y se ilustra con los dibujos que a la misma se acompa-
15 ña.

Consta esta patente de cuatro hojas foliadas y escri-
tas a máquina por una sola de sus caras.

Madrid

28 NOV. 1967

GARLOS ROEB

P. R.
[Handwritten signature]

20

25

30

- 1) Transalpina Unternehmung für Industriebedarf Inh. Dr. Max Vinatzer
- 2) Alfred Rabl

Hoja única.

134302

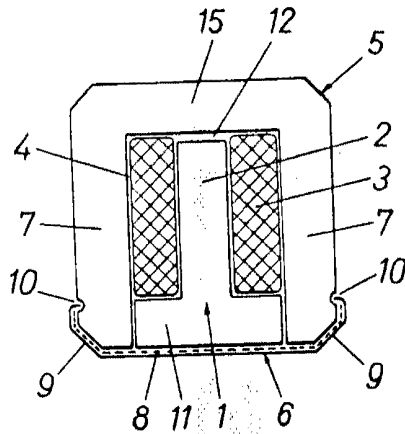

ESCALA VARIABLE
CARLOS ROEB