



17

D. Francisco Cufiat Pastó, de nacionalidad española, domiciliado en Barcelona, calle Puigcerdá n^os. 200/202, solicita registrar un Modelo de Utilidad, por 20 años, para España y sus Provincias de Ultramar, que se refiere a: "SILLA DE TUBO, DESMONTABLE",

- - - - -

El objeto de la presente solicitud de Modelo de Utilidad lo constituye una silla, cuya estructura está constituida por elementos de tubo metálico y organizada de modo que pueda ser fácilmente desmontada, al objeto de facilitar el transporte de las sillas desde el lugar de fabricación, hasta el establecimiento de venta.

5

Esta nueva silla de tubo se distingue de las sillas similares hasta ahora conocidas, por la simplicidad de su constitución, ya que su estructura está formada por dos elementos tubulares que se cruzan debajo del asiento, al cual se atornillan debidamente entre sí, por el punto de cruce de las aspas que forman dichos elementos y por los dos brazos divergentes que dan lugar a la formación de las patas delanteras, quedando constituidos los apoyos del respaldo por prolongaciones de dichos elementos tubulares cruzados, de los que parten, formando el correspondiente ángulo, las patas traseras de la silla, que están constituidas por tubos cónicos soldados a los respectivos elementos tubulares que forman la estructura general de la silla.

10

15



20

En los dibujos adjuntos, que constituyen parte integrante de la presente memoria descriptiva, se ha representado, a título de ejemplo ilustrativo, pero sin que tengan valor limitativo en cuanto a la forma concreta, una realización práctica de la nueva silla desmontable, objeto del Modelo de Utilidad que se registra.

25

Dichos dibujos representan:

Fig. 1.- Vista en perspectiva de la silla, mostrando especialmente la parte inferior o reverso del asiento, para que se vea la disposición cruzada de los elementos tubulares que constituyen la estructura general y las patas de la silla.

30

Fig. 2.- Detalle, a mayor escala, del punto de cruzamiento de los dos elementos tubulares, que establecen la estructura de la silla y su unión con el asiento.

35

Figuras 3 y 4.- Vistas lateral y de perfil de los dos elementos tubulares que integran las patas de la silla y los apoyos del respaldo.

40

Según se demuestra gráficamente por la perspectiva de Fig. 1 y por las laterales de Figuras 3 y 4, la estructura de la silla está integrada por dos elementos tubulares -1- -2- de forma simétrica complementaria, los cuales establecen, respectivamente, las patas delanteras -3- -4- y las traseras -5- -6- quedando determinado el apoyo del asiento -S- sobre el cruce en aspa de los elementos -1- y -2-, que en su punto de intersección han sido convenientemente aplanados, para que el cruce se realice sobre un mismo plano, al establecerse la estrangulación conveniente -7- para que ambos tubos cruzados puedan ser taladrados y atravesados por un mismo tornillo -8- que determina la unión entre ambos y su fijación al dorso del asiento -S-.

45

50

A partir de la zona de cruzamiento, debajo del asiento y después del punto de soldadura de las patas traseras, los elementos tubulares -1- y -2- se doblan hacia arriba, para formar los soportes del respaldo -R- de la silla, constituyendo, por



55

tanto, una sola pieza, la pata delantera -3-, la zona de cruzamiento -9- y la prolongación -10- que forma el apoyo del respaldo, e igualmente constituye una sola pieza la pata delantera -4-, la zona de cruzamiento -9'- y la prolongación -10'- que establece el otro apoyo del respaldo -R-.

60

Las patas posteriores -5- y -6- van directamente soldadas a los respectivos fragmentos tubulares -9- -9'-, en la parte oculta por la superposición del asiento -8-, quedando dichos tubos cónicos soldados en la posición inclinada conveniente, para aumentar la base de sustentación de la silla, tal como se demuestra gráficamente por las vistas laterales de Figuras 3 y 4.

65

En las vistas de perfil correspondientes a las citadas Figuras se aprecia que la posición de soldadura de las patas traseras es inversa, a los efectos de lograr la necesaria divergencia de las patas posteriores -5- y -6-.

70

El punto de cruce entre las zonas tubulares de cruzamiento -9- -9'- es previamente aplastado, pero en sentido inverso, o sea que uno de los elementos es aplastado por la parte superior del tubo y en el otro por la inferior, al objeto de que al superponerse queden situados ambos elementos en un mismo plano, para que el asiento -8- se apoye, debidamente afirmado, sobre la estructura establecida por el cruce de los referidos elementos tubulares -1- y -2-.

75

80

Los tubos cruzados que integran la estructura de la silla, quedan en su posición de montaje al ser atornillados al dorso del asiento, primero mediante el tornillo -8- que atraviesa el punto de articulación entre las espas formadas por dichos elementos cruzados y con otros dos tornillos -11- -11'- que fijan dichos elementos tubulares al dorso del asiento, en la zona delantera del asiento, por su parte inferior.

El atornillado del respaldo -R- sobre las prolongaciones -10- -10'- de los elementos tubulares -1- y -2-, se hace median-



85

te dos tornillos -12- -12'-, del modo común y corriente en la fabricación de sillas de tubo.

90

Por consiguiente que la forma y dimensiones del conjunto de la silla que dejamos descrita, así como de sus partes integrantes, podrán variar, al igual que las clases de material que la constituyen, siempre que las modificaciones o variaciones introducidas no afecten a la esencialidad funcional de la nueva silla de tubo, que estriba en que pueda ser fácilmente desmontada, para reducir su volumen durante el transporte y almacenamiento.

95

El Modelo de Utilidad, por: "SILLA DE TUBO, DESMONTABLE", cuyo privilegio de explotación en España y sus Provincias de Ultramar se solicita por un periodo de 20 años, deberá recaer sobre las particularidades que se concretan en las siguientes,

REIVINDICACIONES

100

1ª.- "SILLA DE TUBO, DESMONTABLE", caracterizada por el hecho de que la estructura de la silla está integrada por dos elementos tubulares simétricos y complementarios, los cuales establecen las patas delanteras y las traseras, que van directamente soldadas al respectivo elemento según el ángulo de divergencia previamente fijado, quedando determinado el apoyo del asiento sobre el cruce en aspa de los citados elementos, que en su punto de intersección han sido inversamente aplanados para que el cruce se realice sobre un mismo plano y puedan ser taladrados y atravesados por un mismo tornillo, que los une y fija al dorso del asiento, juntamente con otros dos tornillos, que fijan cada elemento por separado a la parte inferior delantera del propio asiento, los cuales son retirados para desmontar la silla;

105

110

115

2ª.- "SILLA DE TUBO, DESMONTABLE", según la 1ª reivindicación, caracterizada por el hecho de que a partir de la zona de cruzamiento debajo del asiento y después del punto de soldadura de las patas traseras, los elementos tubulares se doblan hacia arriba, para formar los apoyos del respaldo de la silla, el cual se



120

atornillan sobre su dorso, de manera que puedan ser extraídos para desmontar la silla, para facilitar su transporte y almacenamiento.

3ª.- "SILLA DE TUBO, DESMONTABLE".- Tal como se ha descrito y demostrado en los dibujos adjuntos.

Consta de cinco hojas foliadas y mecanografiadas por una sola cara.

Barcelona a 17 de Noviembre de 1967

P.A. de D. Francisco Cufià Pastó

JUAN B. RENTER RIDAURA

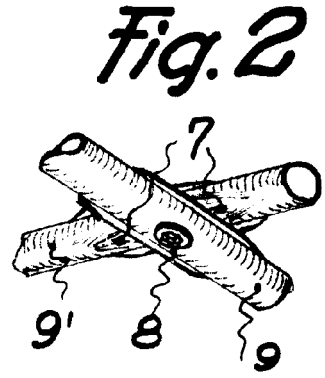
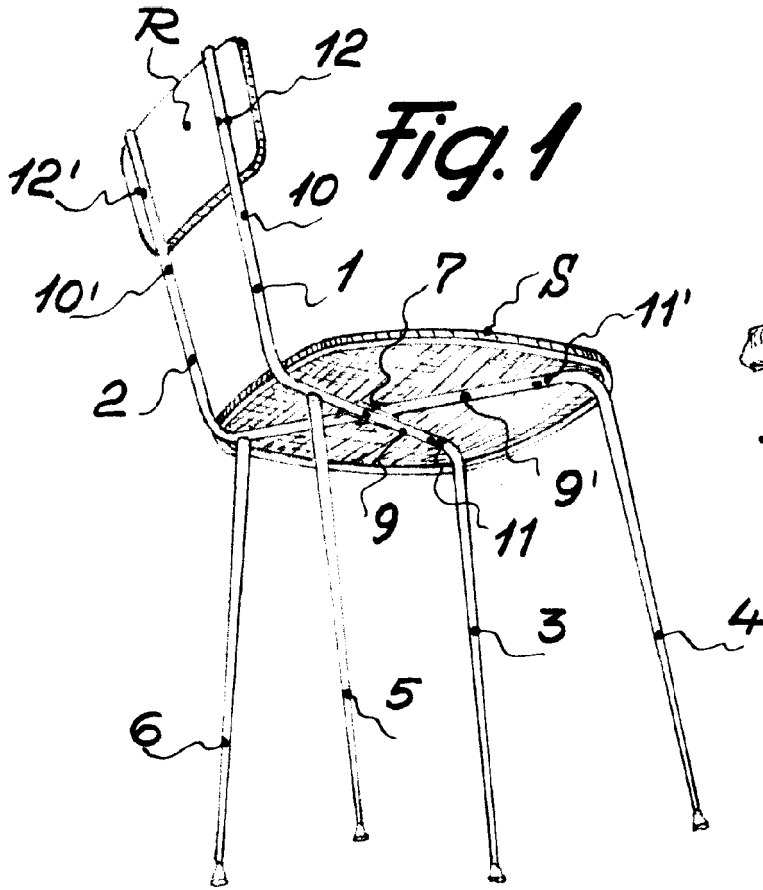

Fig. 3

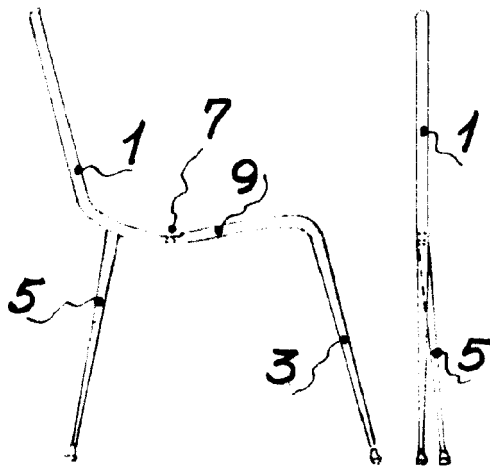
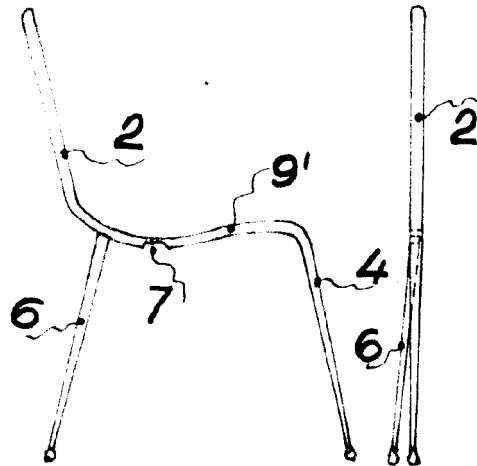

Fig. 4



Escala variable

Barcelona 17 Noviembre 1967
 P.A. *Juan B. Renter Fidauro*
 Juan B. Renter Fidauro