

34208

15 NOV



MODELO DE UTILIDAD

por 20 años

por "MANTEL PORTADOR DE UTENSILIOS PARA EL SERVICIO DE MESA",  
a favor de D. Eudaldo PUIG Culleré, de nacionalidad española,  
domiciliado en BARCELONA - Avda. Mistral, 49 ático.

=====

MEMORIA DESCRIPTIVA

El presente Modelo de utilidad se refiere a un mantel destinado a facilitar el servicio de mesa, particularmente en casos de comidas al aire libre, en excursiones, salidas al campo y a la playa y en ocasiones similares. El nuevo mantel

5. se caracteriza por poder plegarse sobre sí mismo, constituyendo alojamientos en los que se dispondrán los utensilios necesarios para el servicio de la mesa, constituyéndose aquellos alojamientos por sujeción temporal de algunas partes del mantel mediante otras, gracias a elementos de retención que aseguran la estructura formada.

10.

En los desplazamientos al campo y a la playa, en excursiones y camping, resulta muy conveniente poder llevar debidamente acondicionados los utensilios para el servicio de mesa, evitando que el desorden en la disposición de aquéllos

15. en recipientes o envoltentes malos adecuados ocasiona dificultades y pérdidas de tiempo al realizar su distribución de en-



tre los diferentes miembros de un grupo de personas.

El mantel que se describirá permite llevar ordenadamente distribuidos y agrupados los utensilios correspondientes al servicio, de manera que al realizar el desplegado de aquél

5. los citados artículos se hallen disponibles, con gran comodidad para su utilización inmediata.

Para facilitar la explicación, se acompaña a la presente memoria una hoja de dibujos, en los que se ha representado, a título de ejemplo ilustrativo y no limitativo, un caso de  
10. realización de un mantel portador de utensilios para el servicio de mesa, según los principios de las reivindicaciones.

En los dibujos:

La figura 1 representa un mantel del tipo citado, plegado parcialmente sobre sí mismo con formación de alojamientos  
15. para los utensilios de servicio, mientras que la figura 2 representa el propio mantel en posición de desplegado y separado de aquellos artículos, mostrando su estructura mediante un corte parcial de la misma.

La figura 3 representa el mantel una vez plegado,  
20. tras su separación de los artículos de servicio y a efectos de su transporte, después de su utilización.

El mantel objeto del Modelo consta de una lámina -1- de un material flexible y resistente, preferentemente realizado a base de plástico laminar, cuya superficie podrá ser de un solo color o bien comportar elementos gráficos de cualquier tipo.  
25. La lámina citada se une inseparablemente a un segundo cuerpo laminar -2-, constituido a base de espuma de caucho, nylon esponjoso o material similar, con la característica común de ser sumamente flexible y poroso, constituyendo un cojín de apoyo  
30. y amortiguación para la lámina superior -1-.

El mantel citado comporta una pluralidad de elementos



de unión entre sus diferentes partes, los cuales pueden estar formados por piezas macho -3- y hembra -3'- del tipo denominado cierres metálicos, los cuales permitirán que el doblado del mantel alrededor de líneas imaginarias o realmente marcadas en su estructura determine un plegado en la disposición que se ve en la figura 1.

Los pliegues laterales -4- y -5- definen sendos alojamientos a modo de bolsillos, en los que se ubicarán respectivamente los utensilios necesarios para el servicio de mesa, entre los que cabe citar, por ejemplo, servilletas -6-, platos -7- y cubiertos -8-, necesarios todos ellos para el uso de una persona. La realización de la figura 1, corresponde al servicio de dos individuos.

Una vez terminado el empleo de los utensilios en una comida, se agruparán éstos en un lugar adecuado, alojándolos convenientemente en un recipiente protector, para su ulterior lavado y puesta en condiciones de ser utilizados de nuevo, en tanto que el mantel será susceptible de plegarse formando un cuerpo -9- de pequeñas dimensiones, como se ve en la figura 3, lo que facilitará considerablemente su almacenamiento y transporte.

En la figura 2 se ha representado por -10- las líneas imaginarias de doblado del mantel para la constitución de los bolsillos representados en la figura 1.

Todo cuanto no afecte, altere, cambie o modifique la esencia del mantel descrito, será variable a los efectos del actual Modelo:

N O T A.

Se reivindica como objeto de este registro por Modelo de utilidad:

1.- Mantel portador de utensilios para el servicio

134268

- 4 -

15 NOV 1967



de mesa, caracterizado esencialmente por constar de un cuerpo cuadrangular de estructura laminar, constituido por una hoja flexible y resistente, esencialmente impermeable e inatacable, unida inseparablemente mediante un adhesivo a un segundo cuerpo laminar de estructura porosa y flexible, comportando el conjunto una pluralidad de elementos de cierre de estructura macho y hembra, en disposición apareada y susceptible de determinar, en su acoplamiento, alojamientos de contención para los utensilios necesarios para el servicio de mesa, los cuales quedan separados unos de otros y protegidos contra agentes exteriores, en tanto que, tras su utilización, el mantel es susceptible de plegarse sobre sí mismo para constituir un cuerpo compacto de reducidas dimensiones, a efecto de almacenamiento y transporte fácil.

15. Sean cuales fueren las circunstancias que concurren en la esencialidad del Modelo de utilidad definido en la anterior reivindicación, cuyo objeto es:

2.- "MANTEL PORTADOR DE UTENSILIOS PARA EL SERVICIO DE MESA".

20. Consta la presente memoria de cuatro hojas foliadas, mecanografiadas por una sola cara y de los dibujos adjuntos.

Barcelona, 15 NOV. 1967

P.A. de D. Eudaldo PUIG Culleré,

no.

15 NOV.

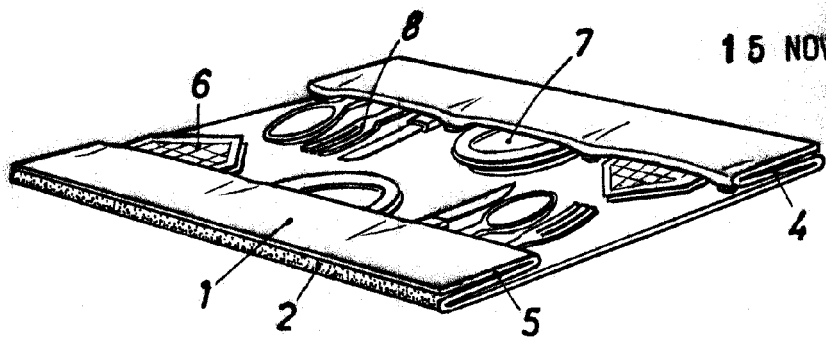

FIG. 1

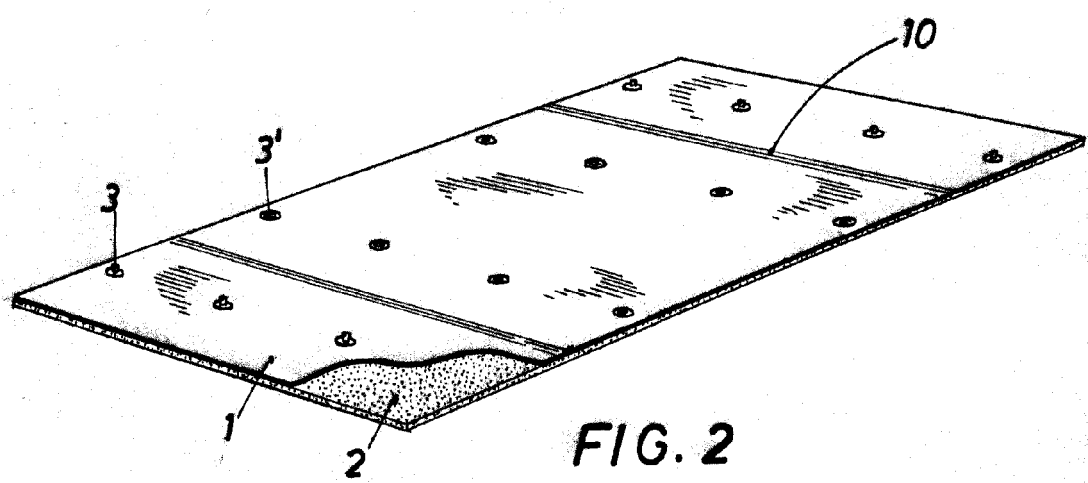

FIG. 2

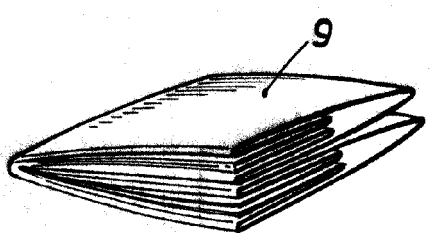

FIG. 3

BARCELONA 15 NOV 1967

P. A.

ESCALA VARIABLE