

133898



14 NOV. 1957

M O D E L O
D E
U T I L I D A D

por " JUGUETE DE ARRASTRE MUSICAL ", a favor de la firma española, LEUNAMS, S.A., domiciliada en BARCELONA, Camp, 45.

= . =

MEMORIA DESCRIPTIVA

El presente modelo de utilidad se refiere a un juguete de arrastre musical.

- Más concretamente en la invención se ha ideado un juguete accionable por rodadura, que presenta sobre los
5. ejes de sus ruedas un bastidor, que comprende una cavidad central circular hueca, atravesada por sendos travesaños diametrales, de cuyo centro destaca el eje de giro de un conjunto giratorio troncocónico, conformado por una serie de placas de fijación de las teclas musicales, que com-
10. prenden sobre el citado conjunto las generatrices exterior-

133898

14 NOV.



res, presentando en la parte superior de ellas una pieza que simula un toldo, e inferiormente un aro dentado en su fondo, que engrana con una rueda dentada existente en la parte posterior del bastidor y que a su vez está en combinación con otra fija al eje de las ruedas posteriores del juguete.

El arrastre por rodadura del juguete implica el consiguiente engranaje y rotación del conjunto troncocónico, cuyo aro dentado presenta, salientes exteriormente, unos pivotes que actúan sobre una leva existente en la parte anterior del juguete, con eje de giro y muelle inferior de recuperación, lo que da lugar al movimiento consiguiente de la leva, simultáneamente con el de una bola percutora, con orificio diametral, que unida al extremo libre de un muelle, fijo a la parte superior de la leva, actúa sobre cada una de las teclas musicales, a modo de xilófono.

Con el objeto de facilitar la explicación, se acompaña a la presente memoria descriptiva, de un pequeño croquis, en el que se representa un caso práctico del sistema de la invención.

La Figura 1 presenta un detalle esquemático del juguete.

La Figura 2 presenta un detalle esquemático del conjunto de la leva.

Haciendo referencia a las figuras se aprecia en su realización un juguete accionable por rodadura, que

133898

14 NOV



- presenta sobre los ejes de sus ruedas un bastidor 1, sobre el que destaca un conjunto giratorio troncocónico, conformado por unas placas 2, de fijación de las teclas musicales 3, mediante elementos de unión 4, presentando el citado conjunto superiormente una pieza 5, que simula un toldo, e inferiormente un aro 6, dentado en su fondo, que engrana con una rueda dentada 7, que a su vez está en combinación con otra rueda fija al eje 8 de las ruedas posteriores del juguete.
- 5.
10. El arrastre por rodadura del juguete, mediante un hilo de manipulación 9, implica el consiguiente engranaje y rotación del conjunto troncocónico, cuyo aro 6 presenta unos pivotes 10, que actúan sobre una leva 11, con eje de giro 12 y muelle inferior 13 de recuperación, lo que da lugar al movimiento consiguiente de la leva, simultáneamente con el de una bola percutora 14, con orificio diametral 15, que unida dicha bola al extremo libre de un muelle 16, fijo a la leva, actúa sobre cada una de las teclas musicales 3.
- 15.
20. La invención, dentro de su esencialidad, se puede llevar a la práctica en otras formas de realización que difieran en detalle de la expuesta en la descripción a título de ejemplo y a las cuales alcanzará, indudablemente, la misma ventaja que se desea obtener.
25. Se podrá pues construir arbitrariamente en forma y tamaño, con los materiales más adecuados, por quedar todo ello comprendido en el espíritu de las reivindicaciones.

133898



14 NOV

N O T A

5. Descrito el objeto del presente invento, lo que se declara como no divulgado ni practicado en España, comprende las siguientes reivindicaciones:
10. 1.- Juguete de arrastre musical, caracterizado esencialmente por el hecho de presentar sobre los ejes de las ruedas un bastidor con cavidad central circular hueca, atravesada por unos travesaños diametrales, de cuyo centro destaca el eje de giro de un conjunto giratorio troncocónico, apoyado sobre el reborde de la cavidad circular del bastidor y constituido por una serie de placas de fijación de
15. unas teclas musicales, conformadoras de las generatrices exteriores del conjunto giratorio, que presenta una pieza superior que comprende el toldo del juguete, e inferiormente un aro dentado en su fondo, que engrana con una rueda dentada del bastidor, en combinación con otra fija al eje de
20. las ruedas posteriores del juguete, cuyo arrastre por rodadura implica el consiguiente engranaje y la rotación de la pieza troncocónica, cuyo aro inferior presenta unos pivotes salientes exteriormente que actúan sobre una leva, con eje de giro y muelle inferior de recuperación, originando el movimiento de la leva, simultáneamente con el de
25. la bola de percusión, que unida al extremo libre de un muelle fijo a la leva, actúa sucesivamente sobre las teclas musicales.

133898



2.- Juguete de arrastre musical.

Según se describe y reivindica en la presente memoria descriptiva que consta de cinco hojas foliadas y escritas a máquina por una sola de sus caras, acompañadas de los dibujos reglamentarios.

5.

Madrid, a 14 NOV. 1967

p.a.

JAME IBERIA
E. P. 10 m



Fig. 1

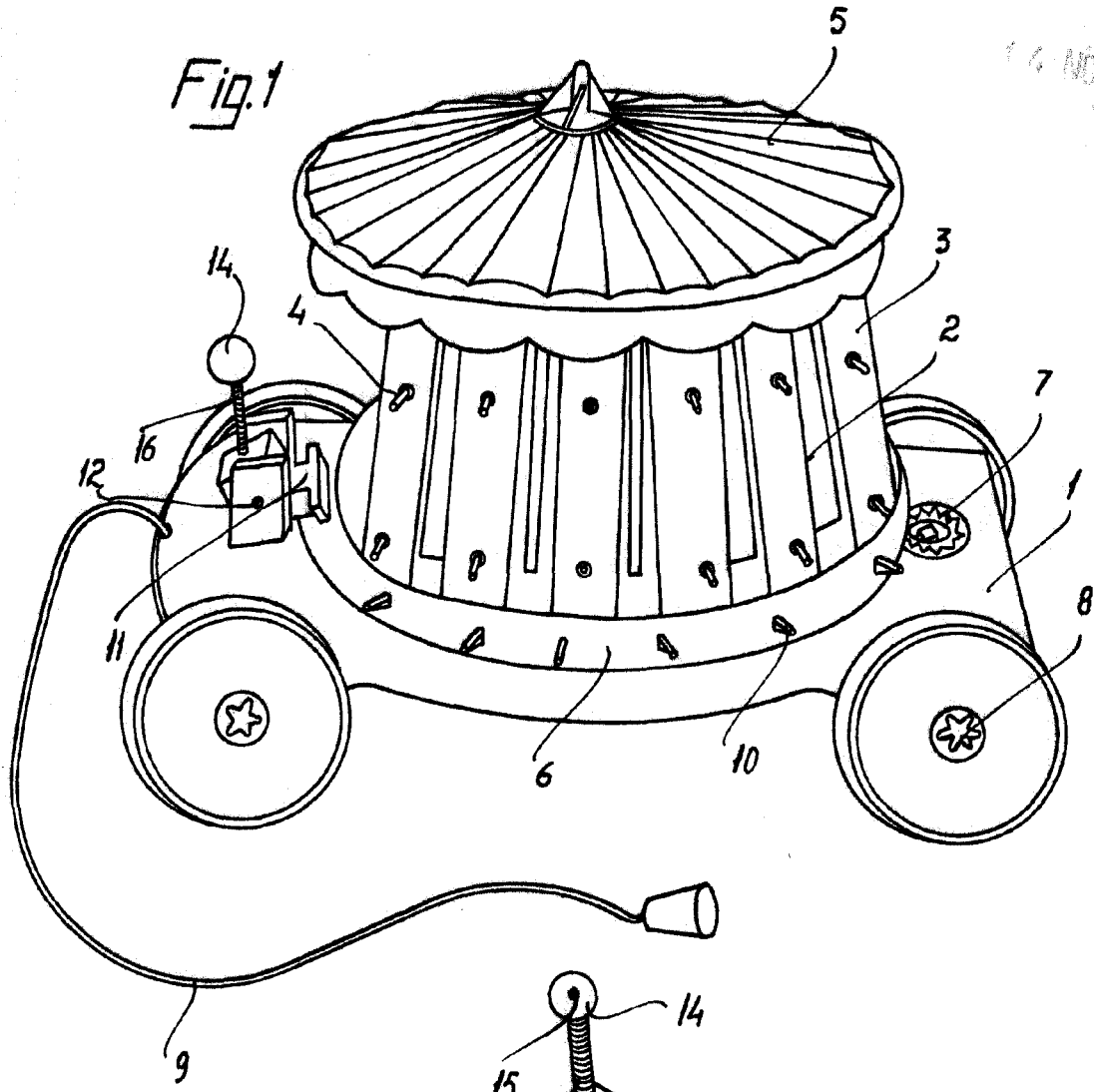
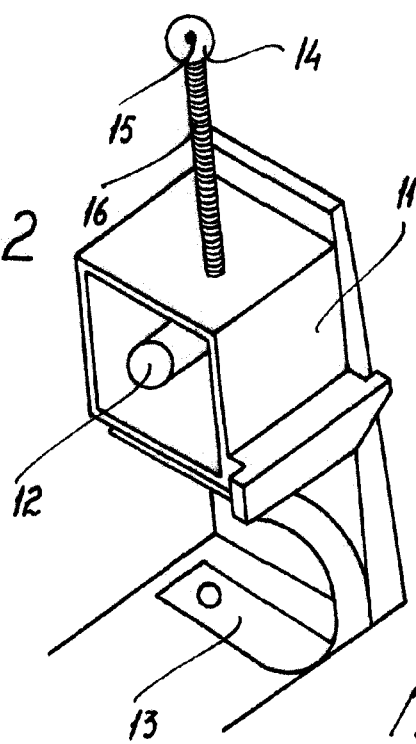

Fig. 2



14 NOV. 1967
Madrid,
P.P. Jaime Isern