



133897

M O D E L O
D E
U T I L I D A D

por "UN BARCO DE JUGUETE", a favor de la firma española
LEUNAMS, S.A., domiciliada en BARCELONA, calle Camp, nº
45.

= . =

MEMORIA DESCRIPTIVA

El presente modelo de utilidad se refiere a un
barco de juguete.

- Mas concretamente el invento se refiere a un barco
de juguete constituido por una carcasa general que presenta en
la base sendas cavidades semicirculares embutidas en donde se
alojan con sus ejes respectivos una rueda anterior y dos pos-
teriores, cuyo eje de dichas ruedas posteriores es excéntrico
en distintos puntos de ambas ruedas para producir el balanceo
del barco al avanzar el juguete, presentando asimismo dicho
eje, en su parte media, unos chaflanes que con el giro del
- 5.
- 10.

133897



eje tensan y liberan una lengüeta, solidaria a una placa que bloque en sus cavidades los ejes de las ruedas, produciendo un sonido intermitente.

- La chimenea del barco comprende en su interior
5. un tubo, rematado superiormente por un ensanchamiento oval, cuyo tubo está parcialmente obturado por una placa transversal que define un paso estrangulado el cual coincide con la base de una ventana que presenta el tubo en su parte media y del extremo inferior del tubo se prolonga un conducto que lleva
10. acoplado un fuelle alojado en un embutido circular previsto en la cubierta del barco, cuya prolongación está provista de una derivación que tiene acoplada una conducción flexible rematada por una pera neumática, cuya conducción se prolonga por la popa del barco actuando de medio de arrastre del juguete y asimismo sirve de elemento conductor del aire que se crea al presionar para, cuyo aire dilata el fuelle haciendo sobresalir
15. por la boca de la chimenea el tubo interior al tiempo que emite un sonido análogo al silbato de los barcos, estando limitado el desplazamiento del tubo por unas aletas radiales, dispuestas horizontalmente, que tropiezan con otras aletas entrantes previstas en la boca de la chimenea y cuyo desplazamiento está guiado por unas aletas radiales dispuestas en sentido longitudinal, figurando sobre el puente del barco un muñeco que simula el capitán del buque.
- 20.

25. Con el fin de facilitar la explicación, se acompaña a la presente memoria descriptiva de una lámina de dibujos en la que se ha representado un caso de realización que se

= 3 = 133897



cita a título de ejemplo.

La figura 1 representa una sección longitudinal del barco.

La figura 2 representa una vista lateral del barco.

5. Haciendo referencia a las figuras, se aprecia en su realización una carcasa 1 que presenta en la base, alojadas en cavidades semicirculares, una rueda anterior 2 y dos posteriores 3, cuyo eje 4 de dichas ruedas 3, presenta unos chaflanes 5 que con el giro del eje producen un sonido intermitente al empujarse contra una lengüeta 6 que forma parte de una placa 7 que bloquea y retiene en sus cavidades los ejes de las ruedas 2 y 3.

10. La chimenea 8, comprende en su interior un tubo 9, rematado por un ensanchamiento oval 10, cuyo tubo 9 está parcialmente obturado por una placa 11, que define un paso estrangulado 12 el cual coincide con la base de una ventana 13 practicada en el tubo 9, prolongándose del extremo inferior de dicho tubo 9 un conducto 14, conectado a un fuelle 15, que está alojado en un embutido 16, establecido en la cubierta del barco, cuyo conducto 14 presenta una derivación 17 que tiene acoplada una conducción flexible 18 que termina en una pera neumática 19, la cual al ser accionada bombea aire a través del conducto 18 dilatando el fuelle 15, que hace sobresalir por la boca de la chimenea el tubo interior 9, al tiempo que produce un zumbido, estando limitado el desplazamiento vertical del tubo 9 por unas aletas radiales que tropiezan con otras aletas entrantes dispuestas en la boca

= 4 =



133897

de la chimenea (no representadas) y estando guiado en su desplazamiento por unas aletas 20 dispuestas en sentido longitudinal.

5. El modelo, dentro de su esencialidad, puede ser llevado a la práctica en otras formas de realización que difieran en detalle de la indicada a título de ejemplo en la descripción y a las cuales alcanzará igualmente la protección que se recaba. Podrá, pues, construirse en cualquier forma y tamaño, con los materiales mas adecuados, por quedar todo ello comprendido en el espíritu de las reivindicaciones.
- 10.

= . =



133897

N O T A

Descrito el objeto del presente invento se declaran como no divulgadas ni practicada en España las siguientes reivindicaciones:

1. Un barco de juguete, accionable por arrastre, ca-
5. racterizado esencialmente por el hecho de presentar en la base una rueda anterior y dos posteriores alojadas, con sus ejes respectivos, en correspondientes cavidades semicirculares embutidas en dicha base, siendo el eje de las ruedas posteriores excéntrico en distintos puntos de ambas ruedas
10. para dar la sensación de balanceo al avanzar el juguete y presentando dicho eje en su parte media unos chaflanes, que definen ángulos diedros, los cuales con el giro del eje tensan y liberan una lengüeta produciendo un sonido intermitente, cuya lengüeta es solidaria de una placa que bloquea en
15. sus cavidades los ejes de las ruedas, y porque la chimenea del barco, aloja en su interior un tubo, rematado superiormente por un ensanchamiento oval, cuyo tubo comprende en su interior un vástago, con una cara achaflanada, coincidiendo la cabeza de dicho vástago con la base de una ventana que
20. presenta el tubo en su parte media y prolongándose de la par-

133897



te inferior del vástago un conducto que lleva acoplado un fuelle que se aloja en un embutido circular previsto en la cubierta del barco, presentando la prolongación inferior del vástago una derivación que tiene acoplada una conducción flexible, rematada por una pera neumática, cuya conducción se prolonga por la popa del barco actuando de elemento de arrastre.

2. Un barco, según la reivindicación 1, caracterizado porque el tubo interior de la chimenea es desplazable al accionar el fuelle, y constituye un elemento sonoro de viento.

3. Un barco de juguete.

Según se describe y reivindica en la presente memoria descriptiva, que consta de 6 páginas foliadas y escritas a máquina por una sola cara

Madrid, a

p.a.

JAIMES IZERA

M. D.

114 NOV 1987

133897

133897

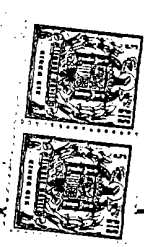

Fig. 1

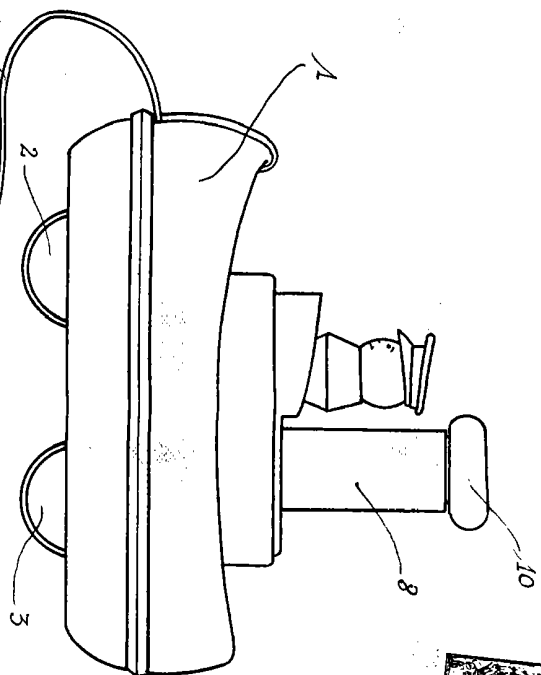

Fig. 2

Madrid, 7 de NOVIEMBRE de 1951
 Jaime Isern,
 pp

