

133863

21 OCT



MODELO DE UTILIDAD

por 20 años

por "SOBRE-POSTAL SIMPLIFICADO", a favor de D. Luis FARRE Montañá, de nacionalidad española, domiciliado en TARRASA (Barcelona) - Irineo, 3.

=====

MEMORIA DESCRIPTIVA

El presente Modelo de utilidad se refiere a un sobre-postal, destinado a facilitar el envío de correspondencia impresa, particularmente folletos de propaganda, catálogos, impresos publicitarios, turísticos y similares. El nuevo sobre se caracteriza por su capacidad de porte de información incrementada respecto a las posibilidades de una tarjeta postal, por ejemplo, cuya estructura será susceptible de adoptar, por otra parte, mientras que el franqueo que le corresponde será, por su propia constitución, el correspondiente a los impresos.

En la expedición de correspondencia, particularmente de la impresa, es deseable frecuentemente el poder realizar el envío, con la misma, de fotografías u otras realizaciones que más bien caen dentro del objeto de las tarjetas postales, aunque es deseable el poder disfrutar del precio reducido para el franqueo de que gozan los impresos. Por otro lado, la

133863

- 2 -

21 OCT



realización de un sobre más sencillo que los de tipo clásico, que evite la escritura del nombre y señas del destinatario en un cuerpo diferente del que contiene y constituye las hojas impresas, ha dado idea al solicitante del presente Modelo para la realización y práctica de una envolvente-tarjeta simplificada, cuya descripción se realiza a continuación.

Para facilitar la explicación, se acompaña a la presente memoria una hoja de dibujos, en los que se ha representado, a título de ejemplo ilustrativo y no limitativo, un caso de realización de un sobre-postal simplificado, según los principios de las reivindicaciones.

En los dibujos:

La figura 1 representa el nuevo sobre-postal, visto en posición de abierto, y, separado de él, un pliego de hojas impresas que se acompañarán al primero.

La figura 2 representa el acoplamiento del sobre y el pliego, inmediatamente antes de cerrar aquél.

La figura 3 representa el conjunto del sobre-postal con sus impresos contenidos, una vez cerrado y franqueado.

El sobre-postal que se describe consta de un cuerpo rectangular de cartulina o papel grueso, el cual forma dos mitades simétricas -1- y -2-, separadas por una línea central -3- de doblado. Cada una de aquellas hojas forma una expansión trapecial, representadas ambas por -4- y -5-, pestañas que resultarán definidas mediante rectas de doblado coincidentes con los bordes de las mitades -1- y -2-.

En el extremo opuesto de la recta central -3- figura el entrante de doblado -6-, que, al realizar la superposición de las partes -1- y -2-, formará un entrante angular, el cual, juntamente con las pestañas -4- y -5-, dobladas hacia dentro, constituirán la retención del pliego -7- de impresos, el cual

133863



- 3 -

21 OCT

se destina a complementar la información contenida en las partes -1- y -2-.

5. En la disposición descrita, el sobre queda constituido por las partes -1- y -2- y sus elementos inherentes, siendo susceptible de recibir la cartulina formada el grabado de fotografías y otros motivos gráficos, con lo cual tendrá una función parecida a la de una tarjeta postal. El pliego -7-, por su parte, podrá constituir una serie de hojas impresas, cuya información complete la del sobre o cartulina envolvente, y podrá constituir también hojas de respuesta para pedidos y similares.

10. Para cerrar el sobre, se doblan las pestañas -4- y -5- en la forma que se ve en la figura 2, y tras su introducción al realizar el enfrentamiento de las caras interiores de las partes -1- y -2-, quedará el pliego -7- retenido entre aquellas pestañas y el entrante angular -6-. El sobre se cerrará lateralmente mediante un sello de correos -8-, que constituirá al mismo tiempo el franqueo del conjunto y por una pestaña engomada -9- un precinto para el cierre del mismo, evitando la posible salida del pliego -7-, el cual resulta así retenido en los cuatro lados de la envolvente.

15. En una de las caras exteriores del conjunto, el cual adoptará la estructura de una tarjeta rígida, se escribirá el nombre y señas del destinatario, lo cual se facilitará eventualmente mediante unas líneas de guía -10- impresas en aquella cara.

20. El sobre postal que queda descrito presentará, pues, todas las ventajas de un sobre usual, con su correspondiente capacidad para contener una gran cantidad de impresos, y de una postal gráfica, todo ello con la facultad de ser franqueado con la tarifa reducida correspondiente a impresos.

30. Todo cuanto no afecte, altere, cambie o modifique la

133863

- 4 -

21 OCT 1964



esencia del sobre-postal descrito, será variable a los efectos del actual Modelo.

N O T A.

5. Se reivindica como objeto de este registro por Modelo de utilidad:

10. 1.- Sobre-postal simplificado, caracterizado esencialmente por constar de un cuerpo envolvente definido por dos partes rectangulares y simétricas separadas por una línea central de doblado, que en uno de sus extremos forma un entrante angular de sujeción al realizar el plegado de la pieza, mientras que los lados menores de las caras, en el extremo opuesto de la línea central, forman sendas pestañas simétricas y longitudinales respecto a aquéllos lados, susceptibles de doblarse alrededor de éstos e introducirse para la sujeción, simultáneamente con el entrante opuesto, de un pliego de papeles  
15. doblados al tamaño correspondiente, cerrándose el conjunto, con el pliego contenido y retenido por la envolvente, mediante el sello empleado para el franqueo, situado en los bordes libres y superpuestos de las mitades de la envolvente, cuya función re-  
20. tenedora completa una pestaña engomada en disposición lateral impidiendo la salida del pliego interior.

Sean cuales fueren las circunstancias que concurren en la esencialidad del Modelo de utilidad definido en la anterior reivindicación, cuyo objeto es:

25. 2.- "SOBRE-POSTAL SIMPLIFICADO".

Consta la presente memoria de cinco hojas foliadas,

133863

- 5 -

21 OCT



mecanografiadas por una sola cara y de los dibujos unidos a la misma.

Barcelona, 21 OCT 1967

P.A. de D. Luis FARRE Montañá,

mr

D. LUIS FARRÉ MONTAÑA 133863 HOJA ÚNICA

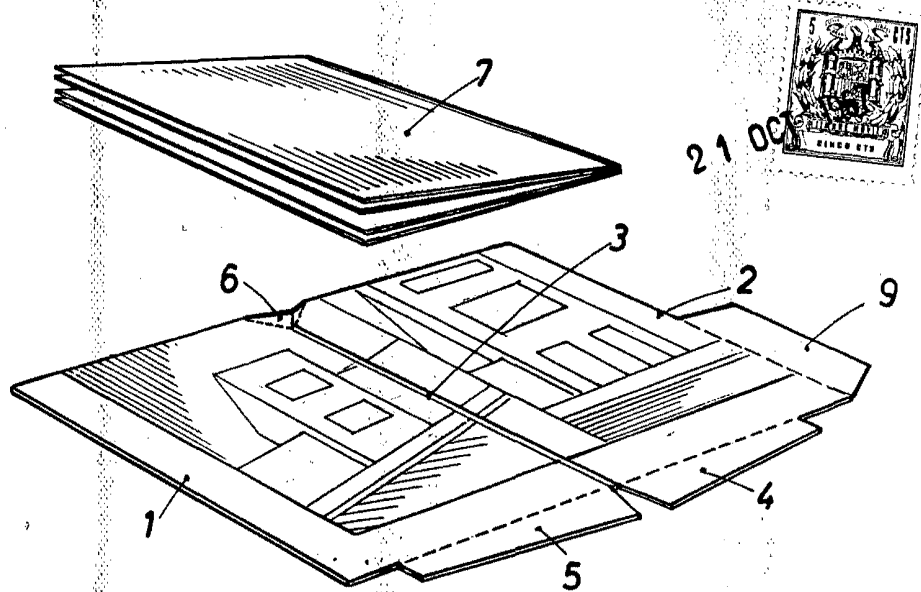

FIG. 1

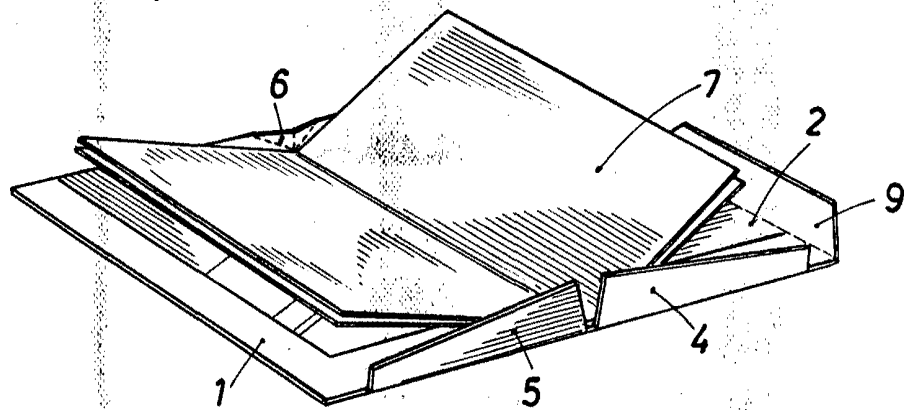

FIG. 2

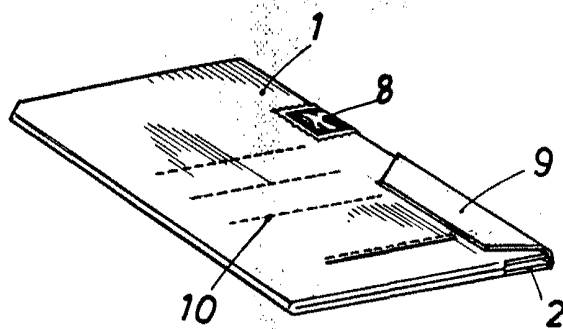

FIG. 3

BARCELONA 21 OCT 1967  
P. A.

ESCALA VARIABLE