

33860

133860

21 OCT



MODELO DE UTILIDAD

per 20 años

por "SOBRE PERFECCIONADO", a favor de D. Luis FARRÉ Montañá,
de nacionalidad española, domiciliado en TARRASA (Barcelona),
Irineo, 3.

=====

MEMORIA DESCRIPTIVA

El presente Modelo de utilidad se refiere a un sobre de papel o cartulina, destinado a facilitar el envío de impresos, papeles y otros objetos de estructura laminar. El empleo del sobre que se describirá ha de permitir simplificar consi-

- 5. derablemente las operaciones de embolsado de los envíos, particularmente cuando éstos se realizan en número importante, y dispone de medios para que el cierre del nuevo sobre resulte perfecto gracias a la disposición de un sistema de precinto
- 10. prácticamente inviolable, salvo con su destrucción, y constituido por el sello empleado para el franqueo del envío, en caso de expediciones postales.

Como es sabido, en las operaciones reiteradas de preparación de correspondencia, destinada a enviarse a muchos destinatarios diferentes, pero con un contenido idéntico consti-

- 15. tuído por impresos, se aprecia la necesidad de disponer de un sobre simplificado que limite a un mínimo el número de aqué-

133860

- 2 -



21

llas. Este objetivo se consigue plenamente con el empleo del sobre mencionado que constituye el objeto del presente Modelo.

Para facilitar la explicación, se acompaña a la presente memoria una hoja de dibujos, en los que se ha representado, a título de ejemplo ilustrativo y no limitativo, un caso de realización de un sobre perfeccionado, según los principios de las reivindicaciones.

En los dibujos:

La figura 1 muestra un sobre del tipo descrito, conjuntamente con una tarjeta del tamaño correspondiente, dispuesta para su introducción en aquél.

La figura 2 muestra el conjunto de tarjeta y sobre, una vez cerrado éste y listo para su envío.

La figura 3 muestra en detalle la estructuración del cierre del sobre, junto con el sistema empleado para su precintado.

La tarjeta u otros elementos a incluir en el sobre presentarán forma y dimensiones correspondientes a los de éste, el cual se ha representado en la figura 1 con el numeral -2-, y poseyendo en su embocadura superior unos doblados angulares -3- y -4-, susceptibles de introducirse en aquella embocadura para realizar el cierre del conjunto.

En la parte central de las zonas marginales de la embocadura, el sobre -2- presenta sendas aberturas rectangulares -5- y -6-, en disposición apaisada y paralela respecto a aquellos bordes, como se ve en los dibujos.

Una vez introducidas las piezas -1- a contener, el sobre -2- se cierra mediante el propio sello de correos que servirá para su franqueo, o bien mediante una etiqueta engomada, los cuales se doblan sobre sí mismos, según -7- en la figura 3, y se adaptan a la parte central de la embocadura del so-

133860

- 3 -

21 OCT



bre, de manera que las caras engomadas del sello o etiqueta correspondientes a las dos mitades definidas lleguen a ponerse en contacto a través de las aberturas -5- y -6-, con lo que se tendrá un cierre perfecto, dado que el sello no podrá separarse si no se destruye, lo que constituirá una inviolabilidad del conjunto. Por otra parte, la retención de las hojas contenidas -1- la realizará de manera complementaria y eficaz la acción de los entrantes laterales -3- y -4-.

El sobre podrá estar dotado de una ventanilla lateral -8-, para la visión desde el exterior del nombre y señas del destinatario, escritos en una de las piezas -1- contenidas en el interior del sobre.

Todo cuanto no afecte, altere, cambie o modifique la esencia del sobre descrito, será variable a los efectos del actual Modelo.

N O T A.

Se reivindica como objeto de este registro por Modelo de utilidad:

1.- Sobre perfeccionado, caracterizado esencialmente porque su embocadura, correspondiente preferentemente a uno de los lados menores de su estructura rectangular de bolsa, presenta en sus extremos unos doblados en las zonas de los vértices constitutivos de entrantes triangulares al realizar el cierre del sobre, los cuales realizarán una función retenedora de las piezas laminares contenidas, mientras que las partes centrales de los dos bordes de la propia embocadura presentan sendas aberturas rectangulares, paralelas a aquellos bordes y en correspondencia, realizándose a su través el pegado de las zonas opuestas y enfrentadas de la cara procista de adhesivo de una etiqueta engomada, eventualmente un sello de correos, empleado simultáneamente como franqueo y como elemento de precinto invio-

133860

- 4 -

21 OCT



lable, situado en aquella zona central de la embocadura y doblado angularmente en dos mitades por su parte media.

Sean cuales fueren las circunstancias que concurran en la esencialidad del Modelo de utilidad, definido en la anterior reivindicación, cuyo objeto es:

2.- "SOBRE PERFECCIONADO".

Consta la presente memoria de cuatro hojas foliadas, mecanografiadas por una sola cara y de los dibujos adjuntos.

Barcelona, 21 OCT 1967

10.

P.A. de D. Luis FARRÉ Montaña,

mo.

D. LUIS FARRÉ MONTAÑA

HOJA ÚNICA

133860



21 OCT 1967

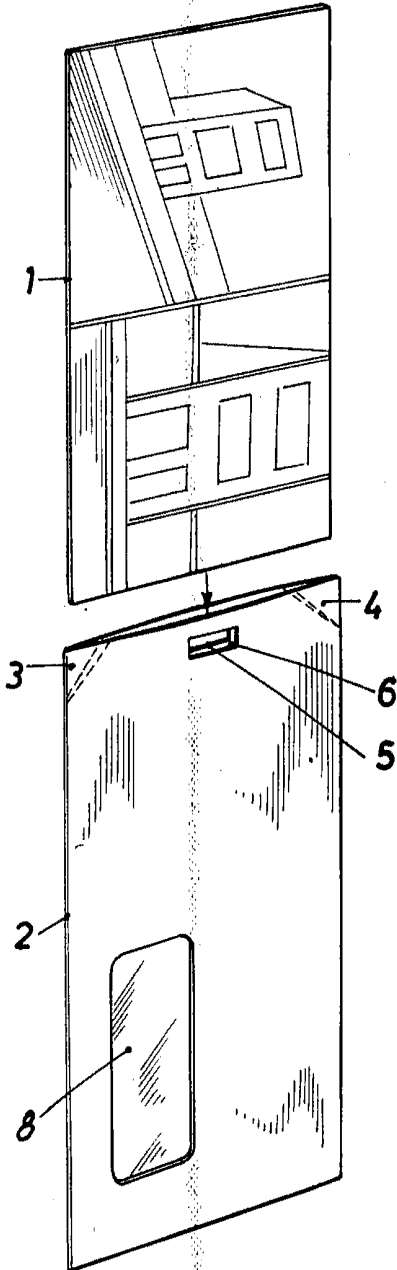

FIG. 1

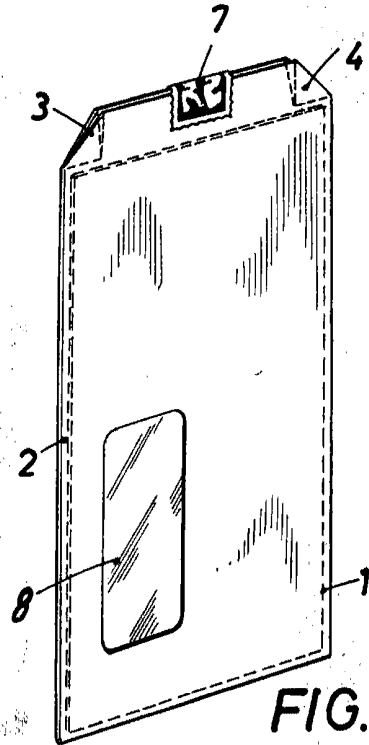

FIG. 2

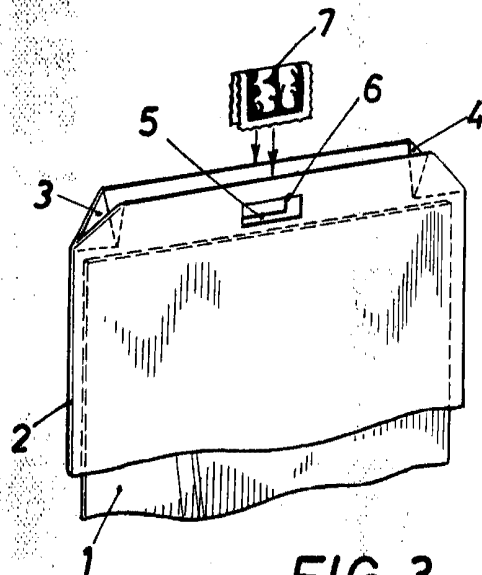

FIG. 3

BARCELONA 21 OCT 1967
P. A.

ESCALA VARIABLE