

133826

10 NOV.



MEMORIA DESCRIPTIVA

Correspondiente a la solicitud de registro de un Modelo de Utilidad que, por veinte años se solicita registrar en España, a favor de Don Manuel MULEY GONZALEZ, de nacionalidad española, residente en San Sebastian, Igueldo-Bide (Subida a Igueldo), -----

p o r

"PLANTILLA GRADUADA, PARA LA DETERMINACION DEL TAMAÑO DEL CALZADO"

La invención se relaciona con la industria del calzado, proporcionando más concretamente un original y útil elemento para las zapaterías en general: una plantilla graduada, mediante la cual, se puede conocer instantáneamente el número de calzado necesario para cualquier cliente.

5

Es muy corriente, que en el momento de adquirir nuevo calzado, se dude de la medida del adecuado, porque, en muchos casos, es este un dato que no es del todo exacto y que suele variar según la horma, en el sentido de que calzado de tipo ancho, suele requerir un número menor que otro de horma más estrecha.

10

133826 10 N



5 Por ello, en estos frecuentes casos, no queda otra solución que probar al cliente dos o tres números sucesivos de calzado, hasta encontrar el adecuado, solución que, en el caso de los niños, da lugar a veces a errores, por la inexacta información que pueden facilitar, al ser requeridos sobre si encuentran apretado el calzado que se prueban.

Por ello, se hacia necesario disponer de un aparato que, como si se tratara de un elemento de medida indirecta, indicara con rapidez y exactitud, el número de calzado adecuado a cada caso.

10 Este elemento de medida, es precisamente el objeto del invento, el cual proporciona una plantilla, en la que, sin más que apoyar el pié, se puede leer el número de calzado que se necesita.

15 Básicamente, esta plantilla prepuesta, está constituida por una pieza plana, conformada según una forma semejante a la de la planta del pié. En su parte posterior, esta pieza cuenta con un resalte que sirve para apoyar el talón, posteriormente.

A todo lo largo de la pieza, existen dos ranuras paralelas, que sirven de guía a un cursor corredizo, destinado a ser llevado hasta que apoye sobre la puntera del pié.

20 Sobre la plantilla, junto a una de dichas ranuras, una escala graduada sirve para conocer el número de zapato necesario, sin más que observar qué referencia de escala es señalada por el cursor

En la otra ranura, otra escala semejante, puede indicar otros datos similares.

25 Una idea más completa del objeto que constituye este modelo, se obtendrá con ayuda de la descripción que de los dibujos adjuntos se realizará seguidamente y en los cuales, solo a título de ejemplo, se representa una preferente forma de realización práctica

En dichos dibujos:

La figura 1 muestra una perspectiva de la plantilla

30 La figura 2 representa un alzado lateral de la misma

133826



La figura 3 es una sección transversal de la plantilla, por A-A de la figura 1.

Según se aprecia en estos dibujos, la plantilla propuesta, esta constituida por una pieza plana -1-, de planta semejante a la del pié, en la cual, posteriormente, existe el resalte -2- para apoyo del talón. De modo longitudinal, la plantilla -1- posee las ranuras -3- y -4-, por las que se desliza el cursor corredizo -5-, que indica por referencia a la escala graduada -6-, el número del zapato correspondiente al pié -7-.

Hacia la ranura -4-, una segunda escala graduada -8-, complementa la utilidad de la primera.

Se hace constar expresamente a los efectos oportunos, que dentro del ambito de la realización descrita, se podrán introducir cuantas modificaciones de detalle se estimen oportunas, sin que por ello se altere la esencialidad inventiva.

N O T A

EN RESUMEN, el modelo de utilidad que, por veinte años se solicita registrar en España, debera recaer sobre las siguientes reivindicaciones:

1ª.-Plantilla graduada, para la determinación del tamaño del calzado, esencialmente caracterizada por estar constituida por una pieza plana, de planta análoga a la del pié, que en su parte posterior cuenta con un resalte, para apoyo del talón del mismo, con objeto de tomar referencia de la longitud que alcanza hasta el extremo, mediante un cursor deslizante sobre dos guías paralelas, que se lleva hasta incidir sobre la punta del pié.

2ª.-Plantilla graduada, para la determinación del tamaño del calzado, según la reivindicación anterior, esencialmente caracterizada porque el cursor señala mediante un índice, sobre una escala graduada, el número de zapato que corresponde a la medida

133826



10 NOV. 1967

efectuada.

5

3ª.-Plantilla graduada, para la determinación del tamaño del calzado, según la reivindicación anterior, esencialmente caracterizada porque la escala que directamente indica la medida del zapato necesario, está situada hacia una de las guías por las que se desliza el cursor, en tanto que en las proximidades de la otra, existe una segunda escala graduada, mediante la que se obtiene otro tipo de mediciones.

10

4ª.-Por ultimo se reivindica como objeto sobre el que ha de recaer el modelo de utilidad, que por veinte años se solicita registrar en España, -----

p o r

"PLANTILLA GRADUADA, PARA LA DETERMINACION DEL TAMAÑO DEL CALZADO"

Todo conforme queda expresado en la presente Memoria Descriptiva que consta de cuatro hojas escritas a máquina por una sola cara y planes que se acompañan.

Madrid, 10 NOV. 1967

P.A.,

PEDRO FELIQUANA  
P.P.

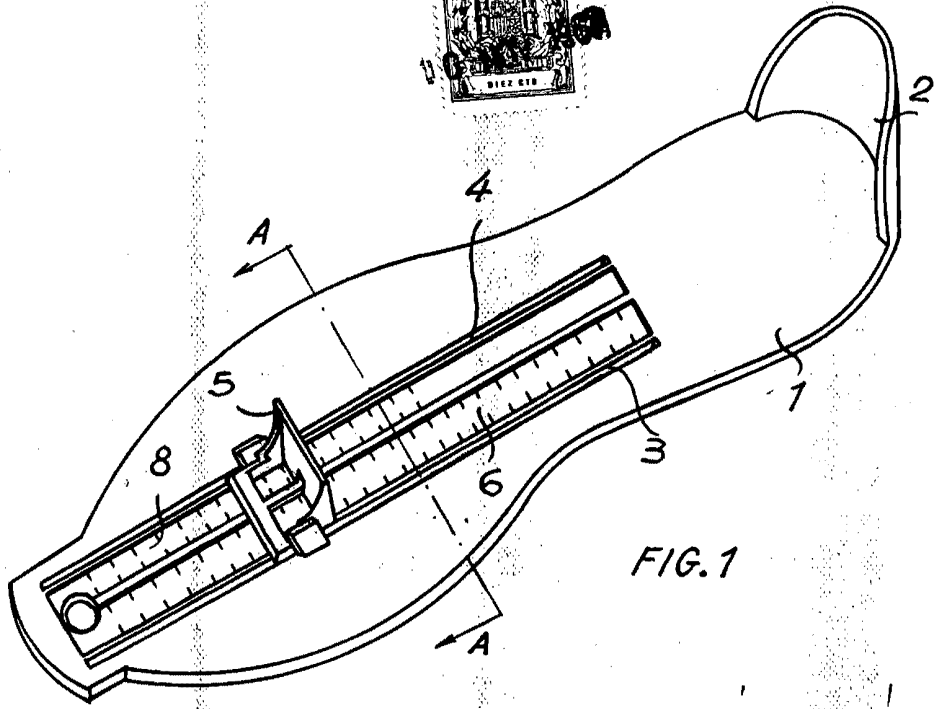

FIG. 1

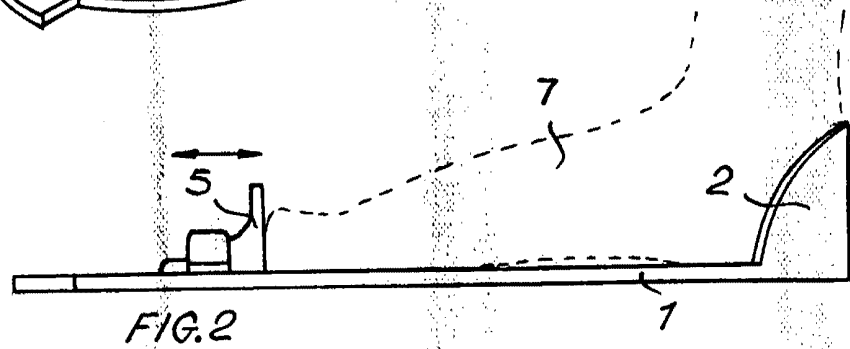

FIG. 2

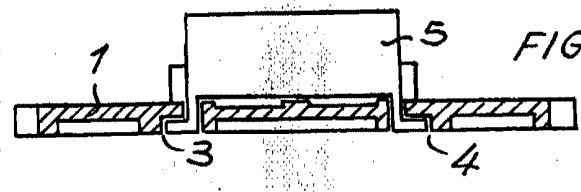

FIG. 3

Madrid, 10 NOV. 1967  
P.A.  
PEDRO FELIUMANA  
P.A.