

33816



MODELO DE UTILIDAD  
POR VEINTE AÑOS  
EN ESPAÑA

solicitado a favor de INDUSTRIAS MECANICAS CORONAS S. A.,  
entidad española, domiciliada en BARCELONA, Santander, 21

por

» TAPON MAGNETICO »

» TAPON MAGNETICO »

MEMORIA DESCRIPTIVA

En el presente Modelo de Utilidad, vamos a re -  
ferirnos a un tapón magnético, destinado al cierre de re -  
cipientes que contienen aceite de lubricación de máquinas  
en particular carter inferior del motor, para motores de  
combustión interna, cajas de cambio de velocidad, cajas  
del diferencial para automoviles y cajas que contienen en



granajes de mando de máquinas herramientas.

Estos tapones magnéticos, tienen la función de retener las partículas de hierro contenidas en el aceite, al objeto de disminuir el desgaste de los órganos mecánicos lubricados por el propio aceite y producido por las citadas partículas de hierro.

El presente modelo de utilidad, tiene por objeto proporcionar un tapón magnético de construcción particularmente sencilla y económica y al propio tiempo de gran eficacia.

Consiste esencialmente este nuevo tapón magnético, en un cuerpo metálico fileteado que presenta una cavidad cilíndrica coaxial al tapón, y en la cual encuentra alojamiento un imán y un disco de cierre de la cavidad, a través del cual sobresale por lo menos un elemento en hierro dulce, que constituye expansión polar y dispuesto en contacto con el imán en el interior de la cavidad.

Para que la idea general anteriormente expuesta, pueda ser más fácilmente comprendida, en la descripción que sigue, vamos a referirnos a la lámina de dibujo que se acompaña, la cual nos muestra un caso de realización práctica, naturalmente que tratándose de un ejemplo aclaratorio, el dibujo en cuestión, deberá interpretarse con amplio criterio y sin carácter limitativo alguno.

En dicho dibujo, se representa en la fig. 1, una sección axial del tapón magnético y en la fig. 2, una vista en planta del mismo.

El tapón comprende, un cuerpo en hierro -1-, de forma cilíndrica, provisto de un fileteado -2-, para el



alojamiento del mismo en la caja del aceite, con la cavidad extrema -3-, de sección exagonal para la insercción de una llave de arpiete con una segunda cavidad cilíndrica -4-, destinada a contener el imán -5-, preferentemente en forma de anillo y en contacto con el fondo plano de la cavidad -4-.

Contra la cara plana del anillo -5-, opuesta al fondo de la cavidad -4-, se aplica por acción magnética un elemento en hierro -6-, que presenta un saliente cilíndrico -7-, inserto en el orificio del anillo -5-. El elemento en hierro -6-, constituye expansión polar del imán -5-, en contrándose retenido en posición junto a dicho imán anular -5-, mediante un disco -8-, de material no magnético dispuesto sobre la boca de la cavidad cilíndrica -4-, fijándose en posición mediante el remachado -9- efectuado sobre los bordes del cuerpo -1-.

El elemento en hierro -6-, presenta sobre la cara opuesta al imán -5-, una cavidad destinada a producir una concentración de flujo sobre el borde del propio elemento, cerrándose el circuito magnético del imán -5-, a través del cuerpo -1-, que como se ha indicado está constuido a base de hierro.

Durante el funcionamiento, el aceite baña el borde de remachado -9-, del cuerpo, el disco -8- y la expansión polar en hierro dulce -6-, y las partículas de hierro en él contenidas, son retenidas entre el borde remachado -9- y la expansión polar -6- .

Descrita suficientemente la naturaleza y características de este nuevo tapón magnético, se ha de hacer



133816

- 5 -



lar del imán, tiene forma de disco y está provisto sobre uno de sus lados, de un saliente cilindrico inserto en el orificio del imán anular.

5

5.- " TAPON MAGNETICO ", de conformidad en un todo en lo esencial y fines industriales a lo descrito en la precedente memoria descriptiva y graficamente representada en los adjuntos planos para su mejor comprensión

Esta memoria consta de CINCO hojas escritas ó mecanografiadas por una sola cara a doble espacio.

Madrid, 10 NOV. 1967

Por autorización de la interesada.

JOSE LOPEZ  
P. López

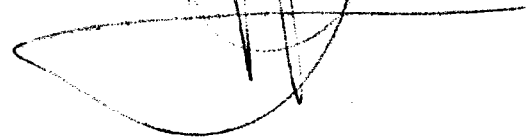

133816

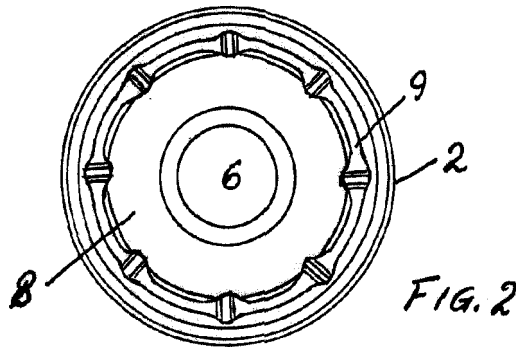
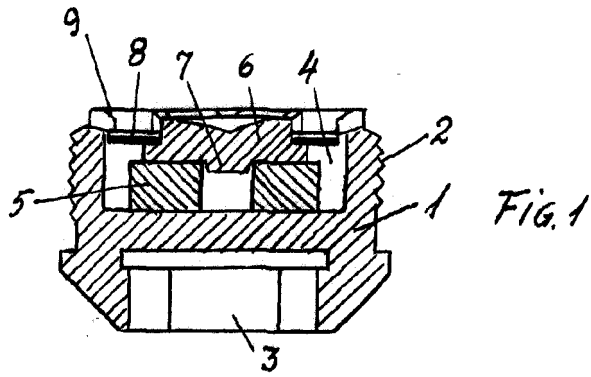

*Escala variable*  
MAL. 10 NOV. 1967

JOSE LOPEZ  
P.P.